

# HOFMANN®



## *monty 3850*

---

Operation manual  
Manuel de l'opérateur  
Betriebsanleitung

Electric-Hydraulic Tire Changer  
Démonte-Pneus Électro-Hydraulique  
Elektrohydraulische Reifenmontiermaschine



**EC DECLARATION (Original document contained in Spare Parts Booklet)**

**DECLARATION CE (Le document original figurant dans le Liste des pièces détachées)**

**CE KONFORMITÄTSEKTLÄRUNG (Originaldokument in der Ersatzteilliste enthaltenen)**

**ДЕКЛАРАЦИЯ ЕС (Оригинална документна прилагается к ведомости запчастей)**

**DICHIARAZIONE CE (Originale contenuta nel Libretto Ricambi)**

**DECLARACIÓN CE (El original se encuentra en tabla de repuestos)**

**DECLARAÇÃO CE (O original está contida em Lista de peças)**

**- FACSIMILE -  
- ФАКСИМИЛЕ -**

**ENG** - DECLARATION OF CE CONFORMITY  
**FRA** - DECLARATION CE DE CONFORMITE  
**DEU** - KONFORMITÄTSEKTLÄRUNG  
**FIN** - EY-VAATIMUSTENMIKSAUSVAKUUTUS  
**NLD** - VERKLARING VAN OVERENSTEMMING  
**SVE** - EG-FÖRSÄKRAN OM ÖVERENSSTÄMMELSE  
**DAN** - OVERENSTEMMELSESEKTLÆRING  
**ISL** - EB-SAMRÆMISYFIRLÝSING  
**POL** - DEKLARACJA ZGODNOŚCI "CE"  
**RUM** - DECLARAȚIE DE CONFORMITATE CU NORMELE CE  
**SLO** - SVETIHLASENJE O ZHODE  
**SLV** - IZJAVA O SKLADNOSTI CE  
**ALB** - DEKLARATE KONFORMITETI KE  
**HUN** - EK MEGFELELŐSÉGI NYILATKOZAT

**DICHIARAZIONE CE DI CONFORMITÀ - ITA**  
**DECLARAÇÃO CE DE CONFORMIDADE - POR**  
**DECLARACIÓN CE DE CONFORMIDADE - SPA**  
**ДЕКЛАРАЦИЯ ЗА СЪОТВЕТСТВИЕ - BUL**  
**ES ATBILTSĪBAS DEKLARĀCIJA - LAV**  
**DEKLARACJA CE O PODOBNOŚCI - HRV**  
**EŪ VASTAVUSDEKLARACIJA - EST**  
**ΔΗΛΩΣΗ CE ΣΥΜΜΟΡΦΩΣΗΣ - ELL**  
**ES ATBILTSĪBAS DEKLARĀCIJA - LAV**  
**"EC" DEKLARACIJA ZA SOOBRAZNOST - MKD**  
**DECLARACIA CE O USKLADNOSTI - MON**  
**EC UYGUNLUK BEYANNAMESİ - TUR**  
**ДЕКЛАРАЦИЯ СООТВЕТСТВИЯ СТАНДАРТАМ ЕС - RUS**

**CE**

**TIRE CHANGER  
DEMONTÉ-PNEUS  
REIFENMONTIERMACHINE  
SMONTAGOMME  
DEMONTADORA DE PNEUS  
DESMONTADOR DE NEUMÁTICOS  
SMONTUOSE GOMASH  
MAŠINA ZA DEMONTAŽ NA TUMI  
ZOUVAČKA PNEUMATIČKI  
DEMONTIRAČ GUMA  
DEKAFMONTIERINGSMASKINE  
REHIVAHETUSSEADE  
RENKAANVAHTOKONE  
AFTELGAARVEL  
RIEPU MONTAŽIS KĀRĒTA  
PADANGŌ KEĻTĪGĀRIETĀS  
DEMONTIČKI NA TUMI  
DEMONTIRKAČ GUMA  
SNEHREINIGER  
VYZUVAČKA PNEUMATIČKI  
SNEHREINIGER  
DÄCKMONTIERMASCHINEN  
LASTFÄHRZEUGE  
SNIJERSRELE  
ЦИНОМОНТИЧНИ СТАНОК**

Snap-on Equipment Srl - Via Provinciale per Carpi, 33 - 42015 Correggio (RE) Italy

ENG - takes full responsibility for declaring that the machine:  
FRA - déclare sous sa propre responsabilité que la machine:  
DEU - erklärt auf eigene Verantwortung, dass die Maschine:  
ITA - dichiara sotto la propria responsabilità che la macchina:  
POR - declara sob a própria responsabilidade que a máquina:  
SPA - declara bajo su propia responsabilidad que la máquina:  
ALB - deklaron nën përgjegjësinë e tij se makineria:  
BUL - декларира под отговорност, че машината:  
CES - prohlašuje na vlastní zodpovědnost, že stroj/zarządzenie:  
HRV - izjavljuje pod vlastitom odgovornošću da stroj:  
DAN - erklærer på eget ansvar, at maskinen:  
EST - kinnitab oma vastutusele, et seadme:  
FIN - vakuuttaa omalla vastuullaan, että kone:  
ELL - δηλώνω υπεύθυνα ότι η μηχανή:  
ISL - tölur því yfir á eigin ábyrgð að bíllinn:  
LAV - apzinaidamies savu atbildību apliecinā, ka mašīna/iekārta:  
LIT - prisimaudama atsakomybę skelbiu, kad mašina:  
MKD - izjavam pod svojom odgovornošću, da je mašina:  
MON - izjavljuje pod vlastitom odgovornošću da mašina:  
NLD - verklaart voor eigen verantwoordelijkheid dat de machine:  
POL - oświadcza na własną odpowiedzialność, że maszyna:  
RUM - declară pe propria răspundere că mașina:  
SLO - vhišlase na vlastnu odgovornost, že strojniše zariadenie:  
SLV - pod lastno odgovornostjo izjavljam, da je stroj:  
SWE - försäkrar under eget ansvar att maskinen:  
TUR - kendi sorumluluğu altında makinenin aşağıda belirtilen yönetmeliklere uygun olduğunu beyan etmekteyim.  
HUN - a saját felelőssége tudatában kijelentem, hogy a gép:  
RUS - с полной ответственностью заявляю что машина:

**2006/42/CE**

**2014/35/CE**

**2014/30/CE**

ITA - Direttore Operativo SPA-Direttore Operativo POR-Direttore Operacional ENG-Operations Manager FRA-Directeur Opérationnel DEU-Betriebsleiter ALB-Drejtori Operativ BUL-Operativen direktor CES-Výkonný ředitel HRV-Operativni direktor DAN-Direktør for drift og vedligeholdelse EST-Regeldirektor FIN-Operatiivinen johtaja ELL-Επιχειρησιακός Διευθυντής ISL-Stjóri framfarisskipta og viðhalds LAU-Operatiivni direktori LIT-Operatyvni vadovas MKD-Operativen direktor MON-Operativni direktor NLD-Operatiivni direktor POL-Dyrektor Operacyjny RUM-Direktor Operator SLO-Výkonny riaditeľ SLV-Operativni vodja SWE-Driftledare TUR-Biyetme Müdürü HUN-Operatív igazgató RUS - Управляющий производством

Francisco Frezza  
4. Frezza  
Correggio (RE) - ITALY  
date:

ENG - complies with all the relevant regulations in the following directives:  
FRA - est conforme à toutes les dispositions pertinentes des directives suivantes :  
DEU - Allen zu folgenden Richtlinien gehörenden Bestimmungen entspricht:  
ITA - è conforme a tutte le disposizioni pertinenti delle seguenti direttive:  
POR - satisfaz todas as disposições relevantes das seguintes directivas:  
SPA - es conforme con todas las disposiciones pertinentes a las siguientes directivas:  
BUL - съответства на всички разпоредби, съдържащи се в следващите директиви:  
CES - vyhovuje všem požadavkům, které se vztahují na následující směrnice:  
HRV - udovoljava svim relevantnim odredbama slijedećih smjernica:  
EST - vastab jrgmiste direktiivide kikkidele asjassepuutavatele satelele:  
LAV - atbilst visiem attiecīgajiem noteikumiem sēkšmēģinājumu direktīvas:  
DAN - er i overensstemmelse med bestemmelserne i følgende direktiver:  
EST - vastab jrgmiste direktiivide kikkidele asjassepuutavatele satelele:  
FIN - on suoraan vain direktiivien asiansuhteellisten sateiden mukainen:  
ELL - ειναι οσοφωρο με ολες τις προβλεπεις σχετικες με τα ελεγχουμεα οδηγια:  
ISL - er i samræmi við allar viðeigandi tskilpanir eftir hendi nslgerða:  
LAV - atbilst visiem attiecīgajiem noteikumiem sēkšmēģinājumu direktīvas:  
LIT - atitinka visus toliau nurodytų direktivų reikalavimus:  
MKD - e vo sooraznost co cite normi od sledicijih direktiv:  
MON - je u skladu sa svim relevantnim odredbama slijedećih direktiva:  
NLD - overeenstemt met alle toepasselijke voorschriften van de volgende richtlijnen:  
POL - jest zgodna (jest zgodny) ze wszystkimi zarzadzaczymi zawartymi w nastepujacych dyrektywach:  
RUM - este fabricat în conformitate cu toate prevederile în materie de compatibilitate directive:  
SLO - vohvuje všem relevantním požadavkům, zahnujícím se na následující směrnice:  
SLV - v skladu s vsemi predpisi, ki se nanašajo na naslednje direktive:  
SWE - överensstämmer med alla bestämmelser i de följande direktiv:  
TUR - uygunlukla ilgili yönetmeliklere ilişkin tüm hükümlere uyundur:  
HUN - megfelel a kizvezekzo irányelvek foglalt jogszabályi rendelkezéseknek:  
RUS - соответствует всем требованиям нормативных документов директивы.

ENG - The manager of the Technical Office is authorized to compile a technical leaflet in compliance with appendix VII letter A, of the 2006/42/CE directive.  
FRA - Le responsable du bureau technique est autorisé à constituer le fascicule technique visé sous l'annexe VII lettre A de la directive 2006/42/CE.  
DEU - Der technische Leiter ist autorisiert, die technischen Unterlegen zu erstellen (siehe Anhang VII Buchstabe A der Richtlinie 2006/42/CE).  
ITA - Il Responsabile dell'Ufficio Tecnico è autorizzato a costituire il fascicolo tecnico di cui all'allegato VII lettera A della direttiva 2006/42/CE.  
POR - O Responsável do Departamento Técnico está autorizado a constituir o fascículo técnico indicado em anexo VII letra A da diretiva 2006/42/CE.  
SPA - El responsable de la oficina técnica está autorizado a realizar el fascículo técnico según lo establecido en el anexo VII letra A de la directiva 2006/42/CE.  
BUL - Техническият отдел е овластен да състави технически списък документи съгласно приложение VII буква А на директивата 2006/42/ЕС.  
CES - Zodpovedný pracovník technického oddělení je oprávněn vypracovat technickou dokumentaci podle přílohy VII písm. A) směrnice 2006/42/ES.  
HRV - odgovorna osoba Tehničkog ureda je ovlaštena sastaviti tehnički svezak kako se vidi u dodatku VII slovo A smjernice 2006/42/CE.  
NLD - De technische afdeling is bevoegd alle technische documentatie in bijlage VII letter A van de richtlijn 2006/42/EG.  
EST - Tehnilise osakonna vastutav isik on volitatud koostama tehnilise tolmiku vastavalt direktiivi 2006/42/EÜ VII liia ossile A.  
FIN - Teknisen toimiston vastuhenkilo on valtuutettu koostamaan tekninen eritelma direktiivin 2006/42/EY liitteen VII kohdan A mukaisesti.  
ELL - Η τεχνική υπηρεσία του Τεχνικού Γραφείου είναι αρμοδια να συντάξει τεχνικό φυλλάδιο σύμφωνα με το παράρτημα VII στοιχείο Α της οδηγίας 2006/42/ΕΚ.  
LAV - Tehniskais nodarbas vaditājs ir pilnvarots sastādīt tehnisko dokumentāciju atbilstoši ES Direktīvas 2006/42/EK VII pielikuma A daļai.  
LIT - Techniški skyriaus vaditjas turi galiojančią sutarčių techninę bylą, kuria sudaroma tvarka nurodyta Direktivos 2006/42/EB VII priedo A dalyje.  
MKD - Održovniot na tehničkoj odeljen je ovlašćen da na osnovu priloženih priloga sastavi tehnički list u skladu sa odredbama Direktive 2006/42/CE.  
MON - Održovniot na tehničkoj odeljen je ovlašćen da na osnovu priloženih priloga sastavi tehnički list u skladu sa odredbama Direktive 2006/42/CE.  
NLD - Het hoofd van de Technische Afdeling is gemachtigd de technische dossier samen te stellen overeenkomstig bijlage VII, lettering A, van de richtlijn 2006/42/EG.  
POL - Kierownik Biura Projektowego jest upoważniony do zależenia skróty technicznego, o którym mowa w art. 7 lit. A dyrektywy 2006/42/UE.  
RUM - Responsabilul Biroului Tehnice este autorizat să întocmească dosarul tehnic prevăzut în anexa VII litera A Directiva 2006/42/CE privind echipamentele tehnice.  
SLO - Zgodovniy pracovník technického oddělení je oprávněn vypracovat technickou dokumentaci podľa prílohy VII písm. A) směrnice 2006/42/ES.  
SLV - Vodja tehniškega oddelka je pooblaščen za sestavo tehnične mape, kot navedeno v prilogi VII, črka A direktive 2006/42/ES.  
SWE - Ansvarig på det tekniska avdelningen är behörig att sammanställa medföljande teknisk dokumentation enligt med anförda A-bilagga VII direktiv 2006/42/EG.  
TUR - Teknik Ofisi Sorumlusu 2006/42/CE Yönetmeliğinin VII. Eklinin A harfinda belirtilen teknik dosyayı hazırlaymaya yetkilidir.  
HUN - Műszaki Osztály felelős vezetője jogosított a 2006/42/EK irányelv Ártésének VII. Mellékletében megjelölt, műszaki dokumentáció összeállítására.  
RUS - Руководитель технического отдела уполномочен составить технический лист в соответствии с приложением VII, литер А директивы 2006/42/CE.

**2006/42/CE**

**2014/35/CE**

**2014/30/CE**

ITA - Direttore Operativo SPA-Direttore Operativo POR-Direttore Operacional ENG-Operations Manager FRA-Directeur Opérationnel DEU-Betriebsleiter ALB-Drejtori Operativ BUL-Operativen direktor CES-Výkonny ředitel HRV-Operativni direktor DAN-Direktør for drift og vedligeholdelse EST-Regeldirektor FIN-Operatiivinen johtaja ELL-Επιχειρησιακός Διευθυντής ISL-Stjóri framfarisskipta og viðhalds LAU-Operatiivni direktori LIT-Operatyvni vadovas MKD-Operativen direktor MON-Operativni direktor NLD-Operatiivni direktor POL-Dyrektor Operacyjny RUM-Direktor Operator SLO-Výkonny riaditeľ SLV-Operativni vodja SWE-Driftledare TUR-Biyetme Müdürü HUN-Operatív igazgató RUS - Управляющий производством

Francisco Frezza  
4. Frezza  
Correggio (RE) - ITALY  
date:

All Information in this manual has been supplied by the producer of the equipment:  
Toutes les informations figurant dans le présent manuel ont été fournies par le fabricant de l'équipement :  
Alle in diesem Handbuch enthaltenen Informationen wurden durch den Hersteller der Maschinen geliefert:  
Вся информация, содержащаяся в данном руководстве, предоставлена производителем оборудования  
Tutte le informazioni contenute nel presente manuale sono fornite dal produttore dell'apparecchiatura:  
Todas las informaciones contenidas en este manual han sido facilitadas por el productor del equipo:  
Todas as informações contidas neste manual foram fornecidas pelo produtor da máquina:

Snap-on Equipment Srl a unico socio  
Via Provinciale per Carpi, 33  
42015 CORREGGIO (RE) ITALY

Internet: <http://www.snapon-equipment.eu>  
euE-mail: [corrcs@snapon.com](mailto:corrcs@snapon.com)  
Tel.: +39-(0)522-733480  
Fax: +39-(0)522-733479



**UPDATING REPORTS**

- Release D - February 2015
- New EAC Logo PCN:14G0041
- New label Hofmann PCN:14G0211
- Safety attire label - Chapter 1-9
- Wheel Removal Procedure - Chapter 5-8

ENG - **NOTES REGARDING DOCUMENTATION**      **NOTE SULLA DOCUMENTAZIONE** - ITA  
 FRA - **NOTES SUR LA DOCUMENTATION**      **NOTAS SOBRE LA DOCUMENTACIÓN** - SPA  
 DEU - **ANMERKUNGEN ZUR DOKUMENTATION**      **NOTAS SOBRE A DOCUMENTAÇÃO** - POR  
 РУС – **ПРИМЕЧАНИЯ ПО ДОКУМЕНТАЦИИ**

Product aid publication:  
**TIRE CHANGER**  
 publication de support au produit:  
**DEMONTE PNEUS**  
 Zum Produkt gehörendes Dokument:  
**REIFENMONTIERGERÄT**  
 Pubblicazione di supporto al prodotto:  
**SMONTAGOMME**  
 publicación de soporte al producto:  
**DESMONTA RUEDAS**  
 Documentação de apoio ao produto:  
**MÁQUINA DE DESMONTAR PNEUS**  
 Пособие для работы с изделием:  
**ШИНОМОНТАЖНЫЙ СТАНОК**



Original language edition in: **ITALIAN - ENGLISH**  
 Langue d'origine de la publication: **ITALIEN - ANGLAIS**  
 Originalausgabe in: **ITALIENISCH - ENGLISH**  
 Edizione di lingua originale in: **ITALIANO - INGLESE**  
 Edición original en idioma: **ITALIANO - INGLÉS**  
 Edição original em: **ITALIANO - INGLÊS**  
 язык оригинального издания: **АНГЛИЙСКИЙ - ИТАЛЬЯНСКИЙ**

date of first publication: **C**  
 date de la première édition: **09/2008**  
 Datum der Erstveröffentlichung: **09/2008**  
 data di prima pubblicazione: **09/2008**  
 fecha de la primera publicación: **09/2008**  
 data da primeira publicação: **09/2008**  
 дата первой публикации: **09/2008**

**DOCUMENTATION SUPPLIED**      **DOCUMENTATION FOURNIE**  
**DOCUMENTACIÓN SUMINISTRADA**      **GELIEFERTE DOKUMENTATION**  
**DOCUMENTAÇÃO FORNECIDA**      **DOCUMENTAÇÃO FORNECIDA**  
**ДОКУМЕНТАЦИИ, ПОСТАВЛЯЕМОЙ**

| ABB. SIGLE KENN. СОКР. | DESCRIPTION DESCRIPTION BESCHREIBUNG ОПИСАНИЕ   | CODE CODE CODE КОД | LANGUAGE LANGUE SPRACHE ЯЗЫК     |
|------------------------|---|--------------------|----------------------------------|
| OM                     | Operator's Manual<br>Manuel de l'Opérateur<br>Betriebsanleitung<br>Руководство по эксплуатации    | ZEEWH703A03        | ENG-FRA-DEU                      |
| SP                     | Spare Parts Booklet<br>Liste des pièces détachées<br>Ersatzteilliste<br>Ведомость запасных частей | TEEWH703A3         | ENG-FRA-DEU<br>RU<br>ITA-SPA-POR |
|                        |   |                    |                                  |

| SIGLA SIGLA SIGLA | DESCRIZIONE DESCRIPCIÓN DESCRICÃO                             | CODICE CÓDIGO CÓDIGO | LINGUA IDIOMA IDIOMA             |
|-------------------|---|----------------------|----------------------------------|
| OM                | Manuale Operatore<br>Manual de Operador<br>Manual do Operador | ZEEWH703A05          | ITA-SPA-POR                      |
| SP                | Libretto Ricambi<br>tabla de repuestos<br>Lista de peças      | TEEWH703A3           | ENG-FRA-DEU<br>RU<br>ITA-SPA-POR |
|                   |   |                      |                                  |

| <b>Contained in SP</b><br><b>Contenu dans SP</b><br><b>Teil der SP</b><br><b>Содержится в "SP"</b> |   |
|--|---|
| EC   | <b>EC DECLARATION</b><br><b>DECLARATION CE</b><br><b>CE KONFORMITÄTSEKTLÄRUNG</b><br><b>ДЕКЛАРАЦИЯ ЕС</b> |
| WD   | Wiring Diagram<br>Schéma électrique<br>Schaltplan<br>Электромонтажная схема                               |
| BD   | Block Diagram<br>Schéma fonctionnel<br>Blockschaltbild<br>Блок-схема                                      |

| <b>Contenuto in SP</b><br><b>Integradas en SP</b><br><b>Conteúdos em SP</b> |  |
|---|--|
| EC  | <b>DICHIARAZIONE CE</b><br><b>DECLARACIÓN CE</b><br><b>DECLARAÇÃO CE</b> |
| WD  | Schema Elettrico<br>Esquema Eléctrico<br>Esquema Eléctrico               |
| BD  | Schema a Blocchi<br>Esquemas en Bloques<br>Esquema em Blocos             |

# ENGLISH

## TABLE OF CONTENTS

|      |  |      |
|------|--|------|
| 1.0  | INTRODUCTION   | P.5  |
| 1.1  | USE LIMITATIONS  | P.5  |
| 1.2  | NOTICE   | P.6  |
| 1.3  | GENERAL SAFETY INSTRUCTIONS  | P.6  |
| 1.4  | NOMENCLATURE   | P.8  |
| 1.5  | SPECIFICATIONS   | P.9  |
| 1.6  | DIMENSIONS OF THE MACHINE  | P.9  |
| 1.7  | STANDARD ACCESSORIES   | P.9  |
| 1.8  | ACCESSORIES ON REQUEST   | P.9  |
| 1.9  | SAFETY PRECAUTIONS   | P.10 |
| 1.10 | SAFETY DEVICES   | P.12 |
| 2.0  | CARRIAGE INSTRUCTIONS  | P.13 |
| 2.1  | UNCRATING INSTRUCTIONS   | P.13 |
| 2.2  | INSTALLATION AREA  | P.14 |
| 3.0  | INSTALLATION INSTRUCTIONS  | P.15 |
| 3.1  | ELECTRIC INSTALLATION  | P.16 |
| 3.2  | CONTRÔLE MOTOR ROTATION CHECK  | P.17 |
| 4.0  | CONTROLS   | P.18 |
| 5.0  | MOUNTING AND DEMOUNTING - GENERAL PRECAUTIONS                          | P.22 |
| 5.1  | LOCKING RIMS   | P.23 |
| 5.2  | DEMOUNTING TUBELESS TRUCK TIRES (UP TO 13" WIDE)                       | P.24 |
| 5.3  | MOUNTING TUBELESS TRUCK TIRES (UP TO 13" WIDE)                         | P.26 |
| 5.4  | DEMOUNTING DUPLEX AND SUPERSINGLE TUBELESS TRUCK TIRES (OVER 13" WIDE) | P.29 |
| 5.5  | MOUNTING DUPLEX AND SUPERSINGLE TUBELESS TRUCK TIRES (OVER 13" WIDE)   | P.30 |
| 5.6  | DEMOUNTING TIRES FROM MULTI-PIECE RIM/WHEEL ASSEMBLIES                 | P.32 |
| 5.7  | MOUNTING TIRES ONTO MULTI-PIECE RIM/WHEEL ASSEMBLIES                   | P.33 |
| 5.8  | WHEEL REMOVAL  | P.34 |
| 6.0  | MAINTENANCE  | P.35 |
| 7.0  | MOVING THE MACHINE   | P.36 |
| 8.0  | PUTTING THE MACHINE OUT OF SERVICE                                     | P.37 |
| 9.0  | SCRAPPING THE MACHINE  | P.37 |
| 10.0 | TROUBLE SHOOTING   | P.38 |

# FRANÇAIS

## SOMMAIRE

|      |   |      |
|------|---|------|
| 1.0  | INTRODUCTION  | P.5  |
| 1.1  | DESTINATION D'EMPLOI  | P.5  |
| 1.2  | GÉNÉRALITÉS   | P.6  |
| 1.3  | RÈGLES GÉNÉRALES DE SÉCURITÉ  | P.6  |
| 1.4  | TERMINOLOGIE  | P.8  |
| 1.5  | CARACTÉRISTIQUES TECHNIQUES   | P.9  |
| 1.6  | DIMENSIONS DE LA MACHINE  | P.9  |
| 1.7  | ACCESSOIRES D'ORIGINE   | P.9  |
| 1.8  | ACCESSOIRES EN OPTION   | P.9  |
| 1.9  | PRÉCAUTIONS GÉNÉRALES   | P.10 |
| 1.10 | DISPOSITIFS DE SÉCURITÉ   | P.12 |
| 2.0  | TRANSPORT   | P.13 |
| 2.1  | DÉBALLAGE   | P.13 |
| 2.2  | LIEU D'INSTALLATION   | P.14 |
| 3.0  | MONTAGE ET MISE EN OEUVRE   | P.15 |
| 3.1  | BRANCHEMENT ÉLECTRIQUE  | P.16 |
| 3.2  | CONTRÔLE DU SENS DE ROTATION MOTEUR   | P.17 |
| 4.0  | COMMANDES   | P.18 |
| 5.0  | MONTAGE ET DÉMONTAGE PNEUS - PRÉCAUTIONS GÉNÉRALES                                  | P.22 |
| 5.1  | BLOCAGE DE LA JANTE   | P.23 |
| 5.2  | DÉMONTAGE DE PNEUS TUBELESS POUR CAMIONS (JUSQU'À 13" DE SECTION)                   | P.24 |
| 5.3  | MONTAGE DE PNEUS TUBELESS POUR CAMIONS (JUSQU'À 13" DE SECTION)                     | P.26 |
| 5.4  | DÉMONTAGE DE PNEUS TUBELESS POUR CAMION (PLUS DE 13" DE SECTION DUPLEX-SUPERSINGLE) | P.29 |
| 5.5  | MONTAGE DE PNEUS TUBELESS POUR CAMION (PLUS DE 13" DE SECTION DUPLEX-SUPERSINGLE)   | P.30 |
| 5.6  | DÉMONTAGE DE ROUES À ALÉSAGE CENTRAL  | P.32 |
| 5.7  | MONTAGE DE ROUES À ALÉSAGE CENTRAL  | P.33 |
| 5.8  | RETIRER LA ROUE   | P.34 |
| 6.0  | ENTRETIEN   | P.35 |
| 7.0  | DÉPLACEMENT   | P.36 |
| 8.0  | MISE DE CÔTÉ  | P.37 |
| 9.0  | DÉMOLITION  | P.37 |
| 10.0 | RECHERCHE ANOMALIES   | P.38 |

# DEUTSCH

## INHALTSVERZEICHNIS

|      |  |      |
|------|--|------|
| 1.0  | EINLEITUNG   | S.5  |
| 1.1  | VERWENDUNGSZWECK   | S.5  |
| 1.2  | ALLGEMEINES  | S.6  |
| 1.3  | ALLGEMEINE SICHERHEITSVORSCHRIFTEN                                       | S.6  |
| 1.4  | BEZEICHNUNGEN DER MASCHINENFUNKTIONSTEILE                                | S.8  |
| 1.5  | TECHNISCHE DATEN   | S.9  |
| 1.6  | MASCHINENABMESSUNGEN   | S.9  |
| 1.7  | SERIENZUBEHÖR  | S.9  |
| 1.8  | ZUBEHÖR AUF ANFRAGE  | S.9  |
| 1.9  | ALLGEMEINE VORSICHTSMASSNAHMEN   | S.10 |
| 1.10 | SICHERHEITSVORRICHTUNGEN   | S.12 |
| 2.0  | TRANSPORT  | S.13 |
| 2.1  | AUSPACKEN  | S.13 |
| 2.2  | AUFSTELLUNGSORT  | S.14 |
| 3.0  | MASCHINENAUFSTELLUNG   | S.15 |
| 3.1  | ELEKTRISCHER ANSCHLUSS   | S.16 |
| 3.2  | KONTROLLE DER MOTORDREHRICHTUNG  | S.17 |
| 4.0  | MASCHINENBEDIENUNG   | S.18 |
| 5.0  | VORSICHTSMASSNAHMEN BEI REIFEN-MONTAGE UND DEMONTAGE                     | S.22 |
| 5.1  | AUFSPANNUNG DER FELGEN   | S.23 |
| 5.2  | DEMONTAGE VON LKW-SCHLAUCHLOSREIFEN (BIS 13" QUERSCHNITT)                | S.24 |
| 5.3  | MONTAGE VON LKW-SCHLAUCHLOSREIFEN (BIS 13" QUERSCHNITT)                  | S.26 |
| 5.4  | DEMONTAGE VON LKW-SCHLAUCHLOSREIFEN (ÜBER 13" DUPLEX-SUPERSINGLE BREITE) | S.29 |
| 5.5  | MONTAGE VON LKW-SCHLAUCHLOSREIFEN (ÜBER 13" DUPLEX-SUPERSINGLE BREITE)   | S.30 |
| 5.6  | DEMONTAGE VON REIFEN AUF SPRENGRINGFELGEN                                | S.32 |
| 5.7  | MONTAGE VON REIFEN AUF SPRENGRINGFELGEN                                  | S.33 |
| 5.8  | ENTFERNEN DES RADES  | S.34 |
| 6.0  | WARTUNG  | S.35 |
| 7.0  | INNERBETRIEBLICHE UMSETZUNG DER MASCHINE                                 | S.36 |
| 8.0  | LÄNGFRISTIGE MASCHINENSTILLEGUNG   | S.37 |
| 9.0  | VERSCHROTTUNG  | S.37 |
| 10.0 | FEHLERSUCHE  | S.38 |

**1.0 INTRODUCTION**

Congratulations on purchasing the MONTY 3850 electric-hydraulic tire changer.

This tire changer is designed for ease of operation, safe handling of rims, reliability and speed.

With a minimum of maintenance and care, your tire changer will provide many years of trouble-free operation. Instructions on use, maintenance and operational requirements of the machine are covered in this manual.



**STORE THIS MANUAL IN A SAFE PLACE FOR FUTURE REFERENCE. READ THIS MANUAL THOROUGHLY BEFORE USING THE MACHINE.**

**1.1 USE LIMITATIONS**

The MONTY 3850 model tire changer is intended to be used as a device to demount and mount tubeless truck tires with the following specifications:

**Maximum tire diameter:**

**1500 mm (59")**

**Maximum tire width: 700 mm (27"1/2)**

**1.0 INTRODUCTION**

*Félicitations pour avoir acheté le démonte-pneus électro-hydraulique MONTY 3850.*

*Cette machine est d'emploi facile, sûr et fiable.*

*Avec un minimum d'entretien et de soin, ce démonte-pneus vous garantit de nombreuses années de travail rentable et sans problèmes.*

*Les instructions sur l'emploi, l'entretien et les modalités d'emploi sont décrites dans ce manuel.*



**CONSERVER SOIGNEUSEMENT CE MANUEL POUR TOUTE CONSULTATION. LIRE ATTENTIVEMENT CE MANUEL AVANT D'UTILISER LA MACHINE**

**1.1 DESTINATION D'EMPLOI**

*Le démonte-pneus modèle MONTY 3850 est destiné à être employé comme dispositif pour le démontage et le montage de pneus tubeless (sans chambre à air) pour camions avec les caractéristiques suivantes:*

**Diamètre maximum: mm 1500 (59")**

**Largeur maximum: mm 700 (27"1/2)**

**1.0 EINLEITUNG**

Mit dem Kauf der elektrohydraulischen Reifenmontiermaschine MONTY 3850 haben Sie eine hervorragende Wahl getroffen.

Dieses für den Profiwerkstattgebrauch entwickelte Gerät zeichnet sich durch seine Zuverlässigkeit und die leichte, sichere und schnelle Handhabung besonders aus.

Bei einem Mindestmaß an Wartung und Pflege wird diese Reifenmontiermaschine über viele Jahre hinweg problemlos und erfolgreich arbeiten. Anweisungen und Hinweise zu Betrieb, Wartung und Einsatzbedingungen werden in der vorliegenden Betriebsanleitung beschrieben.



**BITTE HEBEN SIE DIESE BETRIEBSANLEITUNG ALS NACHSCHLAGEWERK AUF. LESEN SIE DIE BETRIEBSANLEITUNG VOR DER INBETRIEBNAHME DES GERÄTS AUFMERKSAM DURCH.**

**1.1 VERWENDUNGSZWECK**

Die Reifenmontiermaschine Modell MONTY 3850 ist für den Einsatz als Vorrichtung für Demontage und Montage von LKW-, Traktor- und EM-Reifen mit oder ohne Luftschiach mit folgenden Abmessungen bestimmt:

**Max. Reifendurchmesser:**

**1500 mm (59")**

**Max. Reifenbreite: 700 mm (27"1/2)**

This device shall be used in the application for which it is specifically designed.

Any other use shall be considered as improper, thus not reasonable.

In particular, this device is not suitable to inflate tires. Inflation of tires shall be carried out in an approved inflation safety cage.

The manufacturer shall not be considered liable for possible damage caused by improper, wrong or non-reasonable use.

## 1.2 NOTICE

This manual is a part of the product. Read carefully the warnings and instructions of this manual since they provide important information concerning safety and maintenance.

## 1.3 GENERAL SAFETY INSTRUCTIONS

**THE USE OF THIS DEVICE IS ALLOWED ONLY TO PERSONNEL DULY TRAINED BY AN AUTHORIZED G.S. DEALER.**

**ANY MISUSE OR MODIFICATION OF THIS DEVICE OR OF ITS PARTS OR COMPONENTS NOT PREVIOUSLY AUTHORIZED BY THE MANUFACTURER WAIVE THE MANUFACTURER FROM ANY DAMAGE CONSEQUENT OR RELATED TO THE ABOVE MENTIONED MISUSES.**

*Cet appareil doit être employé selon la destination pour laquelle il a été projeté.*

*Tout autre emploi doit être considéré comme impropre et donc inadéquat.*

*En particulier, cet appareil n'est pas approprié pour gonfler les pneus. Le gonflage des pneus doit être réalisé en cage de gonflage homologuée.*

*Le constructeur ne peut pas être considéré comme responsable des dommages éventuels causés par des emplois impropres, erronés et irraisonnés.*

## 1.2 GÉNÉRALITÉS

*Ce manuel fait partie intégrante du produit.*

*Lire attentivement les instructions et les notices explicatives contenues dans ce manuel puisqu'elles donnent des indications importantes pour ce qui concerne la sécurité d'emploi et l'entretien.*

## 1.3 RÈGLES GÉNÉRALES DE SÉCURITÉ

**L'EMPLOI DE L'APPAREIL EST PERMIS SEULEMENT AU PERSONNEL OPPORTUNÉMENT FORMÉ PAR LE DISTRIBUTEUR AUTORISÉ GS.**

**TOUT ET N'IMPORTE QUEL CHANGEMENT OU MODIFICATION DE L'APPAREIL OU DE L'UNE SES PIÈCES QUI N'A PAS ÉTÉ AUTORISÉ PAR LE CONSTRUCTEUR, DÉCHARGE CELUI-CI DES DOMMAGES CAUSÉS PAR OU RAPPORTABLES AUX ACTIONS SUSMENTIONNÉES.**

Dieses Gerät muß für den Verwendungszweck eingesetzt werden, für den es eigens konzipiert wurde.

Jede andere Verwendungsart ist als unsachgemäß und demnach unvernünftig anzusehen.

Im besonderen ist dieses Gerät für das Reifenfüllen vollkommen ungeeignet. Das Reifenfüllen muß in einem zugelassenen Füllkäfig erfolgen.

Der Gerätehersteller kann für Schäden durch unsachgemäßen, falschen oder unvernünftigen Gebrauch nicht verantwortlich gemacht werden.

## 1.2 ALLGEMEINES

Die vorliegende Betriebsanleitung ist Bestandteil des Produktes.

Lesen Sie die Anweisungen und Warnungen in der vorliegenden Betriebsanleitung genau durch, da sie wichtige Hinweise für den sicheren Einsatz und die Wartung dieses Geräts vermitteln.

## 1.3 ALLGEMEINE SICHERHEITSVORSCHRIFTEN

**DAS GERÄT DARF NUR VON PERSONAL BEDIENT WERDEN, DAS DAFÜR DURCH DEN GS VERTRAGSHÄNDLER EIGENS GESCHULT WURDE.**

**JEDE ART VON EINGRIFF ODER VERÄNDERUNG DES GERÄTS ODER VON GERÄTEBESTANDTEILEN, DIE OHNE VORHERIGE ZUSTIMMUNG DES HERSTELLERS VORGENOMMEN WURDEN, ENTBINDEN DIESEN VON DER HAFTUNG FÜR SCHÄDEN, DEREN EINTRETEN AUF DIESES HANDELN ZURÜCKZUFÜHREN IST.**

REMOVING OR BYPASSING SAFETY DEVICES OR WARNING LABELS OF THE MACHINE IS A VIOLATION OF THE SAFETY REGULATIONS.

THE USE OF THIS DEVICE IS ALLOWED ONLY IN LOCATIONS WITH NO EXPLOSION OR FIRE HAZARD.

THIS EQUIPMENT IS DESIGNED TO RECEIVE ORIGINAL SPARE PARTS AND ACCESSORIES ONLY.

THE INSTALLATION SHALL BE CARRIED OUT ONLY BY QUALIFIED PERSONNEL AND WITHIN THE SCOPE OF THE INSTRUCTIONS PROVIDED IN THIS MANUAL.

CHECK FOR POSSIBLE DANGEROUS CONDITIONS DURING THE OPERATION OF THE MACHINE. IN SUCH A CASE STOP THE MACHINE IMMEDIATELY. IN CASE A DEFECTIVE FUNCTIONING CONDITION IS DETECTED, STOP USING THE MACHINE AND CALL THE AUTHORIZED G.S. DISTRIBUTOR FOR ASSISTANCE.



ALL ELECTRICAL CONNECTIONS SHALL BE PERFORMED BY A LICENCED TECHNICIAN. ALL SERVICE MUST BE PERFORMED BY AN AUTHORIZED SERVICE TECHNICIAN.

LA LEVÉE OU L'ALTÉRATION DES DISPOSITIFS DE SÉCURITÉ OU D'INSTRUCTIONS PLACÉS SUR LA MACHINE ENTRAÎNE UNE VIOLATION DES RÈGLES EUROPÉENNES SUR LA SÉCURITÉ.

L'EMPLOI DE L'APPAREIL EST PERMIS SEULEMENT EN LIEUX SANS DANGER D'EXPLOSION OU D'INCENDIE.

L'INSTALLATION DOIT ÊTRE EFFECTUÉE PAR DU PERSONNEL QUALIFIÉ DANS LE RESPECT DES INSTRUCTIONS DONNÉES.

CETTE MACHINE A ÉTÉ CONÇUE POUR NE MONTER QUE DES ACCESSOIRES ET DES PIÈCES DE RECHANGE D'ORIGINE.

CONTRÔLER QUE PENDANT LES MANOEUVRES AUCUNE CONDITION DE DANGER NE SE VÉRIFIE. LE CAS ÉCHÉANT, ARRÊTER IMMÉDIATEMENT LA MACHINE.

SI L'ON REMARQUE DES IRRÉGULARITÉS FONCTIONNELLES, ARRÊTER LES OPÉRATIONS ET CONSULTER LE SERVICE APRÈS-VENTE DU DISTRIBUTEUR AUTORISÉ G.S.



TOUTES LES INTERVENTIONS SUR L'INSTALLATION ÉLECTRIQUE DOIVENT ÊTRE RÉALISÉES PAR UN PERSONNEL PROFESSIONNELLEMENT QUALIFIÉ. TOUTES LES RÉPARATIONS DOIVENT ÊTRE EFFECTUÉES PAR DES TECHNICIENS AGRÉÉS.

DIE ENTFERNUNG ODER VERÄNDERUNG VON SICHERHEITSVORRICHTUNGEN ODER WARNHINWEISEN AM GERÄT STELLT EINE VERLETZUNG DER EUROPÄISCHEN SICHERHEITSVORSCHRIFTEN DAR.

DAS GERÄT DARF NUR AN ORTEN BETRIEBEN WERDEN, AN DENEN KEINE EXPLOSIONS- ODER BRANDGEFAHR BESTEHT.

EMPFOHLEN WIRD DIE VERWENDUNG VON ORIGINALZUBEHÖR. UNSERE GERÄTE SIND FÜR DIE VERWENDUNG VON ORIGINALZUBEHÖR UND - ERSATZTEILEN AUSGELEGT.

DIE INSTALLATION IST VON FACHPERSONAL UNTER VOLLER EINHALTUNG DER HIER AUFGEFÜHRTE ANWEISUNGEN DURCHZUFÜHREN.

SICHERSTELLEN, DASS SICH WÄHREND DER BETRIEBSVORGÄNGE KEINE GEFAHRENSITUATIONEN ERGEBEN. ANSONSTEN DAS GERÄT SOFORT ANHALTEN.

WERDEN UNREGELMÄßIGKEITEN IN DER FUNKTIONSWEISE DES GERÄTS FESTGESTELLT, DIE ARBEITSVORGÄNGE UNTERBRECHEN UND DEN KUNDENDIENST DES VERTRAGSHÄNDLERS EINSCHALTEN.



ALLE ARBEITEN AN DER ELEKTROANLAGE DÜRFEN NUR VON ELEKTROFACHKRÄFTEN VORGENOMMEN WERDEN. ALLE REPARATUREN MÜSSEN VON ZUGELASSENEN TECHNIKERN DURCHGEFÜHRT WERDEN.



**1.4 NOMENCLATURE**

Before installing and using the tire changer it is suggested that you become familiar with the nomenclature of the machine's components (Fig.1).

1. Pedal toolholder release
2. Mount/demount tool
3. Toolholder arm
4. Toolholder Carriage
5. Footboard
6. Jaws
7. Self-centering chuck
8. Chock arm
9. Electric cabinet
10. Main switch
11. Reset button

**CONTROL PEDAL**

12. 8 position switch
13. Chuck switch
14. Emergency stop
15. Chuck rotation control pedal

**1.4 TERMINOLOGIE**

Avant d'installer et d'utiliser le démonte-pneus, on conseille de se familiariser avec la terminologie des pièces composant la machine (Fig. 1).

1. Pédale de démontage
2. Outil de montage/démontage
3. Bras porte-outil
4. Porte-outil
5. Plate-forme
6. Griffes d'autocentrage
7. Arbre d'autocentrage
8. Bras porte-arbre
9. Centrale électrique
10. Interrupteur général
11. Touche de raz

**PÉDALIER MOBILE**

12. Manipulateur à 8 positions
13. Manipulateur ouverture/fermeture arbre
14. Interrupteur de secours
15. Pédalier rotation autocentreur

**1.4 BEZEICHNUNGEN DER MASCHINENFUNKTIONSTEILE**

Vor Aufstellung und Inbetriebnahme der Reifenmontiermaschine sollten Sie sich mit den Bezeichnungen der Maschinenfunktionsteile vertraut machen (Abb.1).

1. Werkzeugausklink-Pedal
2. Montage-Demontagewerkzeug
3. Werkzeugträger
4. Werkzeugschlitten
5. Plattform
6. Spannklaue
7. Selbstzentrierendes Spannfutter
8. Spannfutterarm
9. Schaltkasten
10. Hauptshalter
11. Rückstellknopf

**TRAGBARER STEUERSÄULE**

12. Steuerknüppel (8 Positionen)
13. Steuerknüppel (Öffnen und Schließen des Spannfutters)
14. Not-Aus-Schalter
15. Pedalsteuerung für Spannfutterdrehung

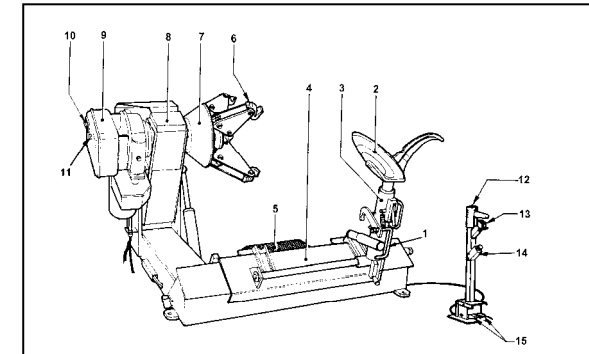

Fig.1

843



## 1.5 SPECIFICATIONS

Electric-hydraulic tire changer for tubeless truck wheels.

|                                   |                            |
|-----------------------------------|----------------------------|
| <b>Weight with standard acc.</b>  | 550 kg (1210 lbs)          |
| <b>Electric specifications</b>    | 400VAC, 3ph, 50-60Hz, 5,5A |
| <b>Hydraulic motor power</b>      | 1.5 kW (2 HP)              |
| <b>Chuck rotation motor power</b> | 1.8 kW (2.5 HP)            |
| <b>Chuck capacity</b>             | 14" - 26"                  |
| <b>Max. tire diameter</b>         | 1500 mm (59")              |
| <b>Max. tire width</b>            | 700 mm (27" 1/2)           |
| <b>Max. chuck torque</b>          | 1500 Nm (1100 ftxlbs)      |
| <b>Clamping power</b>             | 76.5 kN                    |
| <b>Chuck rotation speed</b>       | 7 rpm                      |
| <b>Acoustic pressure</b>          | <70dBA                     |

## 1.6 DIMENSIONS OF THE MACHINE

(Fig.2)

## 1.7 STANDARD ACCESSORIES (Fig.3)

**EAS2068G59A** Long tire tool

**EAK0315G66A** Protectors for alloy rims

**EAA0329G10A** Mounting clamp: To hold the bead when mounting tires on steel rims.

Instructions for use is in section 5.3.

## 1.8 STANDARD ON REQUEST (Fig.4)

**EAA0247G02A** Shore tire tool

**EAA0329G05A** Clamp for lighth-alloy rims:

To hold the bead when mounting tires on light-alloy rims. Instructions for use is in section 5.3.

**EAA0329G11A** Tubeless Roller:

Facilitates mounting and dismounting tubeless tires up to 13" wide.

## 1.5 CARACTÉRISTIQUES TECHNIQUES

Démonte-pneus électro-hydraulique pour pneus de camion tubeless (sans chambre à air).

|                                     |                         |
|-------------------------------------|-------------------------|
| <b>Poids avec acc en dotation</b>   | 550kg (1210lbs)         |
| <b>Caractéristiques électriques</b> | 400VAC, 3,50-60Hz, 5,5A |
| <b>Puissance moteur pompe</b>       | 1.5 kW (2 HP)           |
| <b>Puissance moteur arbre</b>       | 1.8 kW (2.5 HP)         |
| <b>Blocage jante</b>                | 14"-26"                 |
| <b>Diamètre maxi. pneu</b>          | 1500 mm (59")           |
| <b>Largeur maxi. pneu</b>           | 700 mm (27" 1/2)        |
| <b>Couple maximum à l'arbre</b>     | 1500 Nm (1100 ftxlbs)   |
| <b>Force blocage jante</b>          | 76.5 kN                 |
| <b>Vitesse rotation arbre</b>       | 7 t/min                 |
| <b>Emission acoustique</b>          | <70dBA                  |

## 1.6 DIMENSIONS DE LA MACHINE

(Fig.2)

## 1.7 ACCESSOIRES D'ORIGINE (Fig.3)

**EAS2068G59A** Levier long soulève pneu

**EAK0315G66A** Carter de sécurité

**pour jantes en tôle**

**EAA0329G10A** Étau de montage: Pour retenir le talon pendant le montage de pneus sur jantes en acier (parag. 5.3).

## 1.8 ACCESSOIRES EN OPTION (Fig.4)

**EAA0247G02A** Levier court soulève pneu

**EAA0329G05A** Étau pour roues en tôle légère: Pour retenir le talon contre la jante pendant le montage de pneus sur jantes en tôle légère. Les instructions pour l'emploi sont décrites au paragraphe 5.3.

**EAA0329G11A** Galet tubeless

Il facilite les opérations de montage et de démontage de pneus tubeless jusqu'à 13" de largeur.

## 1.5 TECHNISCHE DATEN

Elektrohydraulische Reifenmontiermaschine für LKW-Traktor- und EM-Reifen mit und ohne Schlauch.

|  |                            |
|--|----------------------------|
| <b>Maschinengewicht mit Serienzubehör:</b> | 550 kg (1210 lbs)          |
| <b>Elektrischer Anschluß:</b>              | 400 VAC 3, 50-60 Hz, 5,5 A |
| <b>Pumpenmotorleistung:</b>                | 1.5 kW (2 HP)              |
| <b>Spannfuttermotorleistung:</b>           | 1.8 kW (2.5 HP)            |
| <b>Spannvorrichtung:</b>                   | 14"-26"                    |
| <b>Max. Reifendurchmesser:</b>             | 1500 mm (59")              |
| <b>Max. Reifenbreite:</b>                  | 700 mm (27" 1/2)           |
| <b>Max. Drehmoment am Spannfutter:</b>     | 1500 Nm (1100 ftxlbs)      |
| <b>Spannkraft:</b>                         | 76.50 kN                   |
| <b>Drehgeschwindigkeit Spannfutter:</b>    | 7 U/min                    |
| <b>Schalldruck:</b>                        | <70 dBA                    |

## 1.6 MASCHINENABMESSUNGEN

(Abb.2)

## 1.7 SERIENZUBEHÖR (Abb.3)

**EAS2068G59A** Montiereisen, lang

**EAK0315G66A** Leichtmetallfelgenschutz

**EAA0329G10A** Montageklemme: Zum Zusammenhalten von Wulst und Felge während der Reifenmontage auf Stahlfelgen (siehe Kap. 5.3).

## 1.8 ZUBEHÖR AUF ANFRAGE (Abb.4)

**EAA0247G02A** Montiereisen, kurz

**EAA0329G05A** Montageklemme für Alufelgen: Zum Zusammenhalten von Wulst und Felge während der Reifenmontage auf Alufelgen. Zur Verwendungsweise siehe Kap. 5.3.

**EAA0329G11A** Rolle für Schlauchlosreifen: Erleichtert die Montage- und Demontagevorgänge bei Schlauchlosreifen bis 13" Breite.

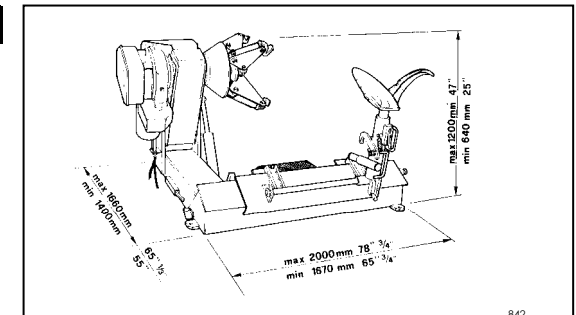

Fig.2

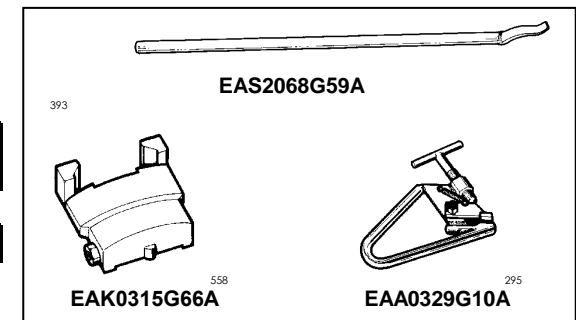

Fig.3

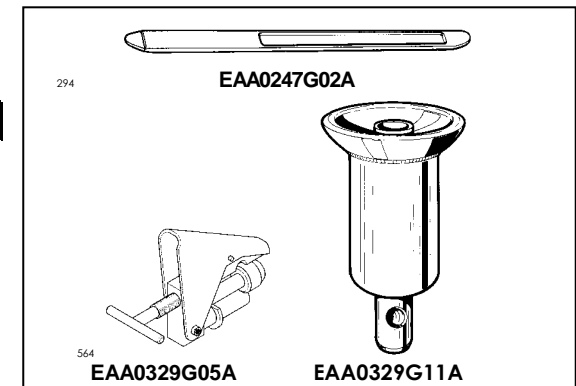

Fig.4

**1.9 SAFETY PRECAUTIONS**

**A. BEFORE SERVICING ANY TIRES, WHEELS OR RIMS ALL PERSONNEL SHOULD RECEIVE THOROUGH TRAINING FOR THE PROPER SERVICING OF TRUCK TIRES, WHEELS AND RIMS. CONSULT WITH YOUR LOCAL CITY, COUNTRY STATE, AND NATIONAL SAFETY AND HEALTH ADMINISTRATIONS TO RECEIVE CLARIFICATION OF ANY PUBLICATIONS AVAILABLE GOVERNING THIS SERIOUS MATTER.**

**B. DURING THE USE AND MAINTENANCE OF THE MACHINE IT IS MANDATORY TO COMPLY WITH ALL LAWS AND REGULATIONS FOR ACCIDENT PREVENTION.**

**C. THE ELECTRIC POWER SOURCE MUST HAVE A GROUND CABLE AND THE GROUND CABLE OF THE MACHINE (YELLOW WITH GREEN) MUST BE CONNECTED TO THE GROUND CABLE OF THE POWER SOURCE.**

**D. BEFORE ANY MAINTENANCE OR REPAIRS ARE ACCOMPLISHED THE MACHINE MUST BE DISCONNECTED FROM THE ELECTRIC SUPPLY.**

**E. NEVER WEAR TIES, CHAINS OR OTHER LOOSE ARTICLES WHEN USING, MAINTAINING OR REPAIRING THE MACHINE. LONG HAIR IS ALSO DANGEROUS AND SHOULD BE KEPT UNDER A HAT. THE USER MUST WEAR PROPER SAFETY ATTIRE, I.E. GLOVES, SAFETY SHOES AND GLASSES.**

**1.9 PRÉCAUTIONS GÉNÉRALES**

**A. AVANT D'OPÉRER SUR N'IMPORTE QUEL PNEU, ROUE OU JANTE, LE PERSONNEL DOIT ÊTRE COMPLÈTEMENT INFORMÉ SUR LES MODALITÉS D'INTERVENTION SPÉCIFIQUE POUR LES PNEUS, LES ROUES ET LES JANTES DE CAMION. CONSULTER LES ORGANES DE LA SANTÉ ET DE LA SÉCURITÉ DE SA PROPRES VILLE, DE SA RÉGION ET DE SON PAYS POUR RECEVOIR DES CLARIFICATIONS SUR TOUTES LES PUBLICATIONS DISPONIBLES CONCERNANT CETTE MATIÈRE.**

**B. PENDANT L'INSTALLATION, L'UTILISATION ET L'ENTRETIEN DE LA MACHINE, IL EST IMPÉRATIF DE RESPECTER TOUTES LES LOIS ET LES RÈGLES POUR LA PRÉVENTION DES ACCIDENTS.**

**C. LE CÂBLE DE TERRE DE LA MACHINE (JAUNE/VERT) DOIT ÊTRE BRANCHÉ AU CÂBLE DE TERRE DE L'INSTALLATION DE DISTRIBUTION.**

**D. AVANT TOUTE OPÉRATION D'ENTRETIEN ET DE RÉPARATION LA MACHINE DOIT ÊTRE DÉBRANCHÉE DU RÉSEAU ÉLECTRIQUE.**

**E. NE PORTER JAMAIS DE CRAVATES, DE CHAÎNES OU AUTRES LORSQUE L'ON EXÉCUTE DES OPÉRATIONS D'EMPLOI, D'ENTRETIEN OU DE RÉPARATION SUR LA MACHINE. LES CHEVEUX LONGS SONT ÉGALEMENT DANGEREUX. ILS DOIVENT ÊTRE RASSEMBLÉS SOUS UNE CASQUETTE OU AUTRE. L'OPÉRATEUR DOIT PORTER DES VÊTEMENTS ADÉQUATS, DES GANTS, DES CHAUSSURES DE SÉCURITÉ ET DES LUNETTES.**

**1.9 ALLGEMEINE VORSICHTSMASSNAHMEN**

**A. DAS BEDIENUNGSPERSONAL MUSS VOR DER ARBEIT MIT LKW-RÄDERN REIFEN ODER FELGEN ÜBER DIE BESONDEREN ARBEITSBEDINGUNGEN IN DIESEM BEREICH UNTERWIESEN WERDEN. DAZU DIENST DIE BETRIEBSANLEITUNG. ZUSÄTZLICH KÖNNEN SIE VON DEN ZUSTÄNDIGEN SICHERHEITSDIENSTEN UND GESUNDHEITSBÜROEN IHRES LANDES EINSCHLÄGIGE PUBLIKATIONEN UND RICHTLINIEN ANFORDERN.**

**B. WÄHREND BETRIEB UND WARTUNG DIESES GERÄTS SIND ALLE GELTENDEN SICHERHEITSDIENST- UND UNFALLVERHÜTUNGSVORSCHRIFTEN UNBEDINGT EINZUHALTEN.**

**C. DIE ELEKTROANLAGE AM BETRIEBSTYP MUSS ÜBER EINE ERDUNG VERFÜGEN, AN DIE DER GELB-GRÜNE MASCHINENSCHUTZLEITER ANGESCHLOSSEN WIRD.**

**D. VOR ALLEN WARTUNGS- ODER REPARATURARBEITEN MUSS DIE STROMZUFÜHR DER MASCHINE ABGESCHALTET WERDEN.**

**E. WÄHREND DER BETRIEBS-, WARTUNGS- UND REPARATURARBEITEN AN DER MASCHINE DÜRFEN KEINE KRAVATTEN, KETTEN ODER ANDERE LOSE ACCESSOIRES GETRAGEN WERDEN. AUCH LANGE HAARE SIND GEFÄHRLICH UND DESHALB ENTSPRECHEND ZU SCHÜTZEN. DER BEDIENER MUSS EINE ANGEMESSENE SICHERHEITSAUSRÜSTUNG TRAGEN WIE HANDSCHUHE, SICHERHEITSSCHUHE UND SCHUTZBRILLE.**

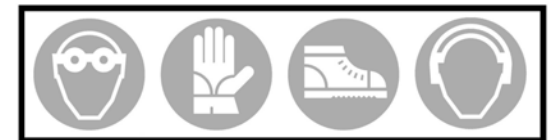

**F. MAINTAIN ALL ELECTRIC CORDS IN GOOD REPAIR.**

**G. KEEP SAFETY FEATURES IN PLACE AND IN WORKING ORDER.**

**H. KEEP WORKING AREA CLEAN. CLUTTERED AREAS INVITE ACCIDENTS.**

**I. AVOID DANGEROUS ENVIRONMENTS. DON'T USE POWER TOOLS OR ELECTRICAL EQUIPMENT IN DAMP OR WET LOCATIONS, OR EXPOSE THEM TO RAIN.**

**J. NOBODY SHOULD BE ALLOWED TO STAND NEXT TO THE WHEEL, WHEN MOUNTING/DEMOUNTING A TIRE OR CLAMPING A WHEEL.**

**K. KEEP THE WORK AREA WELL LIGHTED.**

**L. PROPERLY ATTACH THE MACHINE TO THE FLOOR.**

**F. LES CÂBLES ÉLECTRIQUES DOIVENT ÊTRE CONSERVÉS EN BON ÉTAT.**

**G. LE CARTER DE SÉCURITÉ ET LES DISPOSITIFS DE SÉCURITÉ DOIVENT ÊTRE ACTIFS ET DOIVENT FONCTIONNER CORRECTEMENT.**

**H. LA ZONE DE TRAVAIL DOIT ÊTRE PROPRE. LES ENDROITS DÉSORDONNÉS FAVORISENT LES ACCIDENTS.**

**I. ÉVITER LES SITUATIONS DANGEREUSES. NE PAS UTILISER D'OUTILS PNEUMATIQUES OU ÉLECTRIQUES DANS DES LIEUX HUMIDES ET GLISSANTS, NE PAS LES EXPOSER AUX INTEMPÉRIES.**

**J. INTERDIRE À N'IMPORTE QUI DE STATIONNER DEVANT LA ROUE PENDANT L'OPÉRATION DE MONTAGE DES PNEUS OU DE BLOCAGE DE LA ROUE.**

**K. LA ZONE DE TRAVAIL DOIT ÊTRE BIEN ÉCLAIRÉE.**

**L. LA MACHINE DOIT ÊTRE FIXE AU SOL.**

**F. ELEKTRISCHE KABEL MÜSSEN IN GUTEM ZUSTAND GEHALTEN WERDEN.**

**G. DER RADSCHUTZ UND DIE ANDEREN SICHERHEITSVORRICHTUNGEN MÜSSEN IMMER FUNKTIONSBEREIT GEHALTEN WERDEN.**

**H. DAS ARBEITSUMFELD IST SAUBER ZU HALTEN. UNORDNUNG BEGÜNSTIGT UNFÄLLE.**

**I. GEFAHRENSITUATIONEN UNBEDINGT VERMEIDEN. PNEUMATISCHE ODER ELEKTRISCHE WERKZEUGE NICHT IN FEUCHTEN ODER RUTSCHIGEN RÄUMEN VERWENDEN UND NICHT DEN UNBILDEN DES WETTERS AUSSETZEN.**

**J. WÄHREND DER REIFENMONTAGE UND DEMONTAGE SOWIE WÄHREND DES RADAUFSPANNENS DARF SICH NIEMAND IN DER NÄHE DES RADES AUFHALTEN.**

**K. FÜR AUSREICHENDE BELEUCHTUNG AM BETRIEBSORT SORGEN.**

**L. DIE MASCHINE IST AM WERKSTATTBODEN ZU BEFESTIGEN.**

**1.10 SAFETY DEVICES**

This machine has several protectors to prevent compression or crushing hazards.

There is a micro-switch protection under the chuck arm to prevent compression.

The rotation speed of the chuck has been limited to a maximum of 8 rpm to prevent dragging or entrapping hazards.

There is an emergency button on the portable control unit.

**1.10 DISPOSITIFS DE SÉCURITÉ**

*Cette machine est équipée de différentes protections pour éviter les risques d'écrasement ou de compression.*

*Un microcontact de protection se trouve sous le bras portemandrin pour éviter le risque de compression.*

*La vitesse de rotation de l'arbre a été limitée à un maximum de 8 t/min pour éviter les risques d'entraînement ou d'engouffrement.*

*Un interrupteur de secours est présent sur le pédalier mobile.*

**1.10 SICHERHEITSVORRICHTUNGEN**

Dieses Gerät wurde mit verschiedenen Schutzeinrichtungen zur Vermeidung von Quetsch- und Stauchgefahren ausgestattet.

Unter dem Hubarm ist ein Mikroschutzschalter angebracht, um Quetschgefahren zu vermeiden.

Die Spannfutterdrehgeschwindigkeit wurde auf 8 U/min begrenzt, um Gefahren des Mitgerissenwerdens oder Sich-Verfangens zu vermeiden.

An der tragbaren Steuersäule ist ein Not-Aus-Schalter vorhanden.

## 2.0 CARRIAGE INSTRUCTIONS

The machine is crated in a wooden box of appropriate strength. The box is mounted on a pallet. Handling of the machine must be performed with an appropriate lifting device (fork lift) (Fig.5).

## 2.1 UNCRATING INSTRUCTIONS

Uncrate the machine paying attention when removing the nails or during any other operation which may be hazardous.

After removing the crate, check for any visible damage to the machine and its components.

If in doubt, call qualified personnel for assistance.

The packing materials (plastic bags ,polystyrene, nails, screws, wood etc.) must be properly disposed of.

Place the above-mentioned materials into a trash container and dispose per local regulations.



**ALWAYS WEAR GLOVES WHEN UNCRATING THE MACHINE TO PREVENT SCRATCHES OR ABRASIONS DUE TO THE CONTACT WITH PACKING MATERIALS.**

## 2.0 TRANSPORT

*La machine est emballée dans une caisse en bois de robustesse appropriée.*

*La caisse est livrée sur une palette.*

*Le transport de la machine emballée doit être effectué avec un dispositif de levage spécial (chariot élévateur) (Fig.5).*

## 2.1 DÉBALLAGE

*Il faut effectuer l'opération de déballage en faisant particulièrement attention aux clous ou à toute autre opération pouvant être dangereuse.*

*Après avoir enlevé l'emballage, s'assurer de l'intégrité de la machine et de ses pièces, en contrôlant s'il y a des dommages visibles.*

*En cas de doutes, ne pas utiliser la machine et s'adresser au personnel professionnellement qualifié.*

*Les éléments de l'emballage (sacs en plastique, polystyrène expansé, clous, vis, bois, etc.) ne doivent pas être abandonnés. Mettre les matériaux susmentionnés dans les lieux de ramassage spéciaux et les éliminer selon les règles locales en vigueur.*



**PORTER TOUJOURS LES GANTS PENDANT LE DÉBALLAGE POUR ÉVITER DES GRIFFURES OU DES ÉGRATIGNURES DUES AU CONTACT AVEC LE MATÉRIEL DE L'EMBALLAGE.**

## 2.0 TRANSPORT

Die Maschine wird in einer ausreichend stabilen Holzkiste ausgeliefert, die auf einer Transportpalette befestigt ist.

Der Transport des so verpackten Geräts muß mittels einer geeigneten Hebevorrichtung erfolgen (Gabelstapler) (Abb.5).

## 2.1 AUSPACKEN

Beim Auspacken ist dem Entfernen der Nagel und all den Vorgängen besondere Aufmerksamkeit zu widmen, die das Auftreten von Gefahren in sich bergen können.

Nach dem Entfernen der Holzkiste sich davon überzeugen, daß das Gerät und seine Bestandteile unversehrt sind, soweit dies durch eine Sichtkontrolle möglich ist. Im Zweifelsfall das Gerät nicht in Betrieb nehmen und Fachpersonal hinzuziehen.

Das Verpackungsmaterial (Plastiktüten, Polystyrol, Nägel, Schrauben, Holz, usw.) nicht verstreuen und gemäß den jeweilig geltenden Abfallbeseitigungsvorschriften entsorgen.



**BEIM AUSPACKEN IMMER HANDSCHUHE TRAGEN, UM KRATZER UND SCHÜRFUNGEN DURCH DEN KONTAKT MIT DEM VERPACKUNGSMATERIAL ZU VERMEIDEN.**

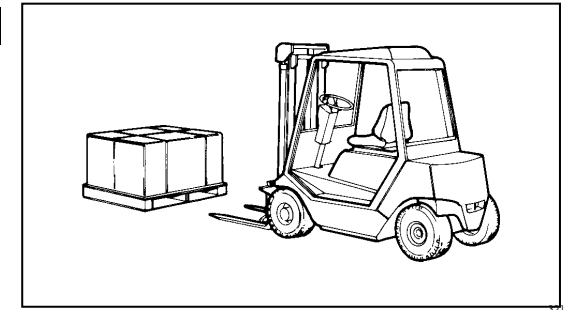

Fig.5

## 2.2 INSTALLATION AREA

Install the machine in a covered and dry area.

The installation of the machine requires a free space of at least cm 350x350 (12"x12") (Fig.6).

Make sure that from the operating position the user can see all of the machine and the surrounding area.

The operator shall forbid, in such an area, the presence of non-authorized persons and of objects which may create possible hazards.

The machine shall be installed on a horizontal floor, preferably even. Do not install the machine on a sinking or irregular floor.

In case the machine is installed on a raised floor or on a service vehicle, the floor must have a capacity of at least 10000 N/m<sup>2</sup> (1000 kg/m<sup>2</sup> or 220 lbs x sqft ).

The machine must be secured to the floor through the holes provided in the cabinet. Expansion screws 12x120 mm (or bolts 12x80mm) shall be used. Drill 12 mm holes in the floor flush with the holes provided in the cabinet.

Place the nogs into the holes drilled in the floor and move the machine so that the holes of the cabinet are flush with the holes in the floor.

Tighten the screws to 70 Nm (51 ftxlb).

## 2.2 LIEU D'INSTALLATION

Installer la machine dans un lieu couvert, sec et si possible clos.

L'installation de la machine nécessite un espace utile d'au moins 350x350 cm (12"x12") (Fig.6).

S'assurer que l'opérateur soit à même de visualiser tout l'appareil et la zone environnante de sa position de commande.

L'opérateur doit interdire, dans cette zone, la présence de personnes non autorisées et d'objets qui pourraient être une source de danger.

La machine doit être montée sur un plan horizontal, lisse de préférence.

Eviter les plans souples ou disjoints.

Si la machine doit être installée sur des entresols ou des soupentes, les plans doivent avoir une portée de 10000 N/m<sup>2</sup> au moins (1000 kg/m<sup>2</sup> ou 220 lbs x sqft).

La machine doit être fixée au sol au moyen des sièges correspondants présents sur l'embase. Il faut utiliser des chevilles pour vis de 12x120 mm (ou des boulons 12x80 mm).

Pratiquer des trous à la hauteur des ouvertures prévues au moyen d'une perceuse avec foret de 12 mm. Introduire les chevilles dans les orifices réalisés dans le sol et positionner la machine à la hauteur des trous prédisposés.

Serrer les vis à 70 Nm (51 ftxlbs).

## 2.2 AUFSTELLUNGORT

Die Maschine an einem trockenen und überdachten, möglichst geschlossenen Ort aufstellen.

Für die Aufstellung der Maschine wird eine Nutzfläche von 350x350cm (12"x12") (Abb.6).

Sicherstellen, daß der Bediener von der Bedienposition aus das gesamte Gerät und das Umfeld einsehen kann. Der Bediener hat sicherzustellen, daß sich keine Unbefugten im Maschinenumfeld aufhalten und sich dort auch keine Gegenstände befinden, die Gefahrenquellen darstellen könnten.

Das Gerät ist auf einer horizontalen, möglichst glatten Fläche aufzustellen. Unebene oder nachgebende Böden sind zu vermeiden.

Falls das Gerät in höherliegenden Stockwerken oder auf einer Empore installiert werden soll, muß sichergestellt sein, daß diese mindestens eine Tragkraft von 10000 N/m<sup>2</sup> (1000 kg/m<sup>2</sup>) aufweisen.

Die Maschine muß über die Bohrungen am Maschinengrundrahmen am Boden befestigt werden. Dazu sind Bodendübel für M12x120 mm Schrauben (oder 12x80mm Schraubbolzen) verwendet werden.

Die Bohrlöcher sind mit einem 12 mm Bohrer in Übereinstimmung mit den Grundrahmenbohrungen hervorzu- bringen. Danach die Bodendübel einsetzen und die Maschine in Übereinstimmung mit den so vorbereiteten Befestigungsbohrungen aufstellen.

Die Schrauben mit 70 Nm festziehen.

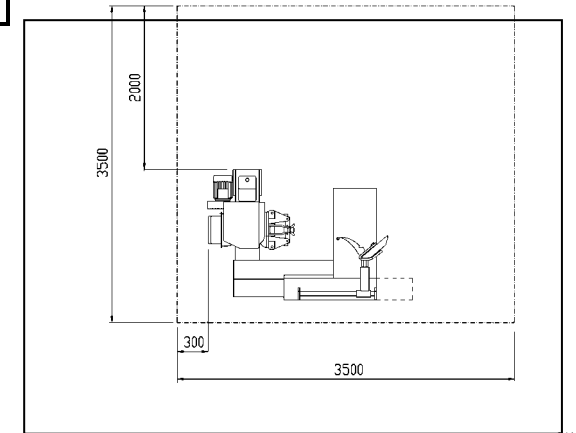



Fig.6

**3.0 INSTALLATION INSTRUCTIONS**

To install the machine proceed as follows:

- A.**  
Attach the electric cabinet to the rear of the chuck arm with the nuts provided (Fig.7).
- B.**  
Before raising the machine, ensure that the chuck is completely closed, that the chuck arm is lowered and the toolholder carriage is in the position specified in Fig.8.
- C.**  
Remove the screws that secure the machine to the pallet. Lift the machine only with the two lifting lugs with a belt or rope of appropriate length and strength (300 cm - 10') (Fig.8).

 **DO NOT SWING THE MACHINE WHEN LIFTED. DO NOT CUT THE REMOTE UNIT CORD WHEN LOWERING THE MACHINE TO THE GROUND.**

**3.0 MONTAGE ET MISE EN OEUVRE**

Pour le montage de la machine, procéder comme suit:

- A.**  
Connecter la centrale électrique au derrière du bras porte-outil les écrous fournis (Fig.7).
- B.**  
Avant de soulever la machine, s'assurer que l'arbre autocentreur soit complètement fermé, que le bras porte-arbre soit abaissé et que le châssis porte-outil soient dans la position indiquée sur la Fig.8.
- C.**  
Enlever les vis qui fixent la machine à la palette. Soulever la machine exclusivement par les deux oeillets avec des câbles ou des cordes de robustesse et de longueur appropriées (300 - 10') (Fig.8).

 **NE PAS FAIRE OSCILLER LA MACHINE LORSQU'ELLE EST SOULEVEE. NE PAS ECRASER LE CABLE DU PLANCHER MOBILE QUAND LA MACHINE EST POSEE A TERRE.**

**3.0 MASCHINENAUFSTELLUNG**

Zur Aufstellung der Radwuchtmaschine wie folgt vorgehen:

- A.**  
Den Schaltkasten mit den mitgelieferten Muttern auf der Rückseite des Werkzeugarms anschließen (Abb.7)
- B.**  
Vor dem Anheben der Maschine sicherstellen, daß das Spannfutter vollkommen geschlossen ist, der Spannfutterarm in Tiefstellung ist und sich der Werkzeugschlitten wie auf der Spannfutterseite in der in Abb. 8 angegebenen Position befindet.
- C.**  
Die Schrauben abschrauben, mit denen die Maschine an der Palette befestigt ist. Die Maschine nur über die beiden Transportösen mit ausreichend starken und langen (300 cm) Seilen oder Gurten hochheben (Abb.8).

 **DAS ANGEHOBE NE GERÄT NICHT ZUM SCHAUkeln BRINGEN. BEIM AUFSETZEN DER MASCHINE AUF DEN BODEN NICHT DAS KABEL DER ARBEITSPLATTFORM QUETSCHEN.**

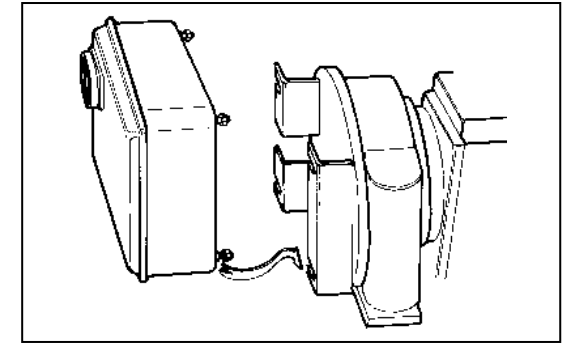

Fig.7

831

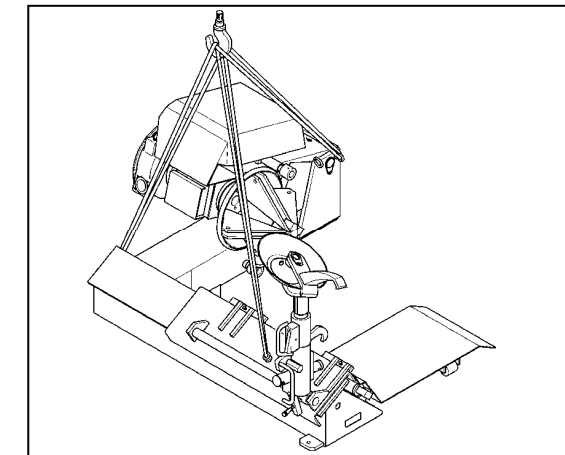

Fig.8

849



**3.1 ELECTRIC INSTALLATION**

**ALL ELECTRICAL CONNECTIONS SHALL BE PERFORMED BY A LICENCED TECHNICIAN. ALL SERVICE MUST BE PERFORMED BY AN AUTHORIZED SERVICE TECHNICIAN.**

Check on the plate of the machine that the electrical specifications of the power source are the same as the machine.

The machine uses 400VAC, 50 Hz, 3Ph, 5,5 Amp.

Electrical specifications are clearly marked on a label at the end of the electric cord.

Before connecting the machine to the power source, check that the power supply has an efficient grounding system.

Connect the electric cord of the machine with a homologated plug.

There should be less than 1  $\Omega$  between the ground pin and earth ground.

**NOTE:**

The outlet installation must be verified by a licensed electrician before connecting the fire changer.

**NOTE:**

The yellow with green wire in the cord is the grounding wire.

Never connect the grounding wire to a live terminal.

Check that the power supply has an automatic circuit breaker with a differential circuit set at 30 mA.

**3.1 BRANCHEMENT ÉLECTRIQUE**

**TOUTE INTERVENTION SUR L'INSTALLATION ÉLECTRIQUE DOIT ÊTRE RÉALISÉE PAR DU PERSONNEL PROFESSIONNELLEMENT QUALIFIÉ. TOUTES LES RÉPARATIONS DOIVENT ÊTRE EFFECTUÉES PAR DES TECHNICIENS AGRÉÉS.**

*Contrôler attentivement sur la plaque des données du constructeur que les caractéristiques électriques de l'installation correspondent à celles du réseau.*

*La machine nécessite 400VCA, 50-60Hz, 3Ph, 5,5 A.*

*Les caractéristiques électriques sont indiquées clairement sur une étiquette au bout du câble électrique. Avant de procéder au branchement, vérifier la condition des conducteurs et la présence d'une installation de terre efficace.*

*Relier le câble électrique de la machine à une fiche homologuée.*

**REMARQUE:**

*L'installation électrique de distribution doit être vérifiée par un électricien avant de relier l'équilibriseur.*

**REMARQUE:**

*Le câble de terre est jaune/vert. Ne jamais relier le câble de terre à l'une des phases.*

*Contrôler si l'installation de distribution est pourvue d'un dispositif d'interruption automatique contre les surintensités équipé d'un différentiel étaloné à 30 mA.*

**3.1 ELEKTRISCHER ANSCHLUSS**

**ALLE ARBEITEN AN DER ELEKTROANLAGE DÜRFEN NUR VON ELEKTROFACHKRÄFTEN AUSGEFÜHRT WERDEN. ALLE REPARATURARBEITEN MÜSSEN VON ZUGELASSENEN KUNDENDIENSTTECHNIKERN DURCHFÜHRT WERDEN.**

Genau kontrollieren, daß die Merkmale der elektrischen Leitung den Anforderungen der Maschine entsprechen, die auf dem Typenschild vermerkt sind.

Die Maschine ist für folgende Leistungsdaten ausgelegt: 400 VAC, 50 Hz, 3 Ph, 5,5 A.

Die elektrischen Daten sind deutlich auf einem Anhänger aufgeführt, der am Ende des Anschlußkabels befestigt ist.

Vor dem Anschluß der Maschine den Zustand der Leitungen und das Vorhandensein einer leistungsstarken Erdung überprüfen.

An das Maschinenkabel einen zugelassenen Stecker anschliessen.

**HINWEIS:**

Bevor das Gerät angeschlossen wird, muß eine Elektrofachkraft den Zustand der elektrischen Zufuhrleitung überprüfen.

**HINWEIS:**

Der Schutzleiter hat die Farbe gelb/grün.

Der Schutzleiter darf nie an eine der beiden Phasen angeschlossen werden.

The electric motor operates in a wide voltage range (plus 10% - minus 7%) and frequency range (50 or 60 cycles) and has a class of insulation suitable for hot and moist climates.

*Le moteur électrique travaille avec une grande tolérance de tension (plus 10%, moins 7%) et de fréquence (50 ou 60 Hz) et il est climatisé standard pour travailler en zones à climat chaud et humide.*

Sicherstellen, daß die Werkstattelektroanlage mit einem Überstromausschalter mit auf 30 mA geeichtem Differentialschutz ausgerüstet ist. Der Antriebsmotor arbeitet mit einer großen Spannungstoleranz (plus 10% - minus 7%) und Frequenzbreite (50 oder 60 Hz) und ist serienmäßig für einen Einsatz in feuchtem und warmem Klima tropensicher gebaut.

### 3.2 MOTOR ROTATION CHECK

Once the machine is hooked-up, turn the machine on using the ON/OFF switch. Ensure that the rotation direction of the pump is the same as indicated by the arrow on the motor cover. If not, reverse any two phase cables on the plug (i.e. reverse the brown and the blue cable).

### 3.2 CONTRÔLE DU SENS DE ROTATION DU MOTEUR

*Après avoir effectué le branchement électrique, allumer la machine en utilisant l'interrupteur général. S'assurer que le sens de rotation de la pompe soit celui indiqué par la flèche présente sur le moteur. Dans le cas contraire, inverser les branchements de deux phases de la fiche (par exemple le câble bleu et le câble marron).*

### 3.2 KONTROLLE DER MOTORDREHRICHTUNG

Nach dem elektrischen Anschluß das Gerät über den Hauptschalter einschalten. Sicherstellen, daß die Drehrichtung der Pumpe dem Pfeil entspricht, der auf dem Motor angebracht ist. Andernfalls sind die Anschlüsse von zwei Phasen des Steckers umzukehren (z.B. blauer und brauner Leiter).



ANY DAMAGE CAUSED BY THE NON APPLICATION OF THE ABOVE INSTRUCTIONS SHALL NOT BE DEBITED TO THE MANUFACTURER AND WILL VOID THE WARRANTY.



TOUT DOMMAGE DÉRIVANT DU NON-RESPECT DES INDICATIONS CI-DESSUS NE POURRA ÊTRE ATTRIBUÉ AU CONSTRUCTEUR ET ENTRAÎNERA L'ANNULATION DE LA GARANTIE.



ALLE SCHÄDEN, DIE AUF DIE NICHT-EINHALTUNG OBIGER ANWEISUNGEN ZURÜCKZUFÜHREN SIND, KÖNNEN NICHT DEM HERSTELLER ANGEKLAGT WERDEN UND HABEN GLEICHZEITIG DEN VERLUST DES GARANTIEANSPRUCHS ZUR FOLGE.

#### 4.0 CONTROLS

Before operating the machine ensure that you have well understood the operation and function of all the controls.

**1.**  
To turn the machine on, rotate the ON/OFF switch to position 1 and press the reset button: the pump motor starts turning and remains in operation until the machine is turned off. The power required is minimum when the hydraulic cylinders are not in use.

**NOTE:**  
IT IS SUGGESTED TO TURN THE MACHINE OFF AFTER EVERY MOUNTING OR DEMOUNTING OPERATION, IF THE TIME BEFORE THE NEXT OPERATION IS LONGER THAN 5 MINUTES.

**2.**  
Press the chuck rotation pedal to the right: the chuck rotates clockwise. Press the other pedal: the chuck rotates counter clockwise.

**3.**  
Operate the control (Fig.10) to position **A**: the chuck arm moves upwards. Operate the control to position **B**: the chuck arm moves downwards.

#### 4.0 COMMANDES

*Avant d'utiliser la machine, s'assurer que l'on a bien compris la façon de procéder et la fonction de toutes les commandes.*

**1.**  
*Pour allumer la machine, tourner l'interrupteur général sur 1 et presser la touche de reset: le moteur de la pompe hydraulique se met en marche et reste allumé jusqu'à l'extinction de la machine. La consommation d'énergie est minimale lorsque les vérins hydrauliques ne sont pas actionnés.*

**REMARQUE:**  
*IL EST CONSEILLÉ D'ÉTEINDRE LA MACHINE APRÈS CHAQUE OPÉRATION DE MONTAGE OU DE DÉMONTAGE SI L'INTERVALLE DE TEMPS AVANT L'OPÉRATION SUCCESSIVE EST SUPÉRIEUR À 5 MINUTES.*

**2.**  
*Presser la pédale de rotation de droite: l'arbre tourne dans le sens des aiguilles d'une montre. Presser l'autre pédale: l'arbre tourne dans le sens inverse.*

**3.**  
*Actionner le levier du manipulateur (Fig.10) en position **A**: le bras porte-arbre se déplace vers le haut. Actionner le levier en position **B**: le bras porte-arbre se déplace vers le bas.*

#### 4.0 MASCHINENBEDIENUNG

Vor Inbetriebnahme der Reifenmontiermaschine sollten Sie sich mit der Lage und Funktionsweise aller Steuer- teile vertraut machen.

**1.**  
Zum Einschalten des Geräts den Hauptschalter in Position **1** drehen und den Rückstellknopf drücken: der Motor der Hydraulikpumpe läuft an und bleibt bis zum Ausschalten des Geräts eingeschaltet. Solange die Hydraulikzylinder nicht betätigt werden, ist der Energieverbrauch minimal.

**HINWEIS:**  
ES EMPFIEHLT SICH, DAS GERÄT NACH JEDEM MONTAGEVORGANG AUSZUSCHALTEN, WENN DER ZEITLICHE ABSTAND ZUM DARAUFGFOLGENDEN ARBEITSVORGANG LÄNGER ALS 5 MINUTEN IST.

**2.**  
Das rechte Pedal für die Spannfutterdrehung niederdrücken: das Spannfutter dreht im Uhrzeigersinn. Das andere Pedal betätigen: das Spannfutter dreht gegen den Uhrzeigersinn.

**3.**  
Den Steuerknüppel (Abb.10) in Position **A** bewegen: der Spannfutterarm fährt nach oben. Den Knüppel in Position **B** bewegen: der Spannfutterarm fährt nach unten.

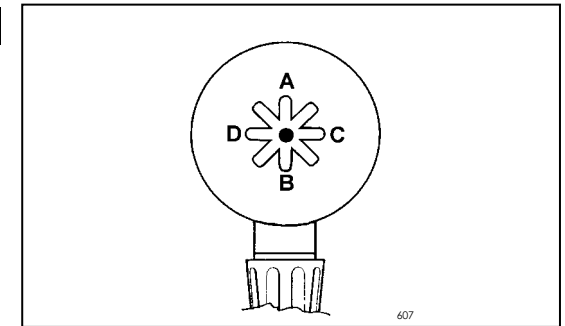

Fig.10

**4.**

Operate the control (#3 Fig.10) to position **C**: the toolholder carriage moves to the right. Operate the control to position **D**: the toolholder carriage moves to the left.

**5.**

By operating the controls in one of the diagonal positions, the two adjacent movements are achieved simultaneously. This operation affords considerable time saving in the intermediate operations, but requires a little practice.

**NOTE:**

IF ONE OF THE TWO HYDRAULIC MOVEMENTS REACHES THE END OF ITS COURSE, THE SPEED OF THE OTHER MOVEMENT IS APPRECIABLY REDUCED: INTERRUPT THE CONTROL ENGAGED AND OPERATE ONLY THE DESIRED MOVEMENT IN ORDER TO GET NORMAL OPERATING SPEED.

**6.**

To lift the toolholder arm, depress the pedal (#1 Fig.11) and hold handle (#2 Fig.11).

The arm is balanced by a spring-loaded mechanism and the effort required is minimum.

**4.**

Actionner le levier du manipulateur (#3 Fig.10) en position **C** : le chariot porte outil se déplace vers la droite. Actionner le levier en position **D** : le chariot se déplace vers la gauche.

**5.**

En actionnant les manipulateurs dans l'une des positions diagonales, les deux mouvements contigus sont réalisés simultanément. Cette opération permet d'économiser du temps dans les opérations intermédiaires mais nécessite un minimum de pratique.

**REMARQUE:**

SI L'UN DES DEUX MOUVEMENTS HYDRAULIQUES ACTIONNÉS ARRIVE EN FIN DE COURSE, LA VITESSE DE L'AUTRE RÉSULTERA CONSIDÉRABLEMENT RÉDUITE: POUR AVOIR UNE VITESSE D'OPÉRATION NORMALE, INTERROMPRE LA COMMANDE COMBINÉE ET ACTIONNER UNIQUEMENT LE MOUVEMENT SOUHAITÉ.

**6.**

Pour soulever le bras porte-outil, appuyer sur la pédale (#1 Fig.11) et saisir le levier (#2 Fig.11). Le bras est équilibré par un mécanisme à ressort et l'effort demandé est minimum.

**4.**

Den Steuerknüppel (#3 Abb.10) in Position **C** bewegen: der Spannfutterrahmen fährt nach rechts. Den Knüppel in Position **D** bewegen: der Spannfutterrahmen fährt nach links.

**5.**

Wird der Steuerknüppel in eine der Diagonalstellungen gebracht, werden die beiden anliegenden Bewegungen gleichzeitig ausgeführt. Diese Steuermöglichkeit bietet eine erhebliche Zeitersparnis bei komplexen Bewegungsabläufen, erfordert aber ein Minimum an Übung.

**HINWEIS:**

WIRD BEI EINEM DER BEIDEN VERFAHRWEGE DER ANSCHLAG ERREICHT, REDUZIERT SICH AUTOMATISCH DIE FAHRGESCHWINDIGKEIT DER ANDEREN BEWEGUNG ERHEBLICH. IN DIESEM FALL DIE BEWEGUNGSKOMBINATION ZURÜCKNEHMEN UND NUR DEN GEWÜNSCHTEN VERFAHRWEG ANSTEUERN, DAMIT DIE NORMALE FAHRGESCHWINDIGKEIT WIEDER ERREICHT WIRD.

**6.**

Zum Anheben des Werkzeugarms das Pedal (#1 Abb.11) niederdrücken und den Hebel (#2 Abb.11) in die Hand nehmen. Der Arm ist auf einem Federmechanismus gelagert und daher ist die nötige Kraftanstrengung minimal.

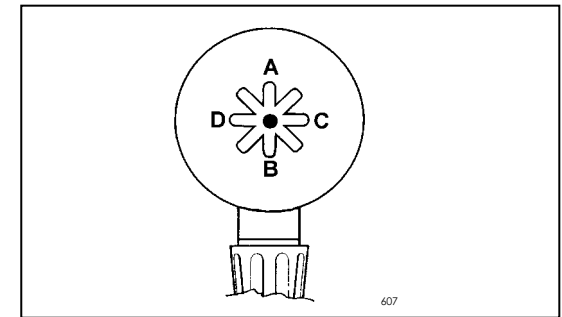

Fig.10

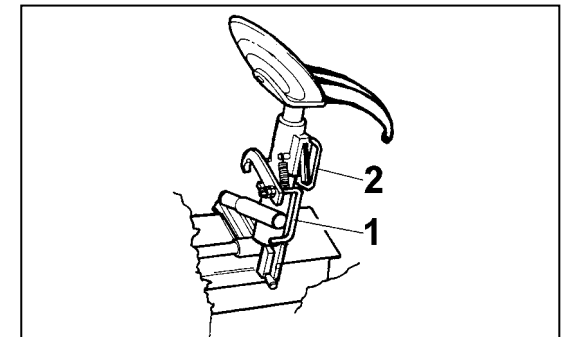

Fig.11

When locking the arm into working position be sure to use enough force to ensure a proper lock. The heavy metal construction can easily absorb the force.

*Si on veut bloquer le bras dans la position de travail, s'assurer de le bloquer énergiquement. La construction métallique solide neutralisera la poussée.*

Soll der Werkzeugarm in Arbeitsstellung arretiert werden, dann den Arm mit einer kräftigen Bewegung nach unten drücken. Die solide Bauweise fängt diesen Schub leicht auf.

**IF THE TOOLHOLDER ARM IS NOT CORRECTLY LOCKED IN THE WORKING POSITION SERIOUS INJURY MAY RESULT TO THE OPERATOR AND TO THE MACHINE.**

**SI LE BRAS N'EST PAS CORRECTEMENT BLOQUÉ DANS LA PHASE DE TRAVAIL, IL RISQUE DE PROVOQUER DES BLESSURES ET DES DÉGÂTS À L'OPÉRATEUR ET À LA MACHINE.**

**IST DER WERKZEUGARM NICHT KORREKT ARRETIERT, KÖNNEN DARAUS IN DER ARBEITSPHASE ERNSTE GEFAHREN UND SCHÄDEN FÜR BEDIENER UND GERÄT ERWACHSEN.**

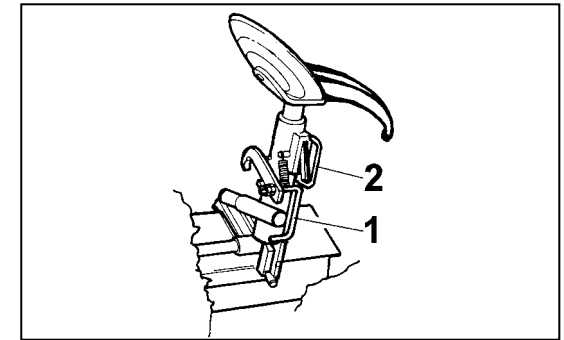

**7.**  
To turn the tool depress the handle (#2 Fig.11). Release the handle to lock the tool.

**7.**  
*Pour tourner l'outil, baisser la béquille (#2 Fig.11). Relâcher la béquille pour bloquer l'outil.*

**7.**  
Zum Drehen des Werkzeugs den Haltegriff (#2 Abb.11) nach unten drücken. Zum Arretieren des Werkzeugs den Haltegriff wieder loslassen.

**BE SUR THAT THE LOCK PIN IS PROPERLY FITED.**

**VERIFIER LE LEVIER DE BLOCAGE EST PLACE CORRECTEMENT.**

**SICHERSTELLEN, DAS DER FESTSTELLEHEBEL IN DER RICHTIGEN STELLUNG IST.**

**8.**  
To open and close the chuck, operate the appropriate control (#1 Fig.12).

**8.**  
*Pour ouvrir et fermer le centreur automatique, agir sur le manipulateur (#1 Fig.12).*

**8.**  
Zum Öffnen und Schließen des Spannfutters den entsprechenden Steuerhebel (#1 Abb.12) betätigen.

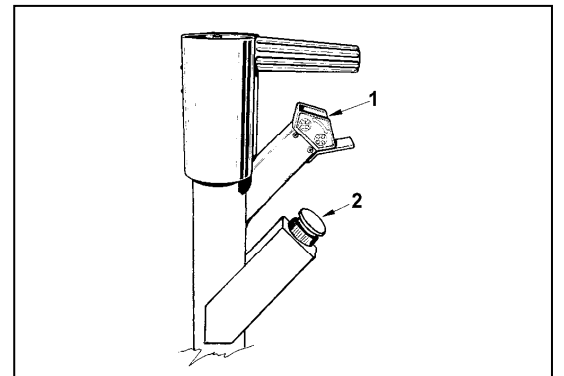

Fig.11

608

Fig.12

577



**WHEN OPENING THE CHUCK  
ENSURE THAT THE JAWS DO  
NOT HIT OTHER PARTS OF THE  
MACHINE.**

**9.**

Press the Emergency STOP button (#2 Fig.12); this renders all controls inoperative.

Turn the emergency knob counter-clockwise and press the reset button located on the electric cabinet to resume normal working conditions.



**PENDANT L'OUVERTURE DU  
CENTREUR AUTOMATIQUE  
S'ASSURER QUE LES GRIFFES  
N'INTERFÈRENT PAS AVEC  
D'AUTRES ORGANES DE LA  
MACHINE.**

**9.**

Appuyer sur l'interrupteur de secours (#2 Fig.12): toute les commandes sont inactivées.

Tourner le bouton de secours dans le sens inverse aux aiguilles d'une montre et appuyer sur le bouton de rétablissement placé dans la boîte du système électrique pour retourner aux normales conditions de travail.



**WÄHREND DES ÖFFNENS DES  
SPANNFUTTERS IST  
SICHERZUSTELLEN, DASS DIE  
SPANNKLAUEN SICH NICHT  
MIT ANDEREN  
MASCHINENTEILEN  
VERHAKEN.**

**9.**

Den Not-Aus-Schalter (#2 Abb.12) betätigen : alle Steuerungen sind nicht mehr aktiv.

Den Not-Aus-Knopf gegen den Uhrzeigersinn drehen und den Rückstellknopf am Schaltkasten drücken, um die normalen Betriebsbedingungen wieder herzustellen.

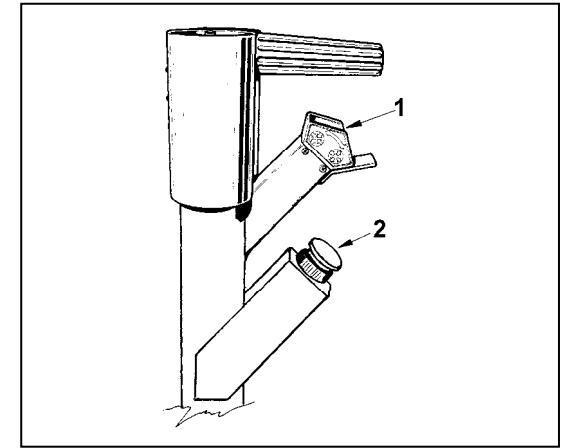

Fig.12

577

## 5.0 MOUNTING AND DEMOUNTING- GENERAL PRECAUTIONS



BEFORE MOUNTING A TIRE ON A RIM, PAY ATTENTION TO THE FOLLOWING:

- A. THE RIM AND ALL ITS PARTS MUST BE CLEAN AND IN GOOD CONDITION: IF NECESSARY CLEAN AND PAINT IT AFTER REMOVING ALL WHEEL-WEIGHTS INCLUDING TAPE WEIGHTS INSIDE THE RIM.
- B. THE TIRE MUST BE CLEAN AND DRY, WITHOUT ANY DAMAGE TO THE BEAD AND THE CARCASS.
- C. REPLACE THE RUBBER VALVE STEM WITH A NEW ONE OR REPLACE THE 'O' RING IF THE VALVE STEM IS MADE OF METAL.
- D. IF THE TIRE REQUIRES A TUBE OR A FLAP, MAKE SURE THE TUBE IS DRY AND IN GOOD CONDITION.
- E. LUBRICATION IS NECESSARY TO MOUNT THE TIRE CORRECTLY AND GET A PROPER CENTERING. BE SURE YOU ARE USING APPROVED LUBRICANT ONLY.
- F. MAKE SURE THE TIRE IS THE CORRECT SIZE FOR THE RIM.

## 5.0 MONTAGE ET DÉMONTAGE PNEUS - PRÉCAUTIONS GÉNÉRALES



AVANT DE MONTER LE PNEU SUR LA JANTE, RESPECTER LES INDICATIONS SUIVANTES:

- A. LA JANTE DOIT ÊTRE PROPRE ET EN BON ÉTAT: SI NÉCESSAIRE, LA NETTOYER ET LA PEINDRE APRÈS AVOIR ENLEVÉ TOUTES LES MASSES Y COMPRIS LES MASSES COLLÉES ÉVENTUELLEMENT APPLIQUÉES À L'INTÉRIEUR DE LA JANTE.
- B. LE PNEU DOIT ÊTRE PROPRE ET SEC ET NI LE TALON NI LA CARCASSE NE DOIVENT ÊTRE ENDOMMAGÉS.
- C. REMPLACER LA VALVE EN CAOUTCHOUC AVEC UNE NEUVE OU REMPLACER LE JOINT TORIQUE EN CAS DE VALVE MÉTALLIQUE.
- D. SI LA ROUE À LA CHAMBRE À AIR, VÉRIFIER SI ELLE EST SÈCHE ET EN BON ÉTAT.
- E. LE GRAISSAGE EST NÉCESSAIRE POUR MONTER CORRECTEMENT LE PNEU ET OBTENIR UN CENTRAGE CORRECT DE LA BANDELETTE. UTILISER EXCLUSIVEMENT DU LUBRIFIANT SPÉCIFIQUE POUR PNEUS.
- F. CONTRÔLER QUE LE PNEU SOIT DE LA JUSTE DIMENSION POUR LA JANTE.

## 5.0 VORSICHTSMASSNAHMEN BEI REIFEN-MONTAGE UND DEMONTAGE



VOR DER REIFENMONTAGE FOLGENDE VORSICHTSMASSREGELN BEACHTEN:

- A. DIE FELGE MUSS SAUBER UND IN GUTEM ZUSTAND SEIN: FALLS NÖTIG, DIE FELGE REINIGEN UND EINPINSELN, NACHDEM ALLE ALTEN AUSGLEICHSGEWICHTE, AUCH DIE KLEBEGEWICHTE AUF DER FELGENINNEN-SEITE, ENTFERNT WURDEN.
- B. DER REIFEN MUSS SAUBER UND TROCKEN SEIN, WEDER REIFENWULST NOCH REIFENMANTEL DÜRFEN BESCHÄDIGUNGEN AUFWEISEN.
- C. DAS GUMMIVENTIL DURCH EIN NEUES ERSETZEN ODER BEI METALLVENTILEN DEN DICHRING AUSWECHSELN.
- D. BEI EINEM REIFEN MIT SCHLAUCH SICHERSTELLEN, DASS AUCH DER SCHLAUCH TROCKEN UND IN GUTEM ZUSTAND IST.
- E. FÜR EINE KORREKTE REIFENMONTAGE UND REIFENZENTRIERUNG AUF DER FELGE IST EINE AUSREICHENDE SCHMIERUNG UNBEDINGT NOTWENDIG. DAZU AUSSCHLIESSLICH EIN SPEZIELLES REIFENSCHMIERMITTEL VERWENDEN.
- F. SICHERSTELLEN, DASS DER REIFEN MASSLICH ZUR FELGE PASST.



**5.1 LOCKING RIMS**

Move the footboard and the tool-holder carriage all the way out. Put the wheel in vertically and roll it on the footboard. Be sure to use alloy adapters when applicable.

**ATTENTION!**  
THE DROP CENTER OF THE RIM (WHEN IT EXISTS) MUST BE KEPT TOWARDS THE OUTSIDE OF THE MACHINE (Fig.15).



**IF THE WHEEL IS VERY HEAVY BE SURE TO USE A SUITABLE EXTERNAL LIFTING DEVICE (I.E. FORK LIFT, CRANE ETC.)**

Close the jaws of the chuck and move the chuck approximately to the center of the rim. Move the footboard toward the chuck and move the chuck up-down while opening the chuck arms until the rim is clamped properly (Fig.16).

**5.1 BLOCAGE DE LA JANTE**

Lever le bras porte-outil et amener le chariot porta-outil vers l'extérieur. Lever la roue en position verticale et la faire rouler sur le plancher. Si on doit bloquer des jantes en tôle, monter les protections prévues sur les griffes.

**IMPORTANT!**  
LE CREUX DE LA JANTE, S'IL EXISTE, DOIT TOUJOURS ÊTRE VERS L'EXTÉRIEUR DE LA MACHINE (Fig.15).



**SI LA ROUE EST PARTICULIÈREMENT LOURDE, UTILISER UN OUTIL DE LEVAGE EXTÉRIEUR ADÉQUAT (CHARIOT ÉLEVATEUR, PALAN, ETC.).**

Fermer les griffes du centreur automatique et positionner l'arbre à peu près sur le même axe que la jante. Déplacer le bras de l'arbre vers la roue et vers le haut/bas pendant l'ouverture des bras de l'autocentreur jusqu'à ce que la jante soit bloquée dans la position la plus opportune (Fig.16).

**5.1 AUFSPANNUNG DER FELGEN**

Den Werkzeugträger hochziehen und den Werkzeugcchlitten nach außen fahren. Das Rad senkrecht stellen und auf die Plattform rollen. Sollen Leichtmetallfelgen gespannt werden, die Spannklaunen mit dem entsprechenden Plastikschutz ausstatten.

**WICHTIGER HINWEIS!**  
FELGEN MIT TIEFBETT SIND SO ZU SPANNEN, DASS DAS TIEFBETT ZUR MASCHINENAUSSENSEITE ZEIGT (Abb.15).



**RÄDER MIT MEHRALS 1.5M DURCHMESSER ODER 200 Kg GEWICHT DÜRFEN NUR MIT HILFSMITTELN TRANSPORTIERT WERDEN. FÜR DIESE ARBEITEN SIND 2 PERSONEN ERFORDERLICH.**

Die Spannklaunen der Spannvorrichtung schließen und das Spannfutter ungefähr koaxial zur Felge positionieren. Den Spannfutterarm zum Rad hinbewegen und auch in der Höhe auf die Felge einregulieren, während sich gleichzeitig die Spannarme öffnen. Diesen Vorgang solange fortführen, bis die Felge in der geeignetsten Weise arretiert ist (Abb.16).

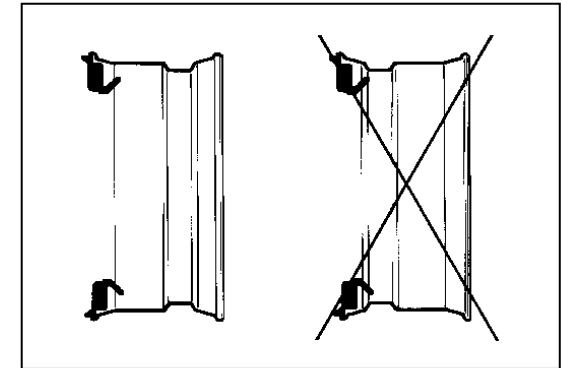

Fig.15

402

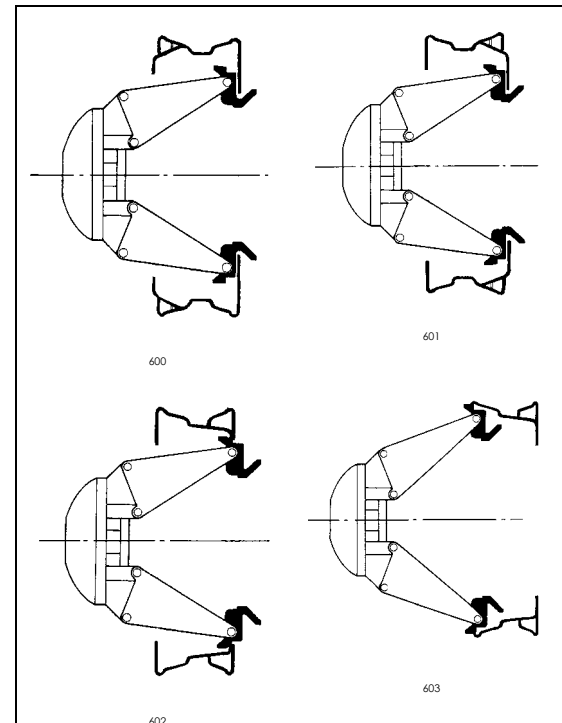

Fig.16

## 5.2 DEMOUNTING TUBELESS TRUCK TIRES (UP TO 13" WIDE)

The tubeless truck tires are mounted on drop-center rims with a conical base. It is possible to demount these tires simply by pressure, with a proper lubrication (Fig.17).

1. Remove all wheel-weights from the rim. Remove the valve stem or core and deflate the tire.
2. Position the bead breaker disc as shown in Fig.18, or the Tubeless Tool (Fig.18a).
3. Lift or lower the chuck so that the bead breaker disc remains close to the rim edge. Turn the chuck counter-clockwise and at the same time move the toolholder carriage little by little towards to demount the tire. Continue to turn the chuck and lubricate the bead and the rim liberally with an approved lubricant.

**USE ONLY SPECIFIC LUBRICANTS FOR TIRES AND WHEELS. APPROVED LUBRICANTS DO NOT CONTAIN WATER, PETROLEUM PRODUCTS/HYDROCARBONS OR SILICONE.**

## 5.2 DÉMONTAGE DE PNEUS TUBELESS POUR CAMION (JUSQU'A 13" DE SECTION)

Les pneus pour camion sans chambre à air (tubeless) sont montés sur des jantes à base conique. Il est possible de démonter ces pneus au moyen d'une simple pression, après graissage opportun (Fig.17).

1. Enlever toutes les masses de la jante. Enlever la valve et dégonfler la roue.
2. Positionner le disque détalonneur ou le galet tubeless (option) comme montré sur la Fig. 18 et la Fig. 18a.
3. Soulever ou abaisser l'arbre à ce que le disque détalonneur soient au bord de la jante. Tourner l'arbre dans le sens inverse des aiguilles d'une montre et simultanément déplacer le chariot porteoutil à de brefs intervalles vers le pneu. Continuer à tourner l'arbre en graissant abondamment avec du lubrifiant spécial la jante et le talon.

**UTILISER EXCLUSIVEMENT DES LUBRIFIANTS SPÉCIFIQUES POUR PNEUS. LES LUBRIFIANTS APPROPRIÉS NE CONTIENNENT PAS D'EAU, PRODUITS PÉTROLIERS/HYDROCARBURES OU SILICONE.**

## 5.2 DEMONTAGE VON LKW-SCHLAUCHLOS-REIFEN (BIS 13" QUERSCHNITT)

LKW-Schlauchlosreifen (tubeless) werden auf Felgen montiert, dessen Felgenbett konisch ausgebildet ist. Diese Reifen können durch einfachen Druck demontiert werden, wenn vorher eine entsprechende Schmierung erfolgt ist (Abb.17).

1. Alle Ausgleichsgewichte von der Felge entfernen. Das Ventil herausnehmen und die Luft aus dem Reifen entweichen lassen.
2. Die Abdrückscheibe oder die Schlauchlosreifenrolle (auf Anfrage) wie in Abb.18 und in Abb.18a gezeigt positionieren.
3. Das Spannfutter soweit nach oben/unten fahren, daß die Abdrückscheibe am Felgenhorn anliegen. Das Spannfutter gegen den Uhrzeigersinn drehen und gleichzeitig den Werkzeugträgerschlitten in kurzen Abständen nach innen bewegen, um den Reifen abzudrücken. Das Spannfutter weiterdrehen und dabei Felge und Reifenwulst mit dem entsprechenden Schmiermittel großzügig schmieren.

**NUR SPEZIELLE REIFENSCHMIERMITTEL VERWENDEN. DIE GEEIGNETEN SCHMIERMITTEL ENTHALTEN KEIN WASSER, KEINE KOHLENWASSERSTOFFE ODER SILIKON.**

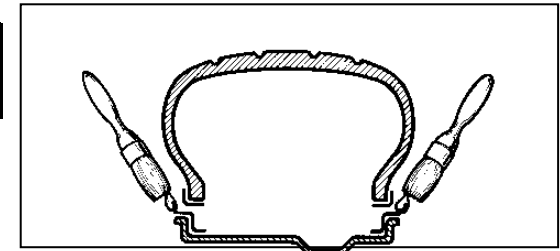

Fig.17

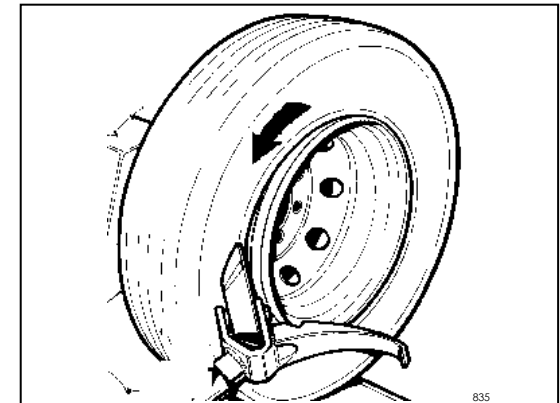

Fig.18

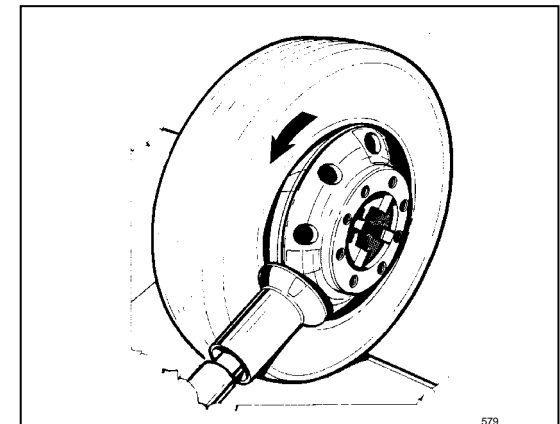

Fig.18a

4. Raise the toolholder arm to the rest position.
5. Move the toolholder arm to the internal position.  
Lower the arm and secure.  
Bring the tool in contact with the inner bead.
6. Break the inner bead as described in point #2 above.
7. Continue rotating the chuck, moving the tool-holder carriage towards until the beads are demounted from the rim (Fig.19).

**IMPORTANT!  
IF USING THE TUBELESS ROLLER  
BLOCK THE ARM ONLY IN POSITION  
3 (Fig. 5.5a).**

**ENSURE THAT THE OUTER BEAD  
SLIDES INTO THE DROP  
CENTER OPPOSITE TO THE  
TOOL, OTHERWISE THE  
DEMOUNTING OPERATION IS  
IMPOSSIBLE (Fig.20).**

8. Move to the front of the tire and hold it with both hands in the last part of demounting operation to prevent the tire from falling or rolling away out of control (Fig.21).

4. Soulever le bras porte-outil en position de repos.
5. Faire coulisser le bras porte-outil dans la position intérieure.  
Abaisser le bras et le bloquer.  
Placer l'outil en contact avec le talon intérieur.
6. Détalonner le talon intérieur comme décrit au point #2.
7. Continuer à tourner l'arbre en déplaçant le cariot porte-outil vers l'intérieur jusqu'à faire sortir les deux talons de la jante (Fig.19).

**IMPORTANT!  
DANS LE CAS D'UN ROULEAU  
TUBELESS, BLOQUER LE BRAS  
EXCLUSIVEMENT DANS LA POSITION  
3 (Fig. 5.5a).**

**VÉRIFIER QUE LE TALON  
EXTÉRIEUR DESCENDE DANS LE  
CANAL DE LA JANTE EN  
POSITION DIAMÉTRALEMENT  
OPPOSÉE À L'OUTIL DANS LE CAS  
CONTRAIRE, LE DÉMONTAGE EST  
IMPOSSIBLE (Fig.20).**

8. Se placer face au pneu et le retenir des deux mains dans la phase finale du démontage pour éviter qu'il ne tombe ou ne roule de façon incontrôlée (Fig.21)

4. Den Werkzeugarm in Ruhestellung aufrichten.
5. Den Werkzeugarm in die Innenposition gleiten lassen. Den Arm nach unten stellen und arretieren. Das Werkzeug an die innere Wulst anlegen.
6. Die innere Wulst wie unter Punkt #2 beschrieben abdrücken.
7. Das Spannfutter weiterdrehen und dabei den Schlitten soweit nach außen fahren, bis die beiden Wülste aus der Felge herauskommen (Abb.19).

**WICHTIG!  
FALLS DIE TUBELESS-ROLLE  
VERWENDET WIRD, DARF DER ARM  
AUSSCHLIESSLICH IN DER POSITION  
3 FESTGESTELLT WERDEN (Abb.  
5.5a).**

**SICHERSTELLEN, DASS DER  
ÄUSSERE WULST GENAU  
GEGENÜBER VOM WERKZEUG  
INS TIEFBETT RUTSCHT,  
ANDERN-FALLS KANN DIE  
DEMONTAGE NICHT  
ERFOLGREICH DURCH-  
GEFÜHRT WERDEN (Abb.20).**

8. Sich gegenüber vom Reifen aufstellen und diesen in der Endphase der Demontage mit beiden Händen festhalten um zu verhindern, daß der Reifen herunterfällt oder unkontrolliert wegrollt (Abb.21).

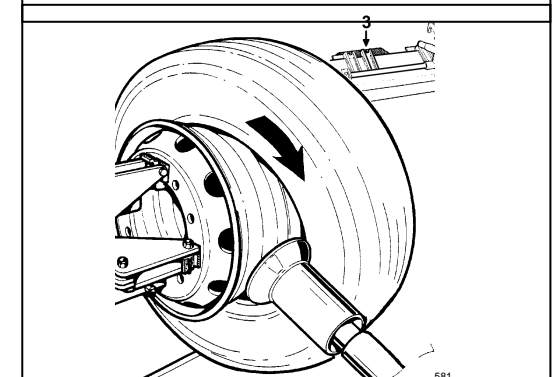
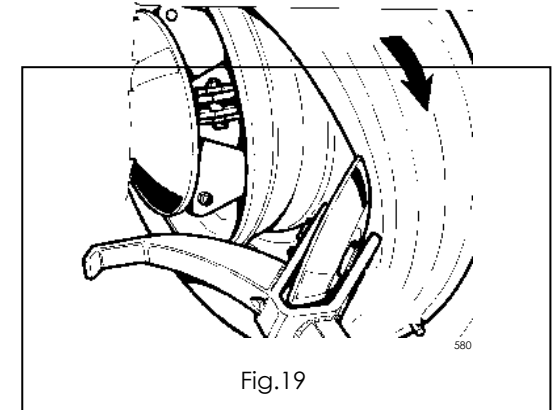

Fig.19a

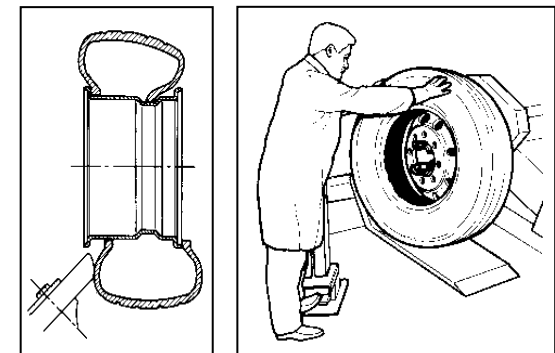

Fig.20

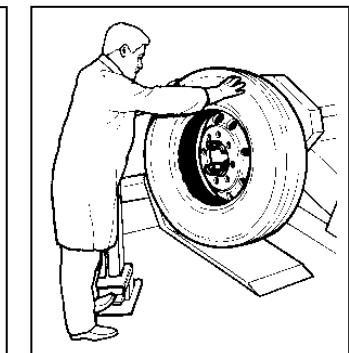

Fig.21

### 5.3 MOUNTING TUBELESS TRUCK TIRES (UP TO 13" WIDE)

1. Liberally lubricate the entire inner surface of the rim and the tire beads. Attach the mounting clamp (Fig.21) to the outer rim flange with the valve at 11 o'clock and the clamp at 12 o'clock.
- If the rim is made of a light-alloy, the rim shape may not allow the standard mounting clamp to be attached. In such a case use the light-alloy mounting clamp (option **EAA0329G05A**). The clamp can be used as shown in Fig.22 or 23.

### 5.3 MONTAGE DE PNEUS TUBELESS POUR CAMION (JUSQU'A 13" DE SECTION)

1. Graisser abondamment toute la surface intérieure de la jante et les talons du pneu. Fixer l'étau de montage (Fig. 22) au bord extérieur de la jante avec la valve à 11 heures et l'étau à 12 heures.
- Si la jante est en tôle légère, la forme du bord pourrait empêcher de fixer l'étau standard. Dans ce cas, utiliser l'étau pour jantes en tôle (en option **EAA0329G05A**). L'étau peut être fixé comme montré sur la fig. 23 ou 24.

### 5.3 MONTAGE VON LKW-SCHLAUCHLOSREIFEN (BIS 13" QUERSCHNITT)

1. Die ganze Innenfläche der Felge und die Reifenwülste großzügig schmieren. Die Montageklemme am Felgenaußenrand anbringen (Abb.22), wobei das Ventil in 11-Uhr-Position und die Klemme in 12-Uhr-Position stehen muß. Handelt es sich um eine ALU-Felge, könnte die Form des Felgenhorns das Anbringen einer Standardmontageklemme unmöglich machen. In diesem Fall ist eine Spezialklemme für Alufelgen zu verwenden (Sonderzubehör **EAA0329G05A**). Diese Klemme kann dann wie in Abb.23 oder 24 gezeigt befestigt werden.

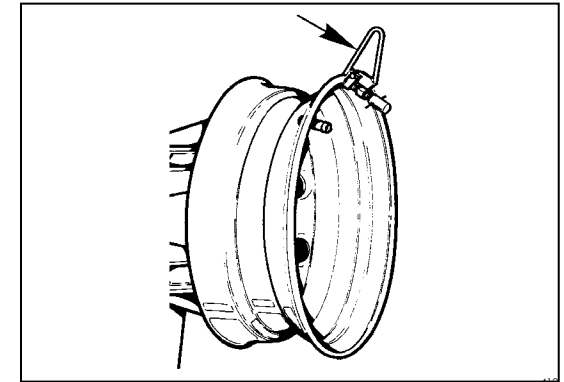

Fig.22

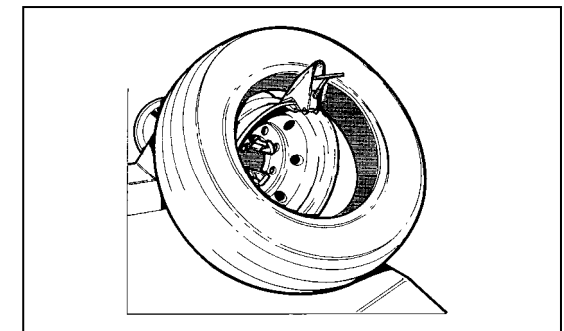

Fig.23

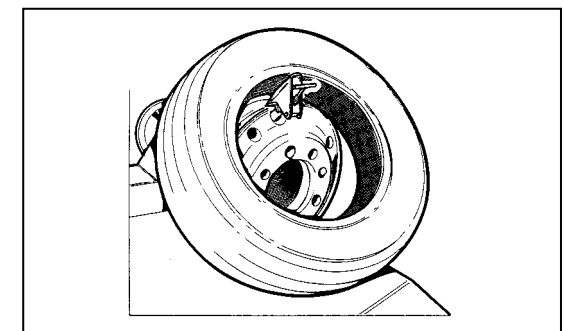

Fig.24

2.

Move the chuck arm all the way down. Roll the tire on the footboard and hang it onto the mounting clamp (Fig.25).

3.

Lift the chuck arm and position the mounting hook or tubeless roller approximately 1.5 cm ( 1/2") to the inside of the rim edge and approx. 1.5 cm ( 1/2") away from the rim edge (Fig.26). The mounting clamp is at 11 o'clock approximately.

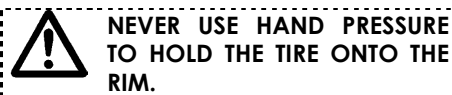

4.

Turn the chuck clockwise until the tire is completely mounted (Fig.27).

2.

*Abaisser complètement le bras porte-arbre. Faire rouler le pneu sur la plate-forme et l'accrocher à l'étai (Fig.25).*

3.

*Soulever le bras porte-arbre et positionner le crochet de montage ou le galet tubeless à environ 1,5 cm (1/2") à l'intérieur du bord de la jante et à environ 1,5 cm (1/2") en direction radiale (Fig. 26). L'étai de montage se trouve à 11 heures.*

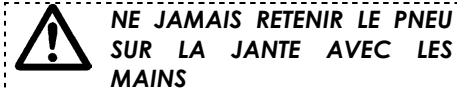

4.

*Tourner l'arbre dans le sens des aiguilles d'une montre jusqu'à ce que le pneu ne soit complètement monté (Fig.27).*

2.

Den Spannfutterarm ganz nach unten fahren. Den Reifen auf die Plattform rollen und in die Klemme einhaken (Fig.25).

3.

Den Spannfutterarm nach oben fahren und den Montagehaken ca. 1,5 cm von der Innenseite und ca. 1,5 cm in der Höhe von der Felge freigestellt positionieren (Abb. 26). Die Montageklemme befindet sich dabei in 11-Uhr-Stellung.



4.

Das Spannfutter im Uhrzeigersinn soweit drehen, bis der Reifen vollständig montiert ist (Abb.27).

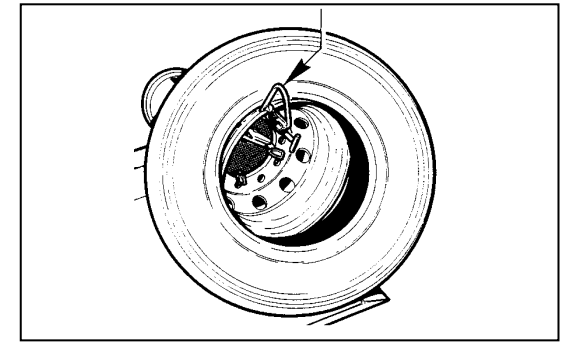

Fig.25

415

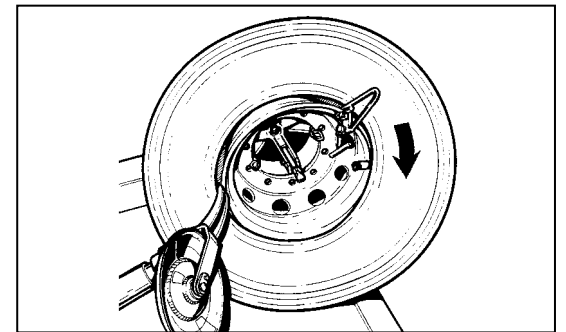

Fig.26

416

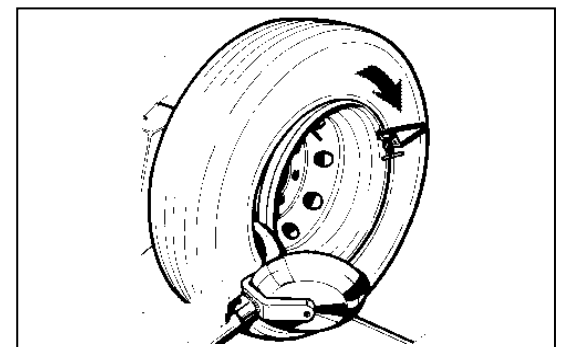

Fig.27

837



ENSURE THAT THE OUTER BEAD DESCENDS INTO THE DROP CENTER WHEN THE CLAMP IS OPPOSITE TO THE TOOL (Fig.28).



VÉRIFIER QUE LE TALON EXTÉRIEUR DESCENTE DANS LE CANAL LORSQUE L'ÉTAU EST DIAMÉTRALEMENT OPPOSÉ À L'OUTIL (Fig.28).



SICHERSTELLEN, DASS DER ÄUSSERE WULST SICH INS TIEFBETT SCHIEBT, WENN SICH DIE MONTAGEKLEMME GENAU GEGENÜBER VOM WERKZEUG BEFINDET (Abb.28).



STOP THE CHUCK BEFORE ONE COMPLETE TURN IS MADE TO AVOID SERIOUS DAMAGE TO THE MOUNTING CLAMP AND TO THE RIM.



ARRÊTER L'ARBRE AVANT D'AVOIR ACCOMPLI UN TOUR COMPLET POUR ÉVITER D'ENDOMMAGER L'ÉTAU DE MONTAGE ET LA JANTE.



DAS SPANNFUTTER ANHALTEN, BEVOR EINE VOLLSTÄNDIGE UMDREHUNG AUSGEFÜHRT IST, UM EINE BESCHÄDIGUNG VON KLEMME UND FELGE ZU VERHINDERN.



DO NOT INFLATE THE TIRE ON THE MACHINE. THIS MACHINE IS NOT AN INFLATION DEVICE. FOR INFLATION PLACE THE WHEEL IN AN APPROVED INFLATION RESTRAINT DEVICE (IN THE UNITED STATES OF AMERICA CONSULT O.S.H.A. REGULATIONS CONCERNING THE PROPER SERVICING OF TRUCK WHEELS AND RIMS).



NE PAS GONFLER LE PNEU SUR LA MACHINE. CETTE DERNIÈRE N'EST PAS UN DISPOSITIF DE GONFLAGE. POUR GONFLER LE PNEU, PLACER LA ROUE EN CAGE DE GONFLAGE HOMOLOGUÉE.



DAS REIFENFÜLLEN DARF NICHT AUF DER MONTIERMASCHINE ERFOLGEN, DA DIESE NICHT DAFÜR BESTIMMT IST. ZUM REIFENFÜLLEN DEN REIFEN IN EINEN ZULÄSSIGEN FÜLLKÄFIG ÜBERSTELLEN.

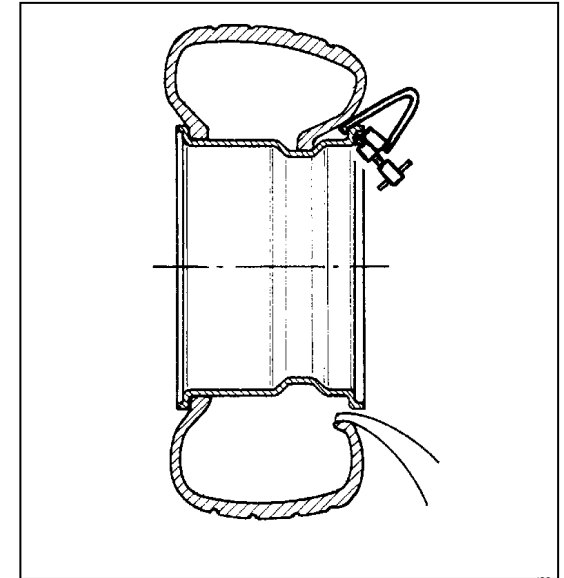

Fig.28

#### 5.4 DEMOUNTING DUPLEX AND SUPERSINGLE TUBELESS TRUCK TIRES (OVER 13" WIDE)

NOTE:  
FOR THIS OPERATION THE MOUNT/DEMOUNT TOOL IS REQUIRED.

1. Break the bead of the tire as described in @5.2.1.- 5.2.6.
2. For this type of tire it is not possible to demount both beads at the same time as described in @5.2.7. Engage the hook of the mount/demount tool between the bead and the rim.
3. Lift the chuck arm enough to clear the hook 2-3 cm (1"-1"1/2) from the rim flange. Move the mount/demount tool towards the outside. This will allow you to place the long bar in between the bead and the rim flange for necessary prying (Fig.29).
4. Rotate the chuck counter clockwise until the outer bead is completely demounted (Fig.30).
5. Demount the inner bead with the bead breaker disc, as described in @5.2.7. (Fig.31).

#### 5.4 DÉMONTAGE DE PNEUS TUBELESS POUR CAMION (PLUS DE 13" DE SECTION DUPLEX-SUPERSINGLE)

REMARQUE:  
POUR CETTE OPÉRATION IL EST NÉCESSAIRE D'UTILISER L'OUTIL DE MONTAGE/DÉMONTAGE.

1. *Détalonner le pneu comme décrit en @5.2.1-5.2.6.*
2. *Pour ce type de pneu il est impossible de démonter les deux talons en même temps, comme décrit au @5.2.7. Insérer le crochet de l'outil entre le talon et la jante.*
3. *Lever le bras porte-arbre de manière à éloigner l'outil du bord de la jante (2-3 cm). Déplacer l'outil vers l'extérieur pour pouvoir insérer le levier souève-talons long (Fig.29).*
4. *Tourner l'arbre dans le sens inverse aux aiguilles d'une montre jusqu'à ce que le talon extérieur soit complètement sorti (Fig.30).*
5. *Démonter le talon intérieur à l'aide du disque détalonneur, suivant la description du @5.2.7 (Fig.31).*

#### 5.4 DEMONTAGE VON LKW-SCHLAUCHLOSREIFEN (ÜBER 13" DUPLEX-SUPERSINGLE BREITE)

HINWEIS:  
DIESER VORGANG KANN NUR MIT DEM MONTAGE-/DEMONTAGEWERKZEUG DURCHFÜHRT WERDEN

1. Den Reifen abdrücken wie unter @5.2.1 bis 5.2.6 beschrieben.
2. Bei diesem Reifentyp ist eine gleichzeitige Demontage wie unter @5.2.7 beschrieben nicht möglich. Den Montagehaken zwischen Wulst und Felge einhängen.
3. Den Hubarm heben, um das Werkzeug vom Felgenhorn freizustellen (2-3 cm). Das Werkzeug nach außen bewegen, sodaß das lange Montiereisen angesetzt werden kann (Abb.29).
4. Das Spannfutter gegen den Uhrzeigersinn drehen, bis der äußere Wulst vollkommen demontiert ist (Abb.30).
5. Den inneren Wulst mit der Abdrück-scheibe demontieren wie unter @5.2.7 beschrieben (Abb.31).

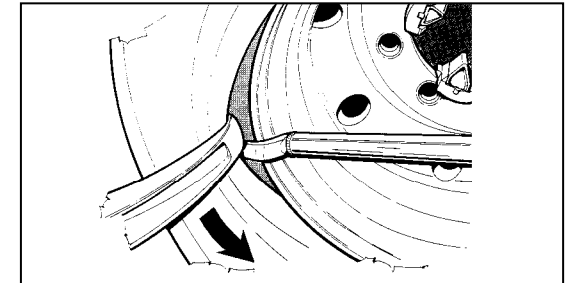

Fig.29

418

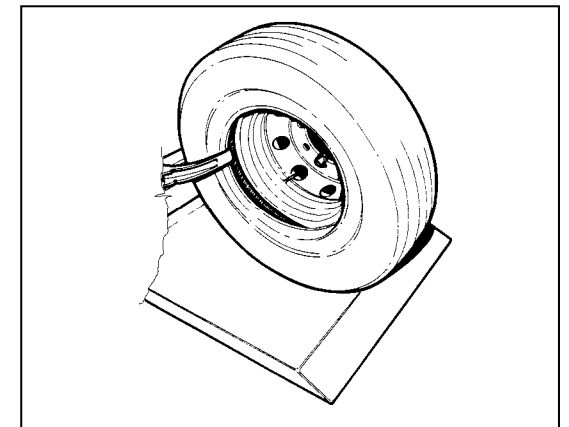

Fig.30

585

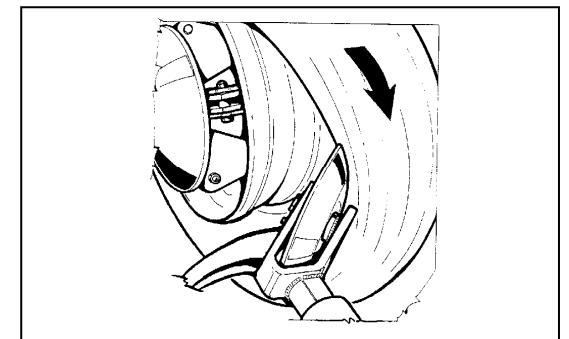

Fig.31

580



### 5.5 MOUNTING DUPLEX AND SUPERSINGLE TUBELESS TRUCK TIRES (OVER 13" WIDE)

1. Hang the inner bead of the tire on the mounting clamp (Fig.32).
2. Position the mounting hook about 3/4" (1.5 cm) to the inside of the rim edge and 1/2" (1 cm) away radially. Rotate the chuck clockwise. Normally less than 1/4 of a revolution is sufficient to mount the first bead (Fig.33).
3. Reattach the mounting clamp to the rim flange with the valve after the mounting clamp, following the rotation direction (Fig.34).

### 5.5 MONTAGE DE PNEUS TUBELESS POUR CAMION (PLUS DE 13"VDE SECTION DUPLEX-SUPERSINGLE)

1. Poser le pneu sur l'étau de montage de façon à retenir le talon intérieur (Fig.32).
2. Insérer le crochet de montage de 1,5 cm (1/2") environ à l'intérieur du bord de la jante et le garder à une distance d'1 cm (1/2") environ en direction radiale. Tourner l'autocentreur dans le sens des aiguilles d'une montre. Normalement, il suffit d'un quart de tour pour monter le premier talon (Fig.33).
3. Fixer l'étau de montage sur le bord extérieur de la jante de manière à avoir la soupape après l'étau, suivant la direction de rotation (Fig.34).

### 5.5 MONTAGE VON LKW-SCHLAUCHLOSREIFEN (ÜBER 13" DUPLEX-SUPERSINGLE BREITE)

1. Den Reifen so auf die Montierklemme legen, daß der innere Wulst festgehalten wird (Abb.32).
2. Den Montagehaken so einsetzen, da er innen in ca. 1,5 cm (1/2) Abstand zum Felgenreand steht und nach oben ca. 1 cm (1/2) Abstand hat. Die Spannvorrichtung im Uhrzeigersinn drehen. Normalerweise genügt 1/4 Drehung, um den ersten Wulst zu montieren (Abb.33).
3. Die Montierklemme am Felgenreand so befestigen, daß sich das Ventil in bezug auf die Drehrichtung hinter der Klemme befindet (Abb.34).

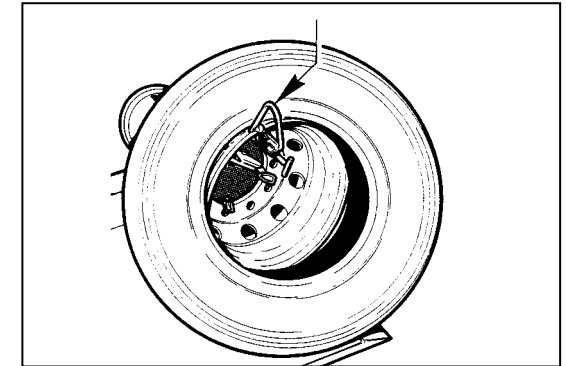

Fig.32

415

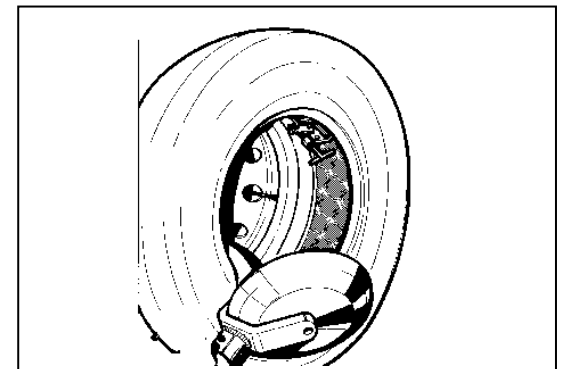

Fig.33

841

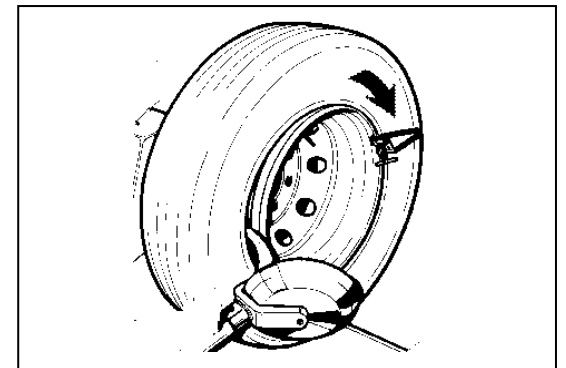



Fig.34

837

**4.**

Rotate the chuck clockwise until the tire is completely mounted. Ensure that outer bead descends into the drop center when the clamp is opposite to the mount/demount tool (Fig.35).

 NEVER USE HAND PRESSURE TO HOLD THE TIRE INTO THE RIM.

 STOP THE CHUCK BEFORE ONE COMPLETE TURN IS MADE TO AVOID SERIOUS DAMAGE TO THE MOUNTING CLAMP AND TO THE RIM.

 DO NOT INFLATE THE TIRE ON THE MACHINE. THIS MACHINE IS NOT AN INFLATION DEVICE. FOR INFLATION PLACE THE WHEEL IN AN APPROVED INFLATION RESTRAINT DEVICE (IN THE UNITED STATES OF AMERICA CONSULT O.S.H.A. REGULATIONS CONCERNING THE PROPER SERVICING OF TRUCK, WHEELS AND RIMS).

**4.**

*Tourner l'autocentreur dans le sens des aiguilles d'une montre jusqu'à ce que le pneu soit complètement monté. Veiller à ce que le talon extérieur descende dans le creux de la jante quand l'étau est en position diamétralement opposée à l'outil (Fig.35).*

 N'ESSAYEZ JAMAIS DE BLOQUER LE PNEU SUR LA JANTE DE VOS MAINS.

 ARRÊTER L'AUTOCENTREUR AVANT D'AVOIR EFFECTUÉ UN TOUR COMPLET POUR ÉVITER DE DÉTÉRIORER L'ÉTAU ET LA JANTE.

 NE PAS GONFLER LE PNEU SUR LA MACHINE. LA MACHINE N'EST PAS UN DISPOSITIF POUR LE GONFLAGE. POUR GONFLER LA ROUE, LA PLACER DANS UNE CAGE HOMOLOGUÉE.

**4.**

Die Spannvorrichtung im Uhrzeigersinn drehen, bis der Reifen ganz montiert ist. Sicherstellen, daß der äußere Wulst ins Tiefbett gleitet, wenn sich die Montierklemme genau gegenüber vom Werkzeug befindet (Abb.35).

 NIE DIE HÄNDE VERWENDEN, UM DEN REIFEN IN DER FELGE ZU HALTEN.

 DIE SPANNVORRICHTUNG ANHALTEN, BEVOR EINE GANZE UMDREHUNG AUSGEFÜHRT IST, UM DIE BESCHÄDIGUNG VON MONTIERKLEMMEN UND FELGEN ZU VERMEIDEN.

 DEN REIFEN NICHT AUF DER MASCHINE AUFPUMPEN. DIE REIFENMONTIERMASCHINE IST KEINE REIFENFÜLLVORRICHTUNG. DAS REIFENFÜLLEN DARF NUR IN EINEM VORSCHRIFTSMÄSSIGEN SICHERHEITSKÄFIG DURCHFÜHRT WERDEN.

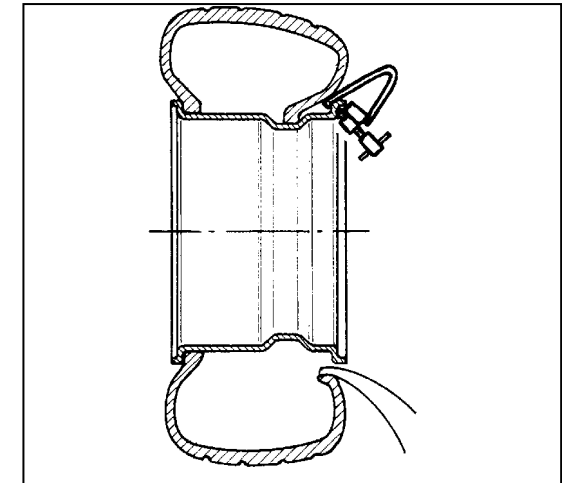

Fig.35

423

### 5.6 DEMOUNTING TIRES FROM MULTI-PIECE RIM/WHEEL ASSEMBLIES

The multi-piece rim/wheel assembly can be in two or more pieces (Fig.36).

1. Remove all wheel-weights from the rim.  
Remove the valve stem or core and deflate the tire.
2. Position the tool close to the rim edge (Fig.37). When the lock ring is stuck to the bead, (on the O.T.R. tires) to make it to break the bead, it is necessary to hold it to the rim with the appropriate clamp #4007611 (on request).
3. Turn the chuck counter-clockwise and the break bead as described in @5.2.1.-5.2.3.  
Do not lubricate.
4. To remove the lock ring, squeeze one edge with the proper bar and place the bead breaker disc as shown in Fig.38.

### 5.6 DÉMONTAGE DES ROUES À ALÉSAGE CENTRAL

Les roues à alésage central peuvent être formées par 2 ou plusieurs parties (Fig.36).

1. Enlever toutes les masses du bord de la jante.  
Enlever la soupape et dégonfler la roue.
2. Positionner le disque détalonneur au bord de la jante (Fig.37). Quand la bague de blocage est collée à l'enveloppe (pour les pneus de génie civil) pour détalonner il est nécessaire de la bloquer à la jante à l'aide de l'étau #4007611 (sur demande).
3. Tourner l'arbre dans le sens inverse aux aiguilles d'une montre et effectuer le détalonnage suivant la description des @5.2.1 - 5.2.3. Ne pas graisser.
4. Pour enlever la bague élastique de blocage, soulever une extrémité à l'aide du levier soulève-talons et y insérer le disque détalonneur comme le montre la Fig.38.

### 5.6 DEMONTAGE VON REIFEN AUF SPRENGRINGFELGEN

Sprengringfelgen können aus 2 oder mehr Teilen bestehen (Abb.36).

1. Alle alten Ausgleichsgewichte von der Felge entfernen.  
Das Ventil herausnehmen und die Luft aus dem Reifen lassen.
2. Die Abdrückscheibe am Felgenreand ansetzen (Abb.37). Wenn der Sprengring am Reifen verklebt ist (bei EM-Reifen), ist es zum Abdrücken nötig, ihn mit der Spezialklemme #4007611 (auf Anfrage) an die Felge zu binden.
3. Das Spannfutter gegen den Uhrzeigersinn drehen und das Abdrücken vornehmen wie unter @5.2.1 - 5.2.3 beschrieben. Nicht schmieren.
4. Zum Ablösen des Sprengrings ein Ende mit dem Montiereisen anheben und die Abdrückscheibe dazwischen schieben wie in Abb.38 gezeigt.

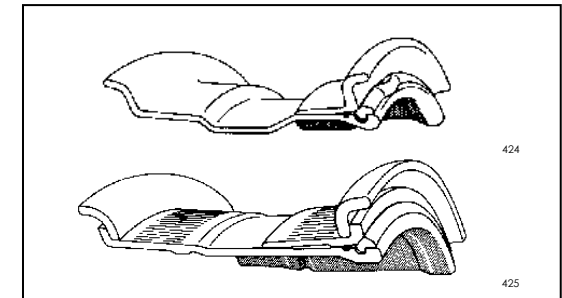

Fig.36

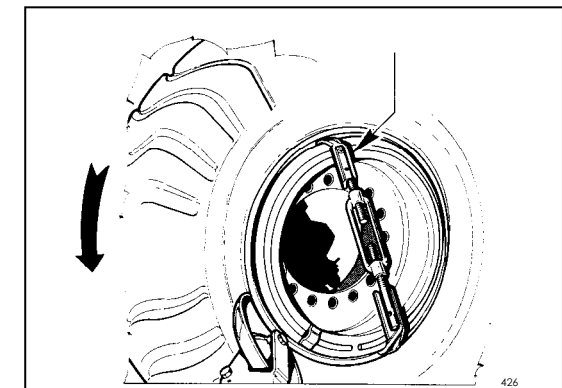

Fig.37

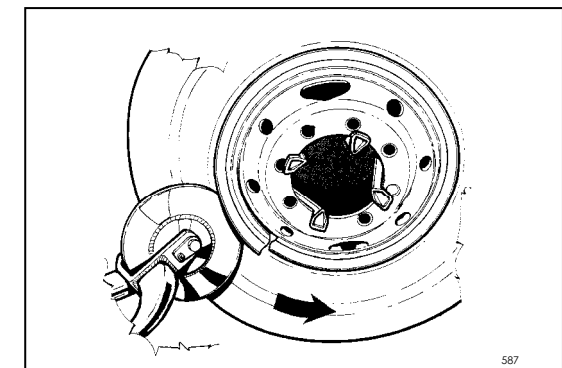

Fig.38

**5.**

Turn the chuck clockwise (or counter-clockwise) until the lock ring is completely removed.



**NO ONE SHOULD STAND IN FRONT OF THE WHEEL WHEN REMOVING THE LOCK RING.**

Continue to demount all components of the rim manually or with the disc tool.

**6.**

When breaking the inner bead be sure not to damage the valve stem (Fig.39).

### 5.7 MOUNTING TIRES ONTO MULTI-PIECE RIM/WHEEL ASSEMBLIES

**1.**

Roll the tire on the footboard (the tube and flap must be in place).

NOTE:

O.T.R. TIRES AND RIMS ARE VERY HEAVY AND AN OUTSIDE LIFTING TOOL MAY BE REQUIRED.

For tube type only, the valve should be placed at 12 o'clock, for easier mounting.

**2.**

Slide the tire onto the rim with the footboard or with the bead breaker disc, if necessary.

**5.**

*Tourner l'autocentreur dans le sens des aiguilles d'une montre jusqu'à ce que la bague (ou l'anneau sectionné) sorte complètement.*



**NE PAS STATIONNER ET NE PERMETTRE À PERSONNE DE STATIONNER DEVANT LA ROUE PENDANT LA PHASE DE DÉMONTAGE DE L'ANNEAU.**

*Enlever de la main, ou à l'aide d'un disque détalonneur, toutes les parties mobiles de la jante.*

**6.**

*Répéter l'opération de détalonnage depuis la partie intérieure en veillant à ne pas détériorer la soupape (Fig.39).*

### 5.7 MONTAGE DES ROUES À ALÉSAGE CENTRAL

**1.**

*Positionner le pneu sur le plancher (la chambre à air et le clapet montés, s'ils existent).*

REMARQUE:

*LES PNEUS ET LES JANTES DE GÉNIE CIVIL SONT NORMALEMENT TRÈS LOURDS. ON CONSEILLE DONC L'UTILISATION D'UN DISPOSITIF DE LEVAGE APPROPRIÉ.*

*Pour les roues à chambre à air, pour insérer plus facilement la soupape dans la fente de la jante, placer la soupape à 12 heures.*

**2.**

*Faire tourner le pneu dans la jante en déplaçant latéralement le châssis bras arbre vers l'intérieur et en s'aidant avec le disque détalonneur, si nécessaire.*

**5.**

Die Spannvorrichtung im (oder gegen den) Uhrzeigersinn drehen, bis der Ring ganz abgelöst ist.



**WÄHREND DER DEMONTAGE DES SPRENGRINGS DARF SICH NIEMAND GEGENÜBER VOM RAD AUFHALTEN!**

Von Hand oder mit Hilfe der Abdrück-scheibe alle beweglichen Teile der Felge abnehmen.

**6.**

Den Abdrückvorgang auf der Innenseite wiederholen, wobei darauf zu achten ist, daß das Ventil nicht beschädigt wird (Abb.39).

### 5.7 MONTAGE VON REIFEN AUF SPRENGRINGFELGEN

**1.**

Den Reifen auf die Plattform stellen (wobei, falls vorhanden, Schlauch und Flap schon eingesetzt sind).

HINWEIS: EM-REIFEN UND FELGEN SIND NORMALERWEISE SEHR SCHWER. DESHALB EMPFIEHLT SICH DER EINSATZ EINES ZUSÄTZLICHEN HEBEZEUGS.

Bei Reifen mit Schlauch das Ventil in 12-Uhr-Stellung positionieren, um das Einsetzen des Ventils in den Schlitz in der Felge zu erleichtern.

**2.**

Den Reifen in die Felge schieben, indem die Plattform nach innen verfahren wird und, falls nötig, unter Zuhilfenahme der Abdrückscheibe.

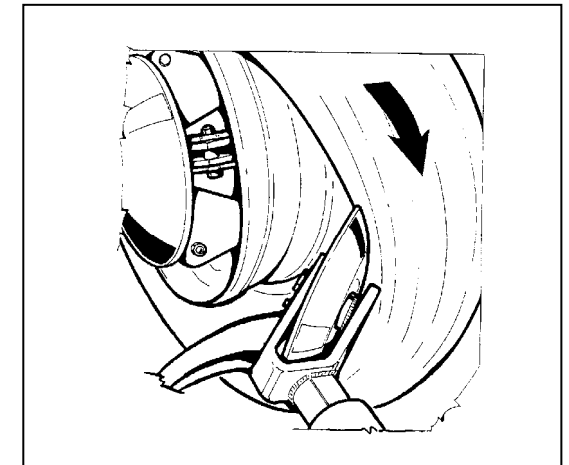

Fig.39

580

3. Mount all the assembly components.
4. Engage one edge of the lock ring in its seat and complete the mounting process with the bead breaker disc. In the initial mounting phase hold the rim edge in its seat with a bar (Fig.40).



**DO NOT INFLATE THE TIRE ON THE MACHINE. THIS MACHINE IS NOT AN INFLATION DEVICE. FOR INFLATION PLACE THE WHEEL IN AN APPROVED INFLATION RESTRAINT DEVICE (IN THE UNITED STATES OF AMERICA CONSULT O.S.H.A. REGULATIONS CONCERNING THE PROPER SERVICING OF TRUCK, WHEELS AND RIMS).**

#### 5.8 WHEEL REMOVAL

##### SAFE REMOVAL FOR: COMPLETE WHEEL OR RIM ONLY

1. Centre the mobile footboard under the wheel (or just the rim).
2. Use the command to lower the wheel until it touches the footboard. For the rim only, move it close without touching the platform.



**NOTE: IF THE WHEEL IS PARTICULARLY HEAVY USE A LIFTING DEVICE TO HOLD IT VERTICALLY. (FORKLIFT TRUCK, HOIST, ETC.).**

3. *Monter les composants mobiles de la jante.*
4. *Engager une extrémité de la bague élastique dans son logement et terminer le montage à l'aide du disque détalonneur. Pendant la phase initiale du montage, retenir l'extrémité de la bague élastique dans son siège à l'aide d'un levier (Fig.40).*



**NE PAS GONFLER LE PNEU SUR LA MACHINE. LA MACHINE N'EST PAS UN DISPOSITIF POUR LA GONFLAGE. POUR GONFLER LA ROUE, LA PLACER DANS UNE CAGE HOMOLOGUÉE.**

#### 5.8 RETIRER LA ROUE

##### RETIRER EN TOUTE SECURITE: UNE ROUE COMPLETE OU SEULEMENT UNE JANTE

1. Centrer la rampe mobile en dessous de la roue (ou de la jante).
2. Actionner la commande pour abaisser la roue de façon à qu'elle adhère à la rampe. S'il s'agit d'une jante, l'approcher sans toucher la rampe.



**REMARQUE : SI LA ROUE EST PARTICULIEREMENT LOURDE, UTILISER UN MOYEN DE LEVAGE POUR LA MAINTENIR A LA VERTICALE. (CHARIOT ELEVATEUR, PALAN ETC.).**

3. Die beweglichen Teile der Felge montieren.
4. Ein Ende des Sprengrings in die Rille einlegen und die Montage mit Hilfe der Abdrückscheibe zu Ende führen. In der Anfangsphase das Sprengringende mit einem Hebel in der Rille halten (Abb.40).



**DEN REIFEN NICHT AUF DER MASCHINE AUFPUMPEN. DIE REIFENMONTIERMASCHINE IST KEINE EIFENFÜLLVORRICHTUNG. DAS REIFENFÜLLEN DARF NUR IN EINEM VORSCHRIFTSMÄSSIGEN SICHERHEITSKÄFIG DURCHFÜHRT WERDEN..**

#### 5.8 ENTFERNEN DES RADES

##### SICHERES ENTFERNEN: VON DEM GANZEN RAD ODER NUR VON DER FELGE

1. Das bewegliche Trittbrett unterhalb des Rades (bzw. der Felge) zentrieren.
2. Das Rad durch Betätigen der Steuerung herunterlassen, bis es auf dem Trittbrett aufliegt. Falls es sich nur um eine Felge handelt, diese dem Trittbrett annähern, ohne es zu berühren.



**HINWEIS: IM FALL EINES BESONDERS SCHWEREN RADES MUSS EIN ANGEMESSENES HEBEMITTEL VERWENDET WERDEN, UM DAS RAD IN DER VERTIKALEN POSITION ZU HALTEN. (HUBKARREN, FLASCHENZUG, ETC.).**

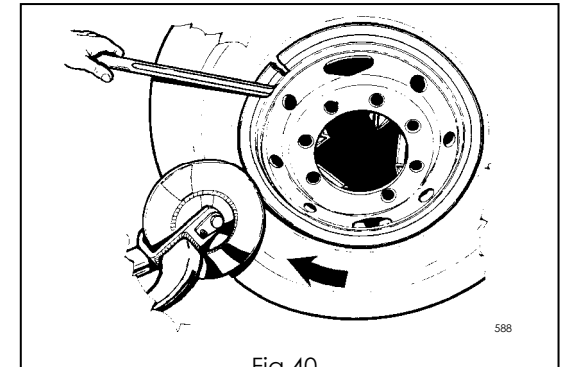

Fig.40

3. Hold the wheel in the vertical position and then loosen the locking ring nut.

4. Remove the fixing tool, and then move outwards to move the mobile board away from the spindle.

5. Remove the wheel by rolling or lifting from the board with the workshop lift.

3. *Maintenir la roue en position verticale puis desserrer la bague de fixation.*

4. *Retirer l'outil de fixation puis déplacer latéralement vers l'extérieur pour éloigner la rampe mobile du mandrin.*

5. *Retirer la roue en la faisant rouler ou en la soulevant de la rampe avec l'élevateur de l'atelier.*

3. Das Rad in der vertikalen Position halten und anschließend den Befestigungsring lockern.

4. Das Befestigungswerkzeug beseitigen, anschließend parallel nach außen verschieben, um das bewegliche Trittbrett von der Spindel zu entfernen.

5. Das Rad abnehmen, indem man es rollt bzw. mit dem Hebezeug der Werkstatt anhebt.

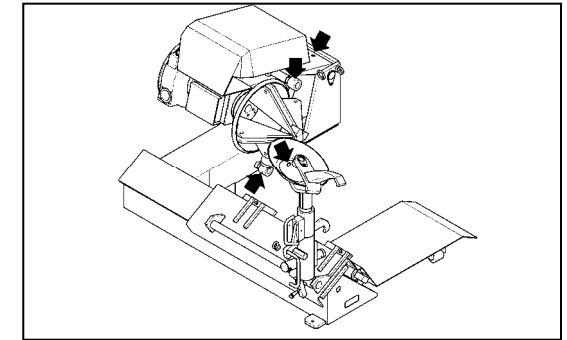

Fig.41

848

## 6.0 MAINTENANCE

**BEFORE STARTING ANY MAINTENANCE OPERATION ENSURE THAT NO WHEEL IS MOUNTED ON THE CHUCK AND THAT THE MACHINE IS DISCONNECTED FROM THE ELECTRIC SUPPLY.**

1. Lubricate all points provided with a greasing nipple once a month (Fig.41).

2. Check once a month the oil level of the speed reducer (Fig. 42). The chuck arm should be completely lowered when the check is performed.

## 6.0 ENTRETIEN

**AVANT TOUTE OPÉRATION D'ENTRETIEN OU DE RÉPARATION, VÉRIFIER L'ABSENCE DE ROUES MONTÉES SUR L'ARBRE ET LE DÉBRANCHEMENT DE LA MACHINE DU SECTEUR.**

1. *Graisser tous les points dotés de graisseur une fois par mois (Fig.41).*

2. *Contrôler une fois par mois le niveau de l'huile du réducteur (Fig.42). Le bras porte-arbre doit être complètement abaissé lorsque l'on réalise le contrôle.*

## 6.0 WARTUNG

**VOR WARTUNGSARBEITEN MUSS SICHERGESTELLT WERDEN, DASS KEINE RÄDER AUF DEM SPANNFUTTER GESPANNT SIND UND DASS DIE STROMZUFUHR DES GERÄTS ABGESCHALTET IST.**

1. Alle Stellen mit einem Schmiernippel einmal im Monat schmieren (Abb.41).

2. Einmal pro Monat den Getriebeölstand kontrollieren (Abb.42). Für diese Überprüfung muß der Spannfutterarm ganz nach unten gefahren werden.

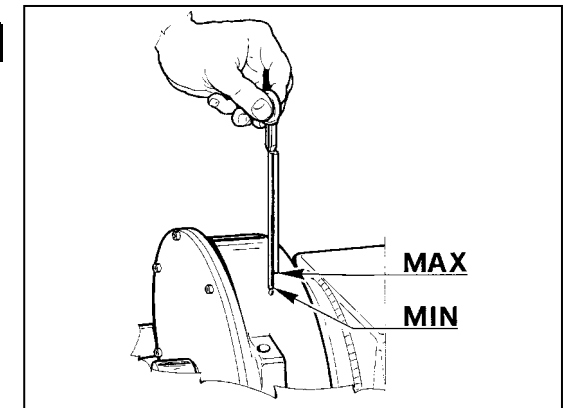

Fig.42

597

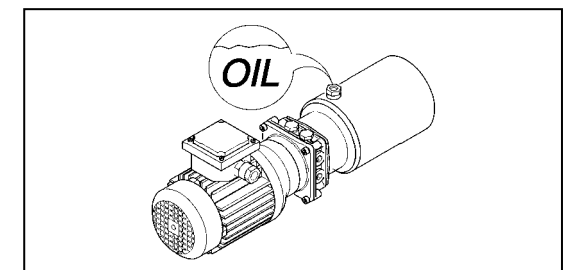

Fig.43

599

Use a synthetic lubricant for reduction units such as: **SAE 85W/90**.

NOTE:

**THE OIL MUST BE COMPLETELY CHANGED EVERY YEAR.**

### 3.

Check hydraulic oil level once a month (Fig.43).

NOTE:

BEFORE CHECKING, ALL CYLINDERS MUST BE COMPLETELY RETRACTED.

If necessary add:

ESSO : Nuto H 46  
SHELL : Tellus oil 46  
TOTAL : Azolla 46

Oil change is not required.

### 4.

Clean and grease once a month the sliding bar of the toolholder arm (Fig.44).

### 5.

Clean the jaws of the chuck with a wire brush once a month.

### 6.

Replace the light-alloy wheel protectors if worn or damaged.

Utiliser du lubrifiant synthétique pour réducteurs de type: **SAE 85W/90**.

REMARQUE:

**L'HUILE DOIT ETRE COMPLETEMENT VIDANGEE UNE FOIS PAR AN.**

### 3.

Contrôler le niveau de l'huile hydraulique une fois par mois (Fig.43).

REMARQUE:

EFFECTUER LE CONTRÔLE AVEC LA MACHINE EN CONDITIONS D'ENCOMBREMENT MINIMUM.

Si nécessaire, ajouter:

ESSO : Nuto H 46  
SHELL : Tellu oil 46  
TOTAL : Azolla 46

La vidange n'est pas demandée.

### 4.

Nettoyer et graisser une fois par mois la barre de coulissement du bras porte-outil (Fig. 44)

### 5.

Nettoyer les griffes de l'autocentrerur avec une brosse métallique une fois par mois.

### 6.

Remplacer les protections pour les roues en tôle légère, si usées ou endommagées.

Verwenden Sie synthetisches Schmiermittel für Untersetzungsgetriebe vom Typ: **SAE 85W/90**.

HINWEIS:

**EINMAL PRO JAHR MUSS DAS ÖL VOLLSTÄNDIG AUSGEWECHSELT WERDEN.**

### 3.

Einmal im Monat den Hydraulikölstand kontrollieren (Abb.43).

HINWEIS:

DIESE KONTROLLE VORNEHMEN, WENN DIE MASCHINE GANZ EINGEFAHREN IST.

Falls nötig zum Nachfüllen folgende Öle verwenden

ESSO : Nuto h 46  
SHELL : Tellus oil 46  
TOTAL : Azolla 46

Ein Ölwechsel ist nicht erforderlich.

### 4.

Einmal pro Monat die Führungsstange des Werkzeugarms reinigen und schmieren (Abb.44).

### 5.

Die Spannklaue einmal pro Monat mit einer Metallbürste reinigen.

### 6.

Den Leichtmetallfelgenschutz in den Spannklaue bei Abnutzung oder Beschädigung auswechseln.

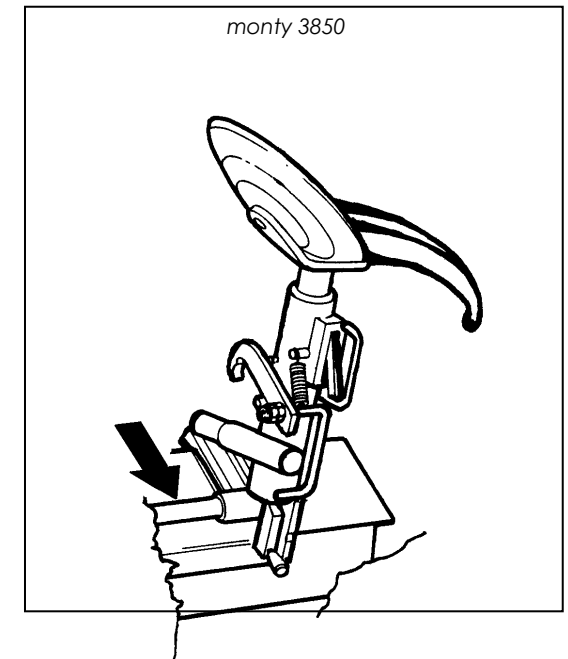

Fig.44

611

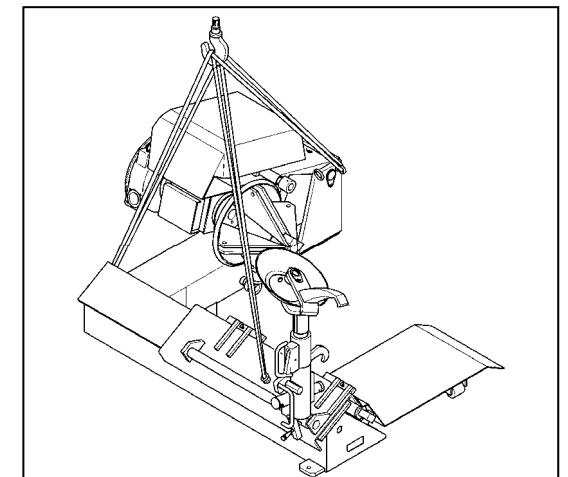

Fig.45

849



## 7.0 MOVING THE MACHINE

In case the machine is to be moved from a working place to another, proceed as follows:

Disconnect the machine from the electric supply.

Before lifting the machine, ensure that the chuck is completely closed, the chuck arm lowered, and that the toolholder carriage are in the position indicated in Fig. 45.

Use belts of a length of mm 3000 (10') and capacity of kg 1000 (2200 lbs).

Hold the machine as depicted in Fig.45.

## 8.0 PUTTING THE MACHINE OUT OF SERVICE

If the machine is to be idle for a long period of time (6 months or more) it is necessary to close the chuck arm, retract all hydraulic cylinders and disconnect all power sources. Protect all parts that may be damaged, protect the hydraulic hoses that may be damaged because of a drying process.

When putting the machine back in operation, first check the condition of all previously protected parts, and check for correct functioning of all devices before using the machine again.

## 7.0 DÉPLACEMENT

*Si la machine doit être déplacée d'une position à une autre, procéder suivant les indications ci-dessous:*

*Débrancher la machine de la source d'alimentation électrique.*

*Avant de soulever la machine, s'assurer que l'arbre autocentreur soit fermé, que le bras porte-arbre soit complètement abaissé et que le châssis porte-bras et le chariot porte-outil soient dans la position indiquée par la Fig. 45.*

*Utiliser un élingage de 3000 mm de long (10') et de 1000kg de capacité de levage (2200 lbs).*

*Soulever la machine comme montré sur la Fig.45.*

## 8.0 MISE DE CÔTÉ

*Au cas où la machine ne serait pas utilisée pendant une longue période (6 mois ou plus), il est nécessaire d'abaisser complètement le bras porte-arbre, de faire rentrer tous les vérins hydrauliques et de détacher toutes les sources d'énergie de la machine.*

*Protéger toutes les pièces qui pourraient être endommagées, protéger les tuyaux hydrauliques contre l'éventuel endommagement dû au procédé de séchage.*

*Si l'on utilise à nouveau la machine, contrôler l'état des parties précédemment protégées et effectuer un premier essai avant de remettre la machine en fonction.*

## 7.0 INNERBETRIEBLICHE UMSETZUNG DER MASCHINE

Falls eine innerbetriebliche Umsetzung der Maschine an einen anderen Einsatzort erforderlich wird, sollten dabei nachstehende Hinweise Beachtung finden:

Zuerst die Stromzufuhr der Maschine abschalten.

Vor dem Hochheben der Maschine sicherstellen, daß das Spannfutter vollständig geschlossen ist, der Spannfutterarm ganz unten steht und daß der Maschinenrahmen auf der Spannfutter- und der Werkzeugeite die in Abb.45 gezeigte Position einnehmen.

Einen Gurt mit 3000 mm Länge und 1000 kg Tragkraft verwenden.

Die Maschine hochheben wie in Abb.45 gezeigt.

## 8.0 LÄNGERFRISTIGE MASCHINENSTILLEGUNG

Bei einer längerfristigen Stilllegung der Maschine (6 Monate oder länger) ist es notwendig, den Spannfutterarm ganz nach unten zu fahren sowie alle Hydraulikzylinder ganz einzufahren und die Maschine vom Netz zu nehmen.

Alle empfindlichen Maschinenteile schützen, ganz besonders die Hydraulikschläuche vor Beschädigungen schützen, die auf Austrocknen zurückzuführen sind.

Vor der Wiederinbetriebnahme die Leistungsfähigkeit der seinerzeit geschützten Maschinenteile überprüfen und eine Funktionskontrolle des einwandfreien Maschinenbetriebs vornehmen.

## 9.0 SCRAPPING THE MACHINE

When it is decided to discontinue use of the machine, it must be rendered inoperative by removing the electric supply cables and air inlet fitting.

Consider the machine as a special waste, dismantle the machine in homogeneous parts (metal, plastic, oils etc.) and dispose following local regulations in force.

### For waste electrical and electronic equipment:

At the time of disposal, at the end of the lifetime of this equipment, you must:

1. NOT dispose of the equipment as municipal waste and separate collection is mandatory.
2. Ask the retailer about collection points authorised for regular disposal.
3. Stick to the standards for correct waste management, to prevent potential effects on the environment and human health.

This symbol indicates that separate collection of waste electrical and electronic equipment is mandatory for scrapping.

## 9.0 DEMOLITION

*Si on décide de ne plus utiliser la machine, on recommande de la rendre inopérante en enlevant les prises de tension et le branchement pneumatique.*

*Considérer la machine comme un déchet spécial, diviser en parties homogènes (métaux, matières plastiques, huiles etc.) et éliminer celles-ci suivant les règles en vigueur.*

### Pour équipements électriques et électroniques:

*Au moment de la mise à la décharge, à la fin de la vie de cet équipement, il est obligatoire de :*

1. *NE PAS ELIMINER cet appareillage comme déchet urbain mais d'effectuer le tri sélectif de ses composants.*
2. *S'informer auprès du revendeur sur les centres de collecte autorisés au tri et au traitement de ce type de déchet.*
3. *Respecter les normes sur la gestion des déchets pour éviter tout risque probable de nuisances à l'environnement et à la santé des personnes.*

*Ce symbole indique l'obligation d'effectuer le tri sélectif des appareils électriques et électroniques au moment de sa mise à la décharge.*

## 9.0 VERSCHROTTUNG

Soll das Gerät entgültig nicht mehr eingesetzt werden, wird die sofortige Stilllegung durch Entfernung des Anschlußkabels empfohlen.

Das Gerät ist als Sondermüll anzusehen, in gleichartige Teile zu zerlegen (Metall, Plastik, Öle, usw.) und gemäß den jeweils geltenden Abfallbeseitigungsvorschriften zu entsorgen.

### Für elektrische und elektronische Geräte:

Für die Entsorgung des Geräts am Ende seiner Lebensdauer gelten folgende Vorschriften:

1. Das Gerät darf NICHT als Hausmüll entsorgt werden, sondern muss dem Sondermüll zugeführt werden.
2. Informieren Sie sich bei Ihrem Händler über die Müllsammelzentren, die zur ordnungsgemäßen Entsorgung befugt sind.
3. Befolgen Sie die Richtlinien für die ordnungsgemäße Behandlung von Müll, um mögliche Gefahren für die Umwelt und für die Gesundheit zu vermeiden.

Dieses Symbol zeigt an, dass es Pflicht ist, elektrische und elektronische Geräte nach der Verschrottung dem Sondermüll zuzuführen.

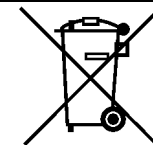

**10.0 TROUBLE SHOOTING****TROUBLE:**

- Pump motor turns but none of the hydraulic movements works.

**CAUSE:**

- The automatic circuit breaker is off.
- A fuse of the low-voltage section is blown.
- Transformer is burnt out.

**REMEDY:**

- Disconnect the machine from electric supply. Open the electric cabinet and check the automatic circuit breaker and low voltage fuses. Reset the circuit breaker or replace the fuses as needed. THIS OPERATION CAN BE PERFORMED ONLY BY QUALIFIED PERSONNEL.

- Call the authorized service center for assistance.

**TROUBLE:**

- Pump motor does not turn but the chuck motor operates normally.

**CAUSE:**

- The thermal safety switch protecting the hydraulic motor is/was activated.

**REMEDY:**

- Disconnect the machine from electric supply. Open the electric cabinet and reset the thermal safety switch.

THIS OPERATION CAN BE PERFORMED ONLY BY QUALIFIED PERSONNEL.

**10.0 RECHERCHE ANOMALIES****ANOMALIES:**

- *La pompe fonctionne mais aucune commande n'est active.*

**CAUSES:**

- *Interrupteur automatique du circuit déclenché.*
- *Fusible de la section à basse tension brûlé.*
- *Transformateur court-circuité.*

**REMEDES:**

- *Débrancher la machine du réseau électrique.*

*Ouvrir la boîte du système électrique et contrôler l'interrupteur automatique et les fusibles à basse tension. Rétablir l'interrupteur ou remplacer les fusibles. CETTE OPÉRATION PEUT ÊTRE EFFECTUÉE EXCLUSIVEMENT PAR DU PERSONNEL QUALIFIÉ.*

- *Appeler un centre de service après-vente autorisé.*

**ANOMALIES:**

- *Le moteur de la pompe ne fonctionne pas mais celui de l'autocentreur fonctionne dans les deux directions.*

**CAUSES:**

- *Interrupteur magnétothermique qui protège la pompe hydraulique actif.*

**REMEDES:**

- *Débrancher la machine du réseau électrique. Ouvrir la boîte du système électrique et rétablir l'interrupteur magnétothermique. CETTE OPÉRATION PEUT ÊTRE EFFECTUÉE EXCLUSIVEMENT PAR DU PERSONNEL QUALIFIÉ.*

**10.0 FEHLERSUCHE****STÖRUNG:**

- Die Pumpe funktioniert, aber Steuerbefehle werden nicht ausgeführt.

**URSACHEN:**

- Automatikschalter ausgeschaltet.
- Sicherung aus dem Niederspannungsbereich durchgebrannt.
- Trafo durchgebrannt.

**ABHILFE:**

- Die Maschine vom Netz nehmen. Den Schaltkasten öffnen und den Automatikschalter sowie die Niederspannungssicherungen überprüfen. Je nach dem, den Schalter wieder in den Ausgangszustand versetzen oder die Sicherungen auswechseln. DIESE ARBEIT DARF NUR VON ELEKTROFACHKRÄFTEN VORGENOMMEN WERDEN.

- Den Vertragskundendienst rufen.

**STÖRUNG:**

- Der Pumpenmotor funktioniert nicht, aber der Motor der Spannvorrichtung funktioniert in beide Richtungen.

**URSACHEN:**

- Der magnetothermischen Schutzschalter am Motor der Hydraulikpumpe ist angesprochen.

**ABHILFE:**

- Die Maschine vom Netz nehmen. Den Schaltkasten öffnen und den magnetothermischen Schutzschalter wieder in den Ausgangszustand versetzen. DIESE ARBEIT DARF NUR VON ELEKTROFACHKRÄFTEN VORGENOMMEN WERDEN.

**TROUBLE:**

- The thermal switch that protects the pump motor is very easily activated.

**CAUSE:**

- The voltage of the electric line is too low.

**REMEDY:**

- Check voltage on electric supply. THIS OPERATION CAN BE PERFORMED ONLY BY QUALIFIED PERSONNEL.

**TROUBLE:**

- The circuit breaker is very easily activated.

**CAUSE:**

- The machine is not stable on the floor.
- The electric cabinet is not firmly attached.
- The voltage of the electric line is too low.

**REMEDY:**

- Check that the machine is securely bolted to the floor.
- Attach the electric cabinet firmly.
- Check voltage on electric supply. THIS OPERATION CAN BE PERFORMED ONLY BY QUALIFIED PERSONNEL.

**ANOMALIES:**

- *L'interrupteur magnétothermique qui protège le moteur de la pompe se déclenche facilement.*

**CAUSES:**

- *Tension électrique d'alimentation de la machine trop basse.*

**REMEDES:**

- *Contrôler la tension du réseau électrique. CETTE OPÉRATION PEUT ÊTRE EFFECTUÉE EXCLUSIVEMENT PAR DU PERSONNEL QUALIFIÉ.*

**ANOMALIES:**

- *L'interrupteur automatique du circuit se déclenche facilement.*

**CAUSES:**

- *La machine n'est pas fixée au sol de manière stable.*
- *La boîte du système électrique n'est pas fixée de manière stable.*
- *La tension électrique d'alimentation est trop basse.*

**REMEDES:**

- *Contrôler si la machine est fixée au sol de manière stable.*
- *Fixer la boîte du système électrique de façon à ce qu'elle ne vibre plus.*
- *Contrôler la tension d'alimentation. CETTE OPÉRATION PEUT ÊTRE EFFECTUÉE EXCLUSIVEMENT PAR DU PERSONNEL QUALIFIÉ.*

**STÖRUNG:**

- Der magnetothermische Schutzschalter am Pumpenmotor schaltet leicht ab.

**URSACHEN:**

- Zu niedrige Versorgungsspannung.

**ABHILFE:**

- Netzspannung überprüfen. DIESE ARBEIT DARF NUR VON ELEKTROFACHKRÄFTEN VORGENOMMEN WERDEN.

**STÖRUNG:**

- Der Pumpenmotor funktioniert nicht, aber der Motor der Spannvorrichtung funktioniert in beide Richtungen.

**URSACHEN:**

- Der magnetothermischen Schutzschalter am Motor der Hydraulikpumpe ist angesprochen.

**ABHILFE:**

- Die Maschine vom Netz nehmen. Den Schaltkasten öffnen und den magnetothermischen Schutzschalter wieder in den Ausgangszustand versetzen. DIESE ARBEIT DARF NUR VON ELEKTROFACHKRÄFTEN VORGENOMMEN WERDEN.

**TROUBLE:**

- The transformer protection fuses easily blow.

**CAUSE:**

- Short circuit in the electric cord connecting the portable control unit to the electric cabinet.

**REMEDY:**

- Call the authorized service center for assistance.

**TROUBLE:**

- The chuck does not hold the wheel firmly.

**CAUSE:**

- The teeth of the chuck jaws are full of dirt or worn out.
- The protectors for light-alloy wheels are damaged or worn out.
- The check valve or manifold of the chuck cylinder leak oil.

**REMEDY:**

- Clean the teeth of the chuck jaws with a wire brush.
- Replace the protectors for alloy wheels.
- Call the authorized service center for assistance.

**ANOMALIES:**

- *Les fusibles de protection du transformateur (4A) sautent facilement.*

**CAUSES:**

- *Court-circuit des connexions électriques entre l'unité de contrôle portable et la boîte du système électrique.*

**REMEDES:**

- *Appeler un centre de service après-vente autorisé.*

**ANOMALIES:**

- *En phase de détalonnage la roue tombe.*

**CAUSES:**

- *Les dents des griffes sont sales ou usées.*
- *Les protections pour les jantes en alliage léger sont détériorées ou usées.*
- *Il y a des fuites d'huile de la soupape ou du collecteur du cylindre de l'autocentreur.*

**REMEDES:**

- *Nettoyer les dents des griffes de l'autocentreur avec une brasse métallique.*
- *Remplacer les protections pour les jantes en tôle.*
- *Appeler un centre de service après-vente autorisé.*

**STÖRUNG:**

- Die Sicherungen des Trafos schlagen leicht durch.

**URSACHEN:**

- Kurzschluß im Anschluß zwischen Steuergerät und Schaltkasten.

**ABHILFE:**

- Vertragskundendienst rufen.

**STÖRUNG:**

- Während des Abdrückens fällt das Rad herunter.

**URSACHEN:**

- Zähne an den Spannklaunen schmutzig oder abgenutzt.
- Klauenschutz für Leichtmetallfelgen beschädigt oder abgenutzt.
- Ölaustritt aus dem Ventil oder dem Sammler des Zylinders der Spannvorrichtung.

**ABHILFE:**

- Spannklaunenzähne mit einer Drahtbürste reinigen.
- Klauenschutz für Leichtmetallfelgen auswechseln.
- Vertragskundendienst rufen.





**Aviso:** Le informazioni contenute nel presente documento sono soggette a modifica senza preavviso. **Hofmann** non rilascia alcuna garanzia sul presente materiale. **Hofmann** declina qualsiasi responsabilità per eventuali errori ivi contenuti o per danni accidentali o danni indiretti connessi alla fornitura, alle prestazioni o all'uso dei presenti materiali.

---

• Snap-on Equipment Srl • Manufacturing Facility - Via Per Carpi 33 - 42015 Correggio RE - Italy •  
• [www.snapon-equipment.eu](http://www.snapon-equipment.eu) •

Technical alterations reserved