

EEWH306A

GB

Air and Air/Electric Tire Changer

FR

Air et Air/Électrique Demont Pneus

---

Operation Instructions  
Instruction opérationnel

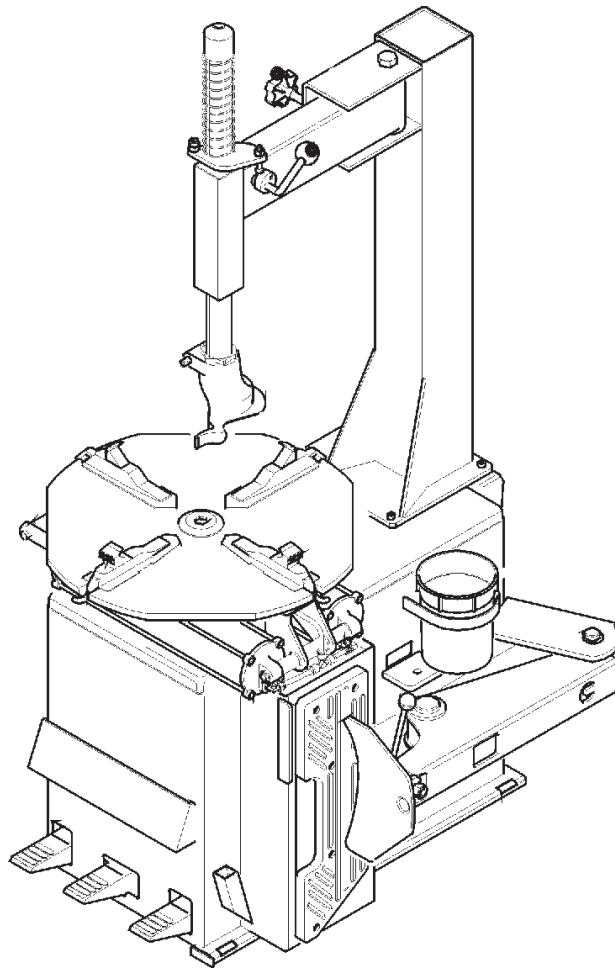

**Snap-on**®

*(BLANK PAGE)*

---

# EEWH306A

GB

## Air and Air/Electric Tire Changer Operation Instructions

### Print History

First Edition	Form ZEEWH306A	April 2000
Second Edition	Form ZEEWH306A GB-FR	March 2004
Third Edition	Form ZEEWHGB306A	September 2005

### COPYRIGHT NOTICE

The information contained in this document is property of Snap-on Incorporated. It, or any of the information contained within, shall not be used, copied, or reproduced without express written consent of Snap-on

### TRADEMARK NOTICE

**Snap-on**® and Snap-on Incorporated are registered trademarks

---



---

## **UPDATING GUIDE :**

MODIFIED / CHANGED PARTS Regarding Third Edition of Sept. 2005

Variations from Second Edition:

- TURNTABLE TRANSMISSION WARRANTY SPECIFICATIONS
- REPLACED P/N OF THE MANUAL WITH THE CORRECT ONE (ZEEWHGB306A)

## SAFETY INFORMATION

**For your safety, read this manual thoroughly  
before operating the EEW306A Series Tire Changer**

The EEW306A Series Tire Changers are intended for use by properly trained automotive technicians. The safety messages presented in this section and throughout the manual are reminders to the operator to exercise extreme care when changing tires with these products.

There are many variations in procedures, techniques, tools, and parts for changing tires, as well as the skill of the individual doing the work. Because of the vast number of wheel and tire applications and potential uses of the product, the manufacturer cannot possibly anticipate or provide advice or safety messages to cover every situation. It is the automotive technician's responsibility to be knowledgeable of the wheels and tires being changed. It is essential to use proper service methods and change tires in an appropriate and acceptable manner that does not endanger your safety, the safety of others in the work area or the equipment or vehicle being serviced.

It is assumed that, prior to using the EEW306A Series Tire Changers, the operator has a thorough understanding of the wheels and tires being changed. In addition, it is assumed he has a thorough knowledge of the operation and safety features of the rack, lift, or floor jack being utilized, and has the proper hand and power tools necessary to service the vehicle in a safe manner.

Before using the EEW306A Series Tire Changers, always refer to and follow the safety messages and service procedures provided by the manufacturers of the equipment being used and the vehicle being serviced.



**IMPORTANT !!**

**SAVE THESE INSTRUCTIONS - DO NOT DISCARD !!**

# SAFETY INSTRUCTIONS

## IMPORTANT!! SAVE THESE INSTRUCTIONS!!



Overinflated tires or tires mounted on the wrong sized rims can explode producing hazardous flying debris.

- **Read Operator's Manual before using this Tire Changer.**
  - **Never mount tire on rim with different sized diameter.**
  - **Never exceed maximum inflation pressure listed on tire sidewall.**
  - **Always use safety restraint arm to hold wheel in place while inflating.**
  - **Always use attached air hose to inflate tires.**
- Exploding tires can cause death or serious injury.*



Risk of electrical shock.

- **Do not operate equipment with a damaged power cord or if the equipment has been dropped or damaged, until it has been examined by a qualified service person.**
- **If an extension cord is necessary, a cord with a current rating equal to or greater than that of the equipment should be used. Cords rated for less current than the equipment can overheat.**
- **Unplug equipment from electrical outlet when not in use. Never use the cord to pull the plug from the outlet. Grasp plug and pull to disconnect.**
- **Do not expose the equipment to rain. Do not use on wet surfaces.**
- **Plug unit into correct power supply.**
- **Do not remove or bypass grounding pin.**

*Contact with high voltages can cause death or serious injury.*



Risk of electrical shock. High voltages are present within the base unit.

- **There are no user serviceable items within the unit.**
- **Service on the unit must be performed by qualified personnel.**
- **Do not open any part of the base cabinet.**
- **Unplug the unit before servicing.**

*Contact with high voltages can cause death or serious injury.*

### Warning !

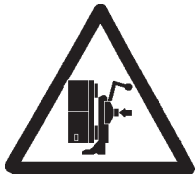

Risk of crushing. Stand clear of bead breaker arm during operation.

- **Read and understand the operation instructions before using this tire changer.**
- **Become familiar with all controls before proceeding with operation.**
- **Stand away from the bead breaker arm when in operation.**
- **Apply air to breaker in bursts if necessary to control arm depth.**
- **Keep all persons clear of tire changer.**

*Contact with moving parts could cause injury.*

### Warning !



Risk of pinching or crushing hands and fingers when mounting and demounting.

- **Read and understand the operation instructions before using this tire changer.**
- **Keep hands and fingers clear of rim edge during demounting and mounting process.**
- **Keep hands and fingers clear of mount/demount head during operation.**
- **Keep hands and other body parts away from moving surfaces.**
- **Do not use tools other than those supplied with tire changer.**
- **Do not bypass any safety features.**
- **Use proper tire lubricant to prevent tire binding.**

*Contact with moving parts could cause injury.*



Risk of eye injury. Flying debris, dirt, and fluids may be discharged during bead seating and inflation process.

- **Remove any debris from tire tread and wheel surfaces.**
- **Remove excess tire lubricant before inflating.**
- **Wear approved safety glasses during mount and demount procedures.**

*Debris, dirt, and fluids can cause serious eye injury.*



Risk of injury. Tools may break or slip if improperly used or maintained.

- **Read and understand the operation instructions before using this tire changer.**
- **Use only the mount/demount tire tool supplied with the tire changer.**
- **Frequently inspect, clean, and lubricate (if recommended) where designated.**
- **Follow procedures when instructed in this manual.**

*Tools that break or slip can cause injury.*

**IMPORTANT !! SAVE THESE INSTRUCTIONS — DO NOT DISCARD !!**

**⚠ DANGER**

Tires and rims that are not the same diameter are mismatched.

- **NEVER attempt to mount or inflate any tire and rim that are mismatched.**
- **ALWAYS check to see that tire and rim diameters are the same.**

*A mismatched tire and rim could explode causing death or serious personal injury.*

**⚠ WARNING**

Over-pressurized tires can explode causing flying debris.

- **Read and understand Operator's Manual before operating.**
- **Keep bystanders away from work area.**
- **ALWAYS wear Safety Goggles.**
- **ALWAYS check to see that tire and rim diameters are the same.**
- **NEVER attempt to mount or inflate any tire and rim with different diameters.**
- **Inspect tires. NEVER inflate tires that are damaged, rotten or worn.**
- **NEVER inflate 'Split Rim Wheels' on this tire changer or remove them and use only an approved safety inflation cage designed for this purpose.**
- **Lock turntable clamp on inside of rim before attempting to inflate tire.**
- **Use approved tire bead lubricant before removing or installing tire on rim.**
- **ALWAYS position the "Safety Restraint Arm" over the wheel to hold it to the turntable while inflating if so equipped.**
- **If a tire explodes on this tire changer, STOP using it until the "Safety Restraint Arm" has been replaced, which must be done even if no damage is seen.**
- **NEVER place head or body over a tire during inflation process.**
- **Use short bursts of air to seat tire beads. Check tire air pressure frequently. NEVER exceed tire manufacturer's pressure limits.**
- **NEVER attempt to bypass or alter the built-in air pressure limiter. Only inflate tire with air hose supplied with tire changer. NEVER use shop inflation hose to inflate a tire.**
- **Tire Changer must be anchored to concrete floor if equipped with a "Safety Restraint Arm".**

*Exploding tires can cause serious injury.*



**GB**

**TABLE OF CONTENTS**

SAFETY STATEMENTS ..... Page 5-8

TABLE OF CONTENTS ..... Page 9

1.0 INTRODUCTION ..... Page 10

1.1 SPECIFICATIONS ..... Page 10

1.2 NOMENCLATURE ..... Page 10

1.2.1 TURNTABLE & CABINET FEATURES ..... Page 11

1.3 MACHINE DIMENSIONS ..... Page 12

1.4 STANDARD ACCESSORIES ..... Page 12

1.5 OPTIONAL ACCESSORIES ..... Page 13

1.6 GENERAL CAUTIONS ..... Page 13

2.0 INSTALLATION ..... Page 13

2.0.1 ANCHORING ..... Page 13

2.1 ELECTRIC INSTALLATION (Air-electric models) ..... Page 14

2.2 BEAD BREAKER INSTALLATION ..... Page 14

2.3 AIR INSTALLATION ..... Page 14

3.0 CONTROLS ..... Page 15

4.0 MOUNTING AND DEMOUNTING-PRECAUTIONS ..... Page 16

4.1 DEMOUNTING TUBELESS TIRES ..... Page 16

4.2 MOUNTING TUBELESS TIRES ..... Page 18

4.3 INFLATING OF TUBELESS TIRES ..... Page 19

5.0 DEMOUNTING TUBE TYPE TIRES ..... Page 20

5.1 MOUNTING TUBE TYPE TIRES ..... Page 20

5.2 INFLATING TUBE TYPE TIRES ..... Page 21

6.0 MOUNTING AND DEMOUNTING MOTORCYCLE TIRES ..... Page 22

7.0 MAINTENANCE ..... Page 22

**FR**

À partir de la page 25

## 1.0 INTRODUCTION

Congratulations on purchasing the Snap-on EEWH306A air, or air-electric tire changer. This tire changer is designed for ease of operation, safe handling of rims, reliability and speed. This combination of features means more profit and added versatility for your shop, enabling you to work with aluminum or magnesium alloy wheels without damaging customer's rims. With a minimum of maintenance and care your Snap-on EEWH306A Tire Changer will provide many years of trouble-free operation.

Please read this manual thoroughly before operating the unit. Instructions on use, maintenance and operational requirements of the machine are covered in this manual.

## 1.1 SPECIFICATIONS

Operation temperature range +41/+122 F (+5/50 C)

Air and Air-Electric tire changers for car, light commercial vehicle and motorcycle tires designed for one-piece rims.

### EEWH306A

Weight:	EEWH306A	450 lbs (204 kg)
Air pressure required		110-170 psi (8-12 bar)
Bead breaker force		3300 lbs (kN 15)
Max. wheel diameter		40" (mm 1016)
Max. wheel width		12" (305mm)
Rim diameter outside locking		10"-18"(254-457mm)
Rim diameter inside locking		12"-20"(305-508mm)
Motorcycle wheels with adapters		15"-23"(381-584mm)
Motor 110 VAC 60Hz (air/electric models)		1 Hp (kw .75)

## 1.2 NOMENCLATURE

Before installing and using the Snap-on EEWH306A Tire Changer it is suggested that you become familiar with the nomenclature of the machine's components.

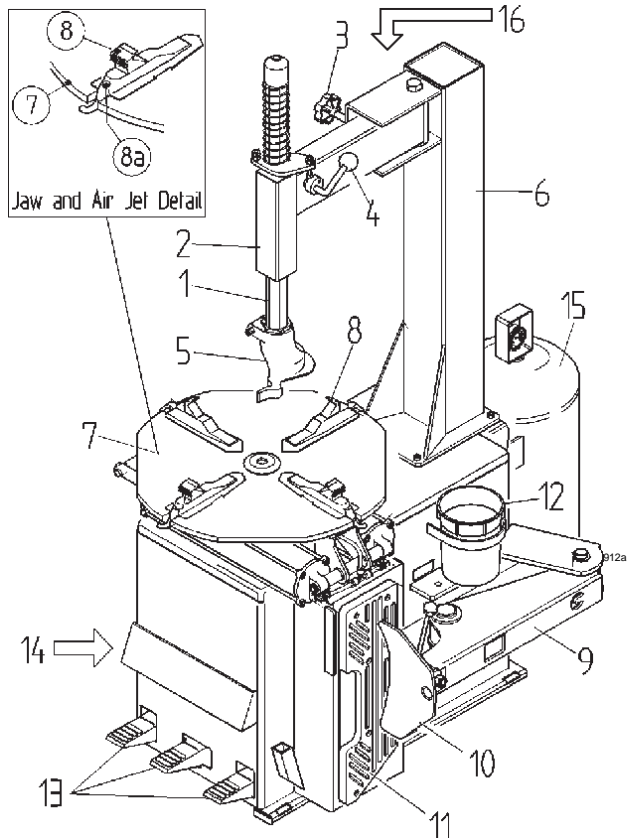

Figure 1.2-1

- 1 Vertical Slide
- 2 Swing Arm
- 3 Swing Arm Adjustment Knob
- 4 Lock lever
- 5 Mount/Demount Head
- 6 Tower or Column
- 7 Turntable
- 8 Clamping Jaws
- 8a Inflation Jets
- 9 Bead breaker arm
- 10 Bead breaker blade
- 11 Bead breaker pad
- 12 Lube bottle
- 13 Foot pedal controls
- 14 Bead seater/Inflator pedal
- 15 Air tank
- 16 Inflation gauge

## 1.2.1 TURNTABLE & CABINET FEATURES

### EEWH306A

**SQUARE TURNTABLE PLATFORM** - Provides easy access to tires lower bead during the tire changing process.

**INTEGRATED BEAD SEATING JETS** - Air inflation jets are integrated into the turntable clamping jaws to insure full bead seating force directly into the tire cavity regardless of tire diameter.

**TWIN CYLINDER CLAMPING POWER** - Two 2.45" clamping cylinders provide uniform clamping pressure throughout the stroke (regardless of rim sizes) as well as providing 25% more clamping power than most single clamping cylinder tire changers. Additionally two smaller cylinders reduce the critical turntable to cabinet distance, reducing the stress on the transmission.

#### **WHEEL CLAMPS**

##### **UNIQUE SIX POINT CONTACT CLAMPS**

Provide better gripping capability regardless of dirt and moisture.

##### **REDUCED ANGLE CLAMPS**

Increases clamping contact area with rim insuring no slippage.

##### **NYLON INSERT SOFT TOUCH CLAMPS**

Single sided nylon insert in the clamping jaws provides non-metal touch in critical customer visible areas.

##### **VALVE CORE/TIRE TOOL STORAGE**

On tire changer storage area for valves, tools, caulk, etc.

##### **IN-COMING AIR PRESSURE GAUGE**

Ergonomically located air gauge allows easy monitoring of incoming air pressure.

##### **INTEGRATED PRESSURE LIMITER**

Integrated safety pressure limiter stops air flow once tire pressure has reached approx. 55 PSI preventing accidental tire over-inflation.

## MOUNT/DEMOUNT ARM ASSEMBLY

**NON-SCRATCH NYLON INSERT** - Integrated into the mount/demount head is a replaceable scratch resistant nylon insert protecting against accidental rim contact.

## CONSTRUCTION DESIGNED FOR DURABILITY

**RUST PROOF VALVES AND CYLINDERS** - Critical bead breaking cylinder is lined with rust-proof polyfiber liner for years of rust free operation. Non-lined cylinders will pit causing bead breaker power loss.

**LIFETIME LUBRICATED POLYMER VALVES** - Critical footvalves fabricated from glass/fiber self lubricating material providing years of maintenance free operation.

##### **WATER SEPARATOR AND AUTOMATIC OILER** -

Lubricates all air used for machine operation, does not lubricate air used for tire inflation, as do some competitive models.

##### **HIGH TORQUE 1HP MOTOR** - (air-electric models)

Industrial strength high torque turntable drive motor eliminates tire remount stalling on low profile high performance tires (UL/CSA approved).

##### **3 YEAR TRANSMISSION WARRANTY** - Designed for

extremely heavy use the critical motor to turntable transmission linkage carries a full three (3) year replacement warranty.

**1.3 MACHINE DIMENSIONS - EEW306A**

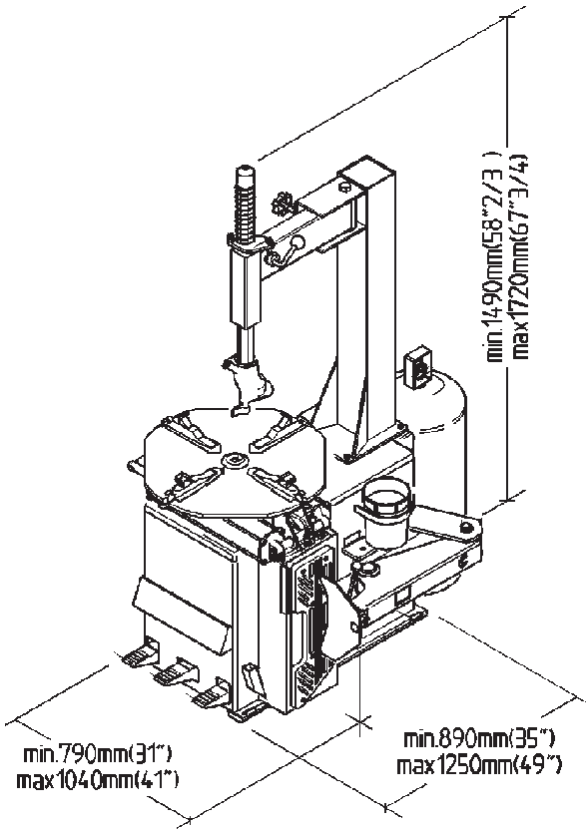

Figure 1.3-1

926

**1.4 STANDARD ACCESSORIES**

**EAA0247G02A - Mount /Demount Tool (Fig. 1.4-1)**



Figure 1.4-1

294

**Inflation Gauge** is mounted on the Inflation Tank Column. (Not shown)

**Air Filter and Air Lubricator, (Fig.1.4-2)**

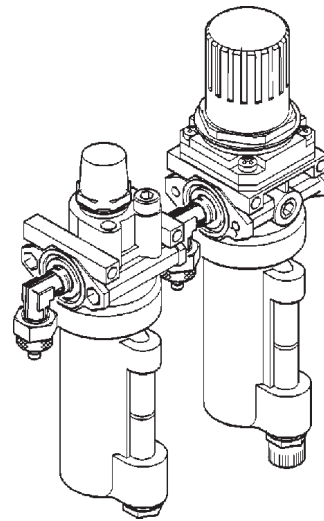

Figure 1.4-2

539

**Incoming Air Pressure Gauge**

Located on the air filter and the air lubricator

**Lubrication Bottle**

**Lubrication Applicator**

**Replacement Mount/Demount Head Inserts (4)**

## 1.5 OPTIONAL ACCESSORIES

**EAA0304G23A - Motorcycle Adapter- 4 required**  
(Fig.1.5-1)

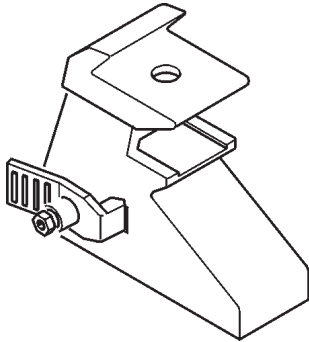

Figure 1.5-1

353

**EAA0304G24A - 8" Wheel Adapter- 4 required**  
(Fig.1.5-2)

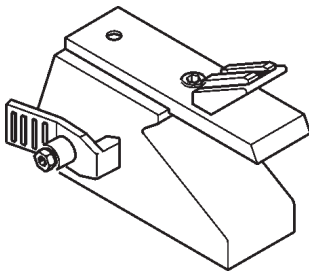

Figure 1.5-2

352

**EAA0247G70A - Bead Holding Clamp** (Fig.1.5-3)

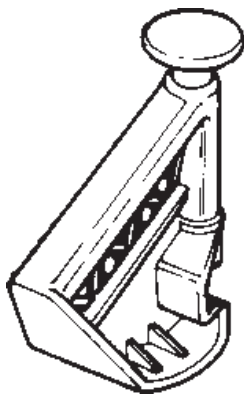

Figure 1.5-3

315a

## 1.6 GENERAL CAUTIONS

**A. DURING THE USE AND MAINTENANCE OF THE MACHINE IT IS MANDATORY TO COMPLY WITH ALL LAWS AND REGULATIONS FOR ACCIDENT PREVENTION.**

**B. THE ELECTRICAL POWER SOURCE MUST HAVE A GROUND CABLE AND THE GROUND CABLE OF THE MACHINE MUST BE CONNECTED TO THE GROUND CABLE OF THE POWER SOURCE.**

**C. BEFORE ANY MAINTENANCE OR REPAIRS ARE ACCOMPLISHED THE MACHINE MUST BE DISCONNECTED FROM THE AIR AND ELECTRICAL SUPPLY.**

**D. NEVER WEAR TIES, CHAINS OR OTHER LOOSE ARTICLES WHEN USING, MAINTAINING OR REPAIRING THE MACHINE. LONG HAIR IS ALSO DANGEROUS AND SHOULD BE KEPT UNDER A HAT. THE USER MUST WEAR PROPER SAFETY ATTIRE - GLOVES, SAFETY SHOES AND GLASSES.**

## 2.0 INSTALLATION

Your new Snap-on EEW306A Tire Changer requires a simple installation procedure requiring only a few moments. Follow these instructions carefully to insure proper and safe operation.

The Tire Changer is delivered mounted to a wooden skid. Remove tire changer from its mounts carefully, taking care to avoid any back strain.

Place Changer where proper operation will be unobstructed to all sides. Install the machine in a covered and dry place.

### 2.0.1 Anchoring

Once placed in the desired location the tire changer must be bolted to the floor using only the rear two mounting holes. Mounting anchors are provided with machines.

**Tire Changer should be anchored to concrete floor for increased safety.**

**2.1 ELECTRICAL INSTALLATION**  
(air-electric models)



**BUILDING ELECTRICAL INSTALLATION MUST BE MADE BY A LICENSED ELECTRICIAN.**

Check that the electrical specifications of the power source are the same of the machine. The machine uses 110v, 60 hz, single phase 20 amp source. Electric specifications are clearly marked on a label at the rear of the machine.



**FAILURE TO PROVIDE PROPER ELECTRICAL SUPPLY AND GROUNDING WILL CREATE A SHOCK HAZARD TO THE OPERATOR.**



540

**2.2 BEAD BREAKER INSTALLATION**

The side mounted Bead Breaker is shipped from the factory dismounted for a more compact shipping package.

- A.** Cut the plastic tie strap which secures the Breaker Arm to the cabinet pivot.
- B.** Remove the "C" clip from the top of the pivot pin, slip the pin out of the hole.
- C.** Place the Breaker Arm into position and insert the pivot pin through the top and bottom holes.
- D.** Replace the "C" clip retainer onto the pivot pin.
- E.** Locate the spring located at the rear of the pivot mount. Place the free end of the spring onto the "ear" located on the Breaker Arm just forward of the pivot.

**HINT:** You may tie a small rope or cord onto the free end of the spring, run the cord through the hole. Pull the spring end toward the ear and loop free end over.

**2.3 AIR INSTALLATION**



**THE AIR INSTALLATION MUST BE MADE ONLY BY QUALIFIED PERSONNEL.**



**EXCESSIVE AIR PRESSURE CAN SERIOUSLY INJURE PERSONNEL AND DAMAGE THE MACHINE.**

Ensure that the line pressure is within the limits required by the machine. If the pressure exceeds 170 psi (12 bar) it is mandatory to install a pressure regulator before the air inlet of the machine.

If the air pressure is lower than the minimum required of 110 psi (8 bar) the clamping power of the turntable and the bead breaker power may be insufficient for certain tires and substantially reduces tire changer performance. It is suggested that the air supply be equipped with a water separator/dryer type modification for maximum performance.

After ensuring all the above proceed as follows:

- A.** Connect the machine to the air supply with a rubber hose (rated for the pressure) with an internal diameter of no less than 1/2" (12.5mm).



**WARNING!**

**BEFORE CONNECTING THE MACHINE TO THE AIR SUPPLY BE SURE ALL PERSONNEL ARE CLEAR OF THE MACHINE AND NO ITEMS ARE LEFT ON THE TURNTABLE.**

- B.** It is recommended that an air valve shut-off be installed between the shop air supply and the tire changer in case of air line or filter failure.

- C.** Should you install any optional accessories, please refer to the relevant instructions.

- D.** Ensure the functional ability of the air lubricator by ensuring that the glass sight bowl is filled with air lubricant.

### 3.0 CONTROLS

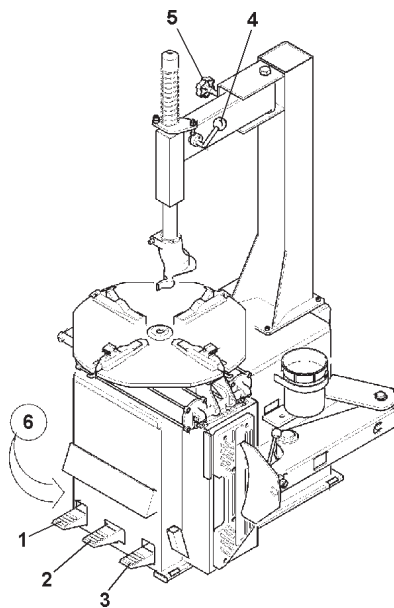
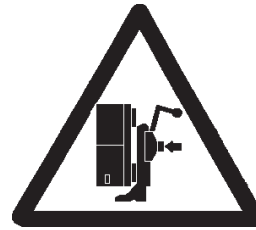

Figure 3.0-1

927a

Before operating the machine, take the time to familiarize yourself with the operation and function of all the controls.

- A** Press down and release the first pedal **(1)** from the left: the jaws of the turntable will retract. Do it again: the jaws will expand. If you press the pedal prior to the end of the stroke and release, the jaws may be stopped in any position.
- B** Open the bead breaker arm. Press down and hold the second pedal **(2)** from the left: by doing this you operate the bead breaker blade and the arm will move towards the machine. Release the pedal: the bead breaker blade will retract.



442



441

## WARNING!

### WATCH YOUR FINGERS AND LEGS!

- C** Press down the first pedal **(3)** from the right: the turntable turns clockwise. Placing your foot under the pedal and lift, the turntable turns counterclockwise.
- D** Lower the Lock Lever **(4)** to unlock the vertical slide, lift the Lock Lever to lock.
- E** Turn Swing Arm Adjustment Knob **(5)** for positioning mount/demount head slightly away from rim diameter
- F** Press bead-seater pedal on left side of the machine **(6)** half way down: air will come out from inflation hose end.
- G** Press bead-seater pedal **(6)** all the way down swiftly to get air blast from the inflator jets in the clamping jaws. Air simultaneously comes out of inflator hose.

## ATTENTION!

### WHEN OPERATING THE BEAD SEATER IT IS MANDATORY TO WEAR SAFETY GLASSES TO PROTECT EYES.

#### 4.0 MOUNTING AND DEMOUNTING PRECAUTIONS

##### IMPORTANT!

**BEFORE MOUNTING A TIRE ON A RIM, PAY ATTENTION TO THE FOLLOWING:**

- A. THE RIM MUST BE CLEAN AND IN GOOD CONDITION: IF NECESSARY CLEAN IT AFTER REMOVING ALL WHEEL-WEIGHTS INCLUDING 'TAPE WEIGHTS' INSIDE THE RIM.**
- B. THE TIRE MUST BE CLEAN AND DRY, WITHOUT ANY DAMAGE TO THE BEAD.**
- C. REPLACE THE RUBBER VALVE STEM WITH A NEW ONE OR REPLACE THE 'O' RING IF THE VALVE STEM IS MADE OF METAL.**
- D. IF THE TIRE REQUIRES A TUBE, MAKE SURE THE TUBE IS DRY AND IN GOOD CONDITION.**
- E. LUBRICATION IS NECESSARY TO MOUNT THE TIRE CORRECTLY AND GET A PROPER CENTERING. BE SURE YOU ARE USING APPROVED LUBRICANT ONLY.**
- F. MAKE SURE THE TIRE IS THE CORRECT SIZE FOR THE RIM.**

#### 4.1 DEMOUNTING TUBELESS TIRES

**A.** Remove all wheel-weights from the rim. Remove the valve stem or valve stem core and deflate the tire (Fig.4.1-1).

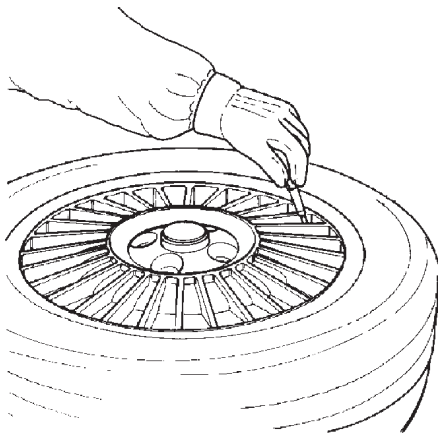

Fig. 4.1-1

**B.** Break both beads.

Hold open the Bead Breaker, roll the tire/rim into the Breaker area (Fig. 4.1-2). Ensure that the Tire/rim assembly is against the rubber breaker pads on the side of the machine. Make certain that the bead breaker blade is not over the top of any portion of the rim. Now activate the bead breaker pedal. As soon as the bead dislodges from the rim, release the breaker foot pedal. It may be necessary to rotate the tire 90 degrees and repeat the above procedure to dislodge all beads.

Pay extra attention during this operation as it is easy to mistakenly keep your foot on the bead breaking pedal too long. This could potentially result in bead or rim damage (Fig. 4.1-2)

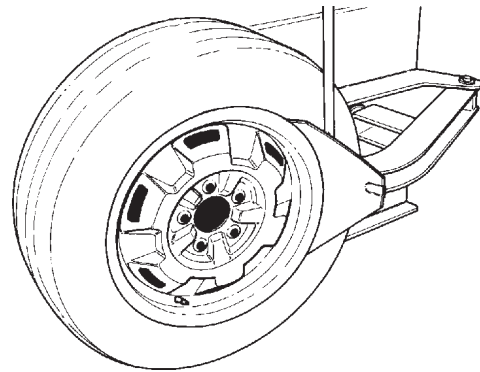

Fig. 4.1-2

##### NOTICE !

**ON RUN FLAT DESIGN TIRES WITH THE OPTIONAL LOW PRESSURE SENSOR INSTALLED, BREAK THE BEAD AT 90 DEGREES OFFSET FROM THE VALVE STEM. DAMAGE TO THE WHEEL AND/OR SENSOR WILL RESULT IF THE BEAD IS BROKEN AT ANY OTHER POINT ON THE RIM.põ:**

**C.** Set the rim clamps to the proper position: retract clamps to clamp the wheel from the outside and expand clamps to clamp from the inside.

When clamping small wheels (14" or smaller) from the outside, set the clamps at a diameter nearly equal to the rim diameter, before placing the wheel on the clamps. This will help avoid the possibility of pinching the tire as the clamps retract.

##### NOTICE !

**TO MINIMIZE THE RISK OF SCRATCHING ALLOY OR CLEAR COATED RIMS, THESE RIMS SHOULD BE CLAMPED FROM THE OUTSIDE.**



D. Liberally lubricate both beads. Place the wheel **WITH DROP CENTER UP** (Fig. 4.1-3a) on the turntable, and clamp in position. Hold the tire and wheel down while clamping.

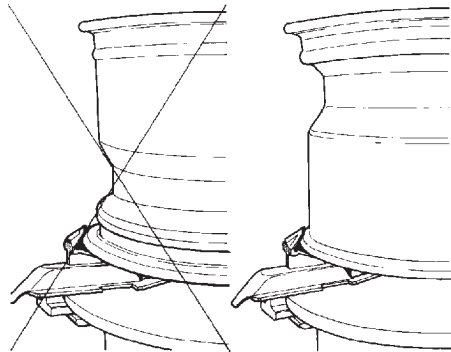

Fig. 4.1-3

Fig. 4.1-3a

331

E. Gently position the mount/demount head in contact with rim edge, now manually push the lock lever up and lock it into place. The tool automatically moves vertically up and away from the rim edge. Turn the swing arm adjustment knob until the mount/demount head moves horizontally away from the rim flange by approximately 1/16" (2mm): this is necessary to avoid any rim contact during the changing process. (Fig. 4.1-4).

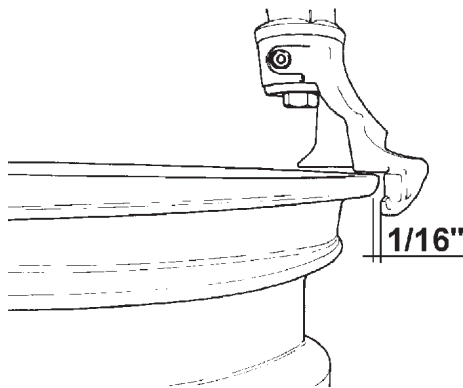

Fig. 4.1-4

332a

**NOTE:**  
**EVERY MACHINE IS EQUIPPED WITH SEVERAL REPLACEMENT PLASTIC INSERTS (INSIDE STANDARD EQUIPMENT PACK). THE PLASTIC INSERTS WILL HELP AVOID DAMAGE FROM ACCIDENTAL CONTACT BETWEEN THE MOUNT/DEMOUNT HEAD AND THE RIM. THE PLASTIC INSERTS WILL NEED TO BE PERIODICALLY REPLACED.**

**MAINTENANCE NOTE:**  
**IF THE MOUNT/DEMOUNT HEAD NYLON INSERTS ARE WEARING OUT PREMATURELY, THE CAUSE IS THE OPERATORS FAILURE TO CORRECTLY SET THE SWING ARM ADJUSTMENT KNOB, CAUSING THE INSERT TO INCORRECTLY CONTACT THE RIM.**

**NOTE:**  
**ONCE THE MOUNT/DEMOUNT HEAD IS POSITIONED PROPERLY, IDENTICAL WHEELS MAY BE CHANGED WITHOUT HAVING TO RESET THE HEAD.**

F. Insert the mount/demount tool under the bead and over the support of the mount/demount head. Lift the bead onto the mount/demount head. To make this operation easier, insure that the bead of the tire, directly across from the mount/demount head, is in the drop center of the wheel. Push the tire into the drop center with your hand or bead depressor tool if necessary.

If desired, the mount/demount tool can be removed after lifting the bead onto the mount/demount head (Fig. 4.1-5), or you may remove the tool after the bead has been removed.

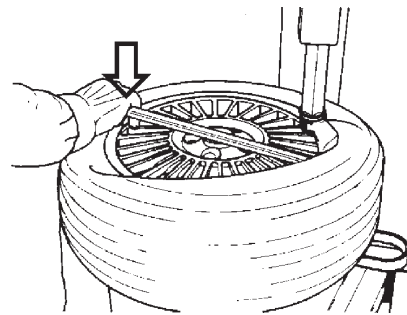

Fig. 4.1-5

333

G. Rotate the turntable clockwise (pedal down) and, at the same time, push down on the tire sidewall to move the bead into the drop center of the rim (Fig. 4.1-6).

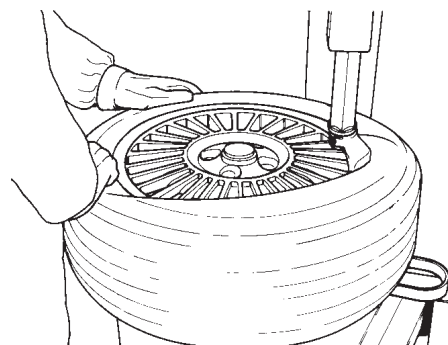

Fig. 4.1-6

334

H. Repeat the process for removing the lower bead. This time, lift the bead opposite to the mount/demount head to keep it in the drop center (Fig. 4.1-7).

Move the swing arm aside and remove the tire. ú):

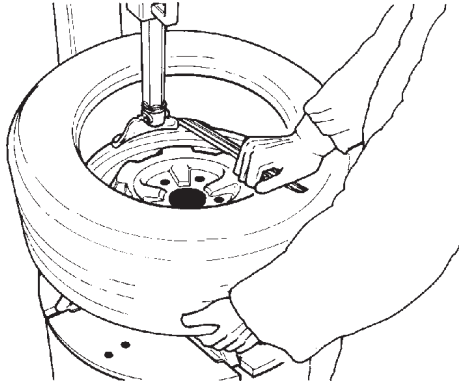

Fig. 4.1-7

335

Liberalily lubricate both beads of the tire with approved tire lubricant (Fig. 4.2-2).

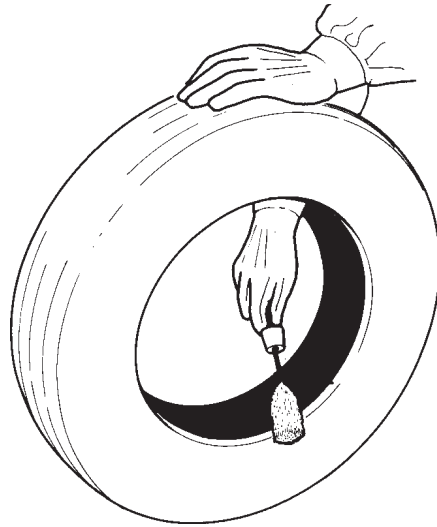

Fig. 4.2-2

337

**4.2 MOUNTING TUBELESS TIRES**

A. Clean entire rim surface (Fig. 4.2-1).

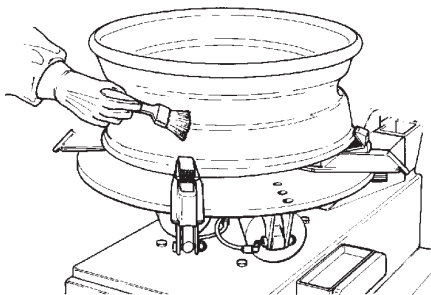

Fig. 4.2-1

336

**NOTICE!**

**THESE LUBRICATION OPERATIONS ARE NECESSARY TO MOUNT THE TIRE CORRECTLY AND GET A PROPER CENTERING ON THE RIM. BE SURE YOU ARE USING APPROVED LUBRICANT ONLY.**



441

**DANGER!!** Keep hands and fingers clear of mount/demount head during operation.

**NOTICE!**

**SOME TIRES HAVE A COLOR DOT THAT IS TO BE KEPT ON THE OUTSIDE OF THE WHEEL AND IS TO BE ALIGNED WITH THE VALVE STEM. IF THIS IS THE CASE BE SURE TO ATTAIN PROPER ALIGNMENT PRIOR TO TIRE INFLATION.**

**B.** Lock the rim to the turntable and rotate it so that the valve is at the 2 o'clock position. Place the tire to be mounted on the rim. Swing the mount/demount arm in so that the mount/demount head is in the working position. (Fig. 4.2-3) Engage the lower bead OVER the mount/demount head and UNDER the mounting finger of the mount/demount head (Fig.20). Turn the wheel clockwise (right pedal down) while simultaneously pushing the tire down into the drop center, opposite to the mount/demount head.

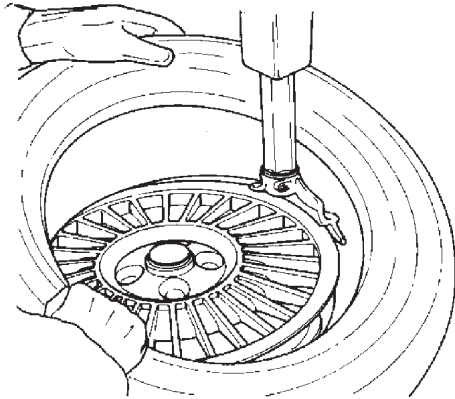

Fig.4.2-3

338

**C.** Mount the upper bead following the directions in section B. With low profile tires the bead holding clamp (option 66735 Fig.4.2-4) can help to prevent the top bead from prematurely seating during the mounting cycle.

**NOTE:** Bead Holding Clamp must be removed prior to coming full circle and impacting the mount/demount head.

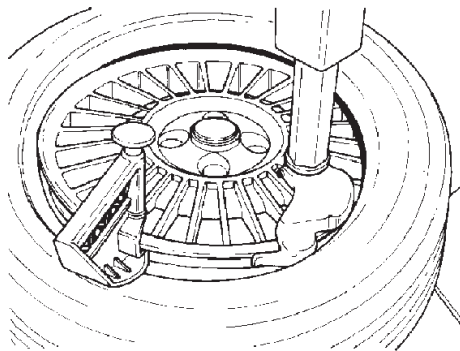

Fig.4.2-4

339

#### 4.3 INFLATION OF TUBELESS TIRES.

Make sure that both beads are properly lubricated.

### **WARNING**

**BEAD SEATING IS THE MOST DANGEROUS PART OF MOUNTING A TIRE.**

**NEVER STAND OVER TIRE WHEN ATTEMPTING TO SEAT BEADS OR DURING INFLATION**

**IT IS POSSIBLE TO INCORRECTLY MOUNT TIRES THAT ARE 1/2" SMALLER IN DIAMETER THAN THE RIM THAT THEY ARE MOUNTED ON. WHILE THESE BEADS WILL SEAL, IT IS IMPOSSIBLE TO GET THEM TO SEAT IN THEIR PROPER POSITION.**

**EXPLOSION OF A TIRE MAY CAUSE SEVERE INJURY OR DEATH.**

Inflate tire according to manufacturers recommendations.

### **WARNING**

**NEVER EXCEED THE MAXIMUM PRESSURE ALLOWED BY THE TIRE MANUFACTURER.**

**THE RIM MUST BE UNCLAMPED WHEN INFLATING BUT ONLY AFTER THE BEADS HAVE BEEN SEATED.**

**THE OPERATOR MUST STAND CLEAR FROM THE WHEEL WHEN INFLATING, AND PRESSURE MUST BE MONITORED FREQUENTLY TO AVOID OVER INFLATION.**

**BEFORE INFLATING A TIRE, CHECK THE CONDITION OF THE TIRE AND THE RIM.**

Due to unusual configurations or the stacking of tires the inflation process may be difficult. To assist with this problem the Snap-on EEWH306A Series Tire Changers are equipped with bead seater jets integrated into the table top.

To utilize the bead seater proceed as follows:

- A. Lock the wheel from inside. Outside locking reduces efficiency.
- B. Connect the inflation hose to the valve stem.
- C. Lift the tire with both hands so that the upper bead is sealed to the rim edge (Fig.21).

**⚠ DANGER**

**NEVER STAND OVER TIRE WHEN ATTEMPTING TO SEAT BEADS OR DURING INFLATION**



Fig.4.3-1

- D. Press the inflation pedal (#1 Fig. 4.3-1) down swiftly to the end of its travel to activate the bead seater jets. The top bead is already sealed by the lifting motion. Therefore, the air from the bead seater jets will enter the tire impacting on the top sidewall and rebound into the bottom sidewall driving it into place and creating a seal.

**⚠ WARNING**

**WHEN OPERATING THE BEAD SEATER, ALWAYS WEAR SAFETY GLASSES TO AVOID INJURY TO EYES.**

- E. Install valve core, if removed. Complete inflation to manufacturers suggested pressure. Never exceed pressure listed on tire sidewall.

**5.0 DEMOUNTING TUBE-TYPE TIRES**

- A. For breaking the bead operate as described for the tubeless tires in section 4.1.A to 4.1.F.

In this case the valve is part of the tube.

**NOTICE!**

**BE CAREFUL NOT TO DAMAGE THE TUBE DURING THE BEAD-BREAKING OPERATION. THE VALVE SHOULD BE OPPOSITE TO THE BLADE OF THE BEAD BREAKER.**

- B. To demount the first bead, place the valve at 2 o'clock position.

**NOTICE!**

**BE CAREFUL NOT TO CATCH THE TUBE WITH THE MOUNT/DEMOUNT TOOL, WHEN LIFTING THE BEAD ON THE MOUNTING FINGER.**

After demounting the first bead carefully, remove the tube before demounting the second bead, as described in section 4.1.

**5.1 MOUNTING TUBE-TYPE TIRES**

- A. Perform steps described in section 4.2.A. **DO NOT** lubricate the tube. Talc can be used to assist with tire positioning if necessary.
- B. Confirm that the tube is the correct size for the tire to be mounted. (Fig.5.1-1).

340a

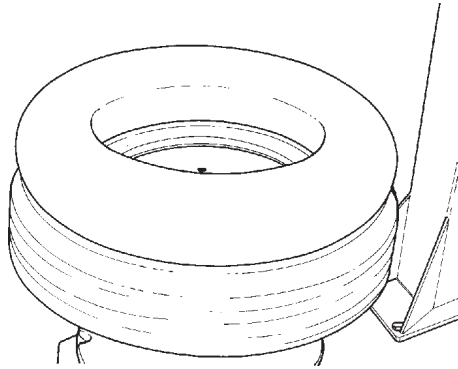

Fig.5.1-1  
**C.** Inflate the tube slightly: if held with the index finger it should bend a little (Fig.5.1-2).

341

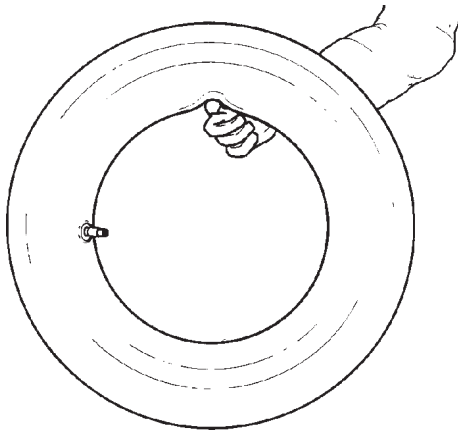

Fig.5.1-2  
**D.** Mount the first bead as described in section 4.2.B. Put the tube inside the tire and connect the inflation air line to the tube valve to hold the tube in place. (Fig.5.1-3). Mount the top bead following the directions above.

342

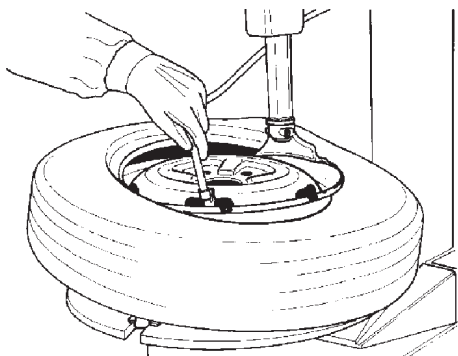

Fig.5.1-3

343

**5.2 INFLATING TUBE-TYPE TIRES.**

Make sure that both beads are properly lubricated.

**⚠ DANGER**

**BEAD SEATING IS THE MOST DANGEROUS PART OF MOUNTING A TIRE. NEVER STAND OVER TIRE WHEN ATTEMPTING TO SEAT BEADS OR DURING INFLATION IT IS POSSIBLE TO MOUNT TIRES THAT ARE 1/2" SMALLER IN DIAMETER THAN THE RIM THAT THEY ARE MOUNTED ON. WHILE THESE BEADS WILL SEAL, IT IS IMPOSSIBLE TO GET THEM TO SEAT IN THEIR PROPER POSITION. EXPLOSION OF A TIRE MAY CAUSE SEVERE INJURY OR DEATH.**

**⚠ DANGER**

**NEVER EXCEED THE MAXIMUM PRESSURE ALLOWED BY THE TIRE MANUFACTURER.**

**THE RIM MUST BE UNCLAMPED WHEN INFLATING BUT ONLY AFTER THE BEADS HAVE BEEN SEATED.**

**THE OPERATOR MUST STAND CLEAR FROM THE WHEEL WHEN INFLATING, AND PRESSURE MUST BE MONITORED FREQUENTLY TO AVOID OVER INFLATION.**

**BEFORE INFLATING A TIRE, CHECK THE CONDITION OF THE TIRE AND THE RIM.**

To inflate the tire, unlock the rim and start inflating while pressing the valve towards the inside (this is necessary to avoid air pockets forming between tube and the tire) (Fig.5.2-1).

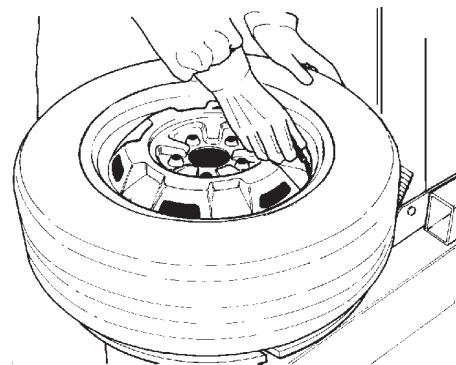

Fig.5.2-1

537

Ensure that the tire is correctly centered on the rim and complete inflation.

## 6.0 MOUNTING AND DEMOUNTING MOTORCYCLE TIRES

To mount and demount motorcycle tires it is necessary to utilize the optional four motorcycle adaptors (part number [EAA0304G23A](#)).

The bead-breaking, mounting and demounting technique is the same as per the car, tubeless or tube-type tires.

**NOTICE!**  
**MOTORCYCLE RIMS MUST ALWAYS BE CLAMPED FROM THE OUTSIDE. AIR PRESSURE MUST NOT EXCEED 110 PSI (8 BAR) WHEN CLAMPING MOTORCYCLE RIMS.**

## 7.0 MAINTENANCE

### **WARNING**

**BEFORE STARTING ANY MAINTENANCE OPERATION ENSURE THAT THE MACHINE IS DISCONNECTED FROM THE AIR AND ELECTRIC SUPPLY.**

**A.** Periodically clean the vertical hexagonal rod with nonflammable liquid detergent. After this immediately lubricate with a light lubricating oil (Fig.7.0-1).

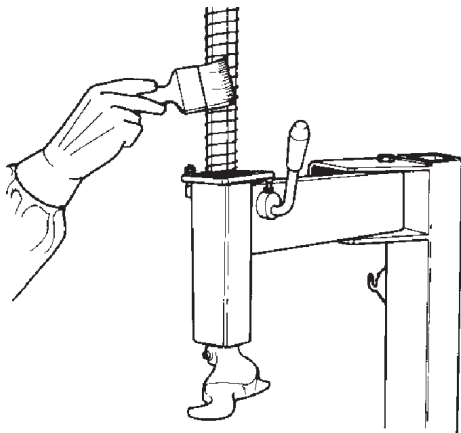

Fig.7.0-1

538

**B.** Periodically clean all moving metal parts and lubricate with oil.

**C.** Weekly clean the teeth of the clamps (1) with a wire brush, check the nylon clamping jaw insert and (2) replace if worn (Fig.7.0-2).

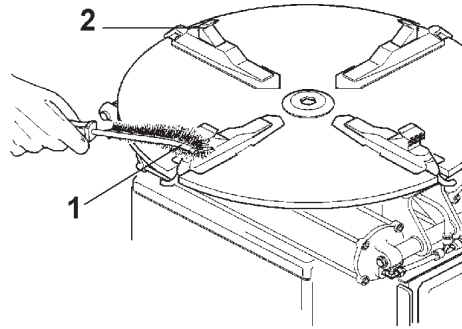

Fig.7.0-2

642

**D.** Inspect and replace as necessary the plastic mount/demount head insert. The insert is held in place by a small roll pin. Drive the pin out with a punch, replace after new insert is installed.

**E.** Lubricate piston rods of turntable air cylinders with oil as needed.

**F.** Periodically wash all plastic parts with cold water and soap or window cleaner.

**G.** Check the bead breaker pads. Replace if worn.

**H.** Discharge water from air filter every day!! (Do this by turning the knob "B" clockwise and upward. Water will automatically be discharged.) (see 'B' at Fig.7.0-3).

I. Check the automatic air lubricator oil level weekly. When adding oil to the lubricator, disconnect the air supply first, remove the fill screw 'A', and add oil as needed. Make sure seals are in place when replacing the cap.

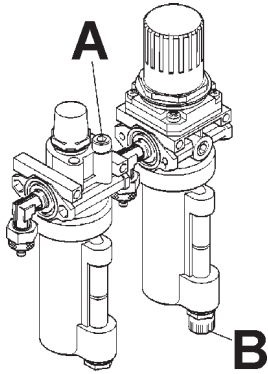

Fig.7.0-3

553

**NOTICE!**

**USE ONLY OILS FOR AIR DEVICES, DO NOT USE BRAKE FLUID OR OTHER NON SUGGESTED LUBRICANTS.**

Suggested oils for the filter/lubricator unit:

TAMOIL:	WHITE MINERAL OIL 15
SHELL:	ONDINA OIL 15
BP:	ENERGOL WT 3
TOTAL:	LOBELIA SB 15
ESSO:	MARCOL 82

(BLANK PAGE)



EEWH306A

Air et Air/Electrique Demont Pneus

---

## Instruction opérationnel

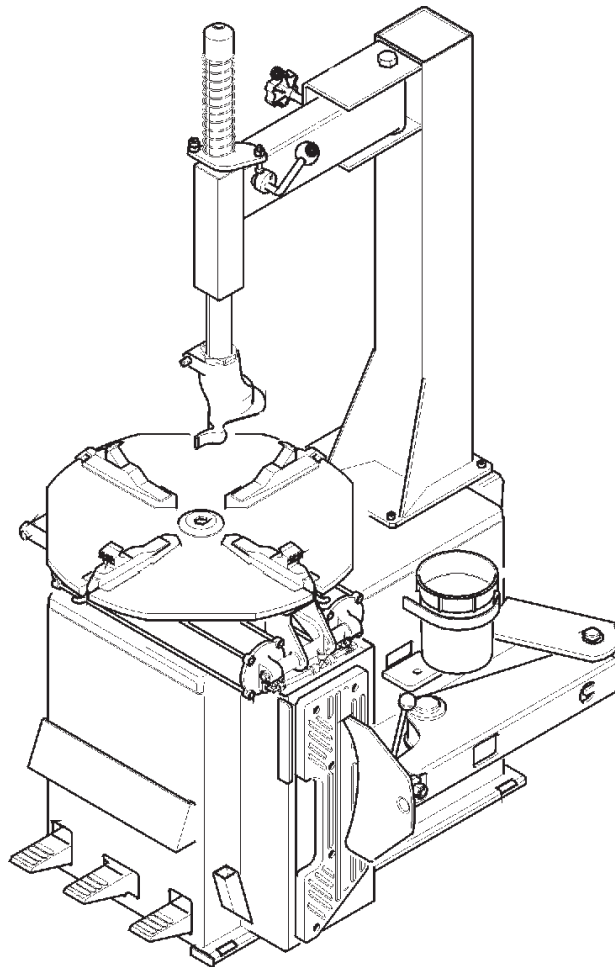

**Snap-on**®

---

*(PAGE VIERGE)*

---

# EEWH306A

FR

## Air et Air/Electrique Demont Pneus Instruction opérationnel

### Imprime Histoire

Premier Édition	Formulaire ZEEWH306A	April 2000
Second Édition	Formulaire ZEEWH306A GB-FR	Mars 2004
Troisième Édition	Formulaire ZEEWHGB306A	Septembre 2005

### COPYRIGHT

Les informations figurant dans le présent document sont la propriété de la société Snap-on Incorporated. Elles ne doivent pas être utilisées, copiées ou reproduites sans l'autorisation expresse de Snap-on

### MARQUES DEPOSEES

**Snap-on**® et Snap-on Incorporated sont des marques déposées.

---



---

*(PAGE VIERGE)*

## INFORMATIONS DE SÉCURITÉ

**Pour votre sécurité, avant d'actionner le démonte-pneu EEWH306A, lire complètement le présent manuel.**

Le démonte-pneu électro-pneumatique Snap-on EEWH306A est destinée à des techniciens spécialisés en appareils d'entretien automobile et formé de façon appropriée. Les consignes de sécurité présentes dans cette section et dans tout le manuel sont un aide-mémoire pour l'opérateur, pour qu'il fasse très attention lors des opérations des changeants du pneu avec ces produits.

Il existe d'innombrables procédures, techniques, outils, et parties pour changeants du pneu, tout comme le savoir-faire de chacun dans son travail. À cause des innombrables interventions possibles sur les roues, les jantes et des différentes utilisations potentielles du produit, le fabricant n'est pas en mesure d'anticiper, de suggérer ou de mettre des Messages de Sécurité pour toutes les conditions. Il incombe au technicien de l'appareil d'être bien informé des caractéristiques de la roue et la jante qui doit être remplacé. Il est essentiel d'utiliser des procédures correctes et d'exécuter les changeants des pneus de façon appropriée et acceptable, ne mettant pas en danger la sécurité de l'opérateur et celle d'autres dans la zone de travail ou l'appareil et le véhicule utilisés pour la réparation.

On présume qu'avant l'utilisation du démonte-pneu EEWH306A, l'opérateur a une connaissance complète des méthodes à adopter pour changeants des roues et des pneus. En outre, il est sous-entendu qu'il a une connaissance complète des caractéristiques de fonctionnement et de sécurité concernant le pont ou l'élévateur utilisé ou élévateur au sol soit utilisé, et qu'il dispose des outils manuels ou électriques nécessaires à l'exécution du service au véhicule, en condition de sécurité.

Avant d'utiliser le démonte-pneu EEWH306A, se reporter toujours aux messages de sécurité et aux procédures de service fournis par les fabricants de l'équipement utilisé et du véhicule en réparation.



**IMPORTANT!!**

**CONSERVER CES INSTRUCTIONS - NE PAS LES SUPPRIMER!!**

# INSTRUCTIONS DE SÉCURITÉ

## IMPORTANT!! CONSERVER LES PRESENTES INSTRUCTIONS



Les pneus surgonflés ou les pneus montés sur des jantes de taille non appropriée peuvent exploser et projeter des fragments.

- Lire et comprendre le manuel de l'utilisateur avant l'utilisation.
- Ne jamais monter ou gonfler un pneu et une jante de diamètre différent.
- Ne jamais dépasser les limites de pression indiquées sur le côté du pneu.
- Toujours utiliser le bras de maintien de sécurité pour maintenir la roue en place pendant le gonflage
- Toujours utiliser l'embout fourni pour gonfler les pneus

*L'explosion des pneu peut causer un accident mortel ou des blessures graves.*



Risque électrique.

- Ne pas démarrer l'appareil si le câble d'alimentation est endommagé ou après une chute ou en présence de dommages, tant qu'il n'a pas été examiné par une personne qualifiée du SAV.
- Si une rallonge est nécessaire, utiliser un câble ayant une valeur de courant égale ou supérieure au courant utilisé pour l'appareil. Un câble d'une valeur inférieure pourrait se surchauffer.
- Quand il n'est pas utilisé, déconnecter toujours l'appareil du coffret électrique. Ne jamais saisir le câble pour enlever la fiche du coffret. Saisir la fiche électrique et tirer pour débrancher.
- Ne pas exposer l'appareil à la pluie. Ne pas utiliser sur des surfaces humides.
- Connecter l'unité à la bonne prise d'alimentation.
- Ne pas enlever ou désactiver le câble de terre.

*Le contact avec d'autres tensions peut causer la mort ou des dommages graves.*



Risque électrique. De hautes tensions sont présentes à l'intérieur de l'unité.

- Il n'y a pas de partie réparable par l'utilisateur à l'intérieur de l'unité.
- Les interventions d'assistance sur l'unité doivent être effectuées par du personnel qualifié.
- Ne pas ouvrir le coffret de base.
- Débrancher l'unité avant toute intervention de réparation.

*Le contact avec des hautes tensions peut causer la mort des dommages graves.*

## Warning !



Risque d'écrasement. Rester à distance de sécurité du bras de l'outil de décollage pendant le fonctionnement.

- Lire et comprendre le manuel d'utilisation avant d'utiliser ce démonte-pneu.
  - Se familiariser avec toutes les commandes avant toute utilisation.
  - Rester à distance de sécurité du bras de l'outil de décollage pendant le fonctionnement.
  - Appliquer l'air sur l'outil de décollage par à-coups si nécessaire pour contrôler la profondeur du bras.
  - Empêcher les personnes étrangères au service de s'approcher du démonte-pneu.
- Le contact avec des parties en mouvement peut causer des blessures.*

## Warning !



Risque de pincement ou d'écrasement des mains et des doigts pendant la monte et la démonte.

- Lire et comprendre le manuel d'utilisation avec d'utiliser ce démonte-pneu.
- Garder les mains et les doigts à distance de sécurité du bord de la jante pendant les opérations de démonte et de monte.
- Garder les mains et les doigts à distance de sécurité de la tête de monte/démonte pendant le fonctionnement.
- Garder les mains et autres parties du corps à distance de sécurité des surfaces en mouvement.
- Ne pas utiliser d'outils autres que ceux fournis avec le démonte-pneu.
- Ne désactiver aucun dispositif de sécurité.
- Utiliser un lubrifiant approprié pour éviter le grippage du pneu.

*Le contact avec des parties en mouvement peut causer des blessures.*



Risque de dommage aux yeux. Des projections de fragments, de saleté et de liquides peuvent se produire pendant les opérations de mise en place du talon et de gonflage.

- Enlever tous les fragments de la bande de roulement et de la roue.
- Enlever l'excédent de lubrifiant pour pneus avant de gonfler.
- Porter des lunettes de sécurité approuvées pendant les interventions de service.

*Les fragments, les déchets et les fluides peuvent causer des dommages graves aux yeux.*



Risque de dommage. Les outils peuvent se briser ou glisser s'ils sont utilisés ou conservés de façon non appropriée.

- Lire et comprendre le manuel d'utilisation avant d'utiliser ce démonte-pneu.
- Utiliser uniquement l'outil de monte/démonte fourni avec le démonte-pneu.
- Inspecter, nettoyer et lubrifier (si cela est recommandé) fréquemment où a désigné.
- Suivre les procédures fournies dans le présent manuel.

*La rupture ou le glissement d'un outil peut causer des blessures.*

**IMPORTANT!! CONSERVER CES INSTRUCTIONS NE PAS LES SUPPRIMER!!**

**⚠ DANGER**

Il n'est pas possible d'utiliser ensemble des pneus et des jantes de diamètre différent.

- **NE JAMAIS** essayer de monter ou de gonfler un pneu et une jante de diamètre différent.
- **S'assurer TOUJOURS** que les diamètres du pneu et de la jante correspondent bien.

*L'utilisation d'un pneu et d'une jante de diamètre différent pourrait provoquer une explosion, avec risques d'accident mortel ou de blessures graves.*

**⚠ WARNING**

Un pneu surgonflé peut exploser et projeter des fragments.

- Lire et comprendre le manuel de l'utilisateur avant l'utilisation.
- Empêcher l'accès des personnes étrangères au service à la zone de travail.
- TOUJOURS utiliser des lunettes de protection.
- S'assurer TOUJOURS que les diamètres du pneu et de la jante correspondent bien.
- **NE JAMAIS** essayer de monter ou de gonfler un pneu et une jante de diamètre différent.
- Inspecter les pneus. **NE JAMAIS** gonfler des pneus endommagés ou usés.
- **NE JAMAIS** gonfler des roues à jante divisée sur ce démonte-pneu ou bien les démonter et utiliser uniquement une cage de gonflage de sécurité agréée et conçue à cet effet.
- Bloquer la fixation de la plaque tournante à l'intérieur de la jante avant de commencer à gonfler le pneu.
- Utiliser un lubrifiant pour talon avant de démonter ou de monter le pneu sur la jante.
- Placer toujours le "bras de maintien de sécurité" sur la roue pour la maintenir fixée à la plaque tournant pendant le gonflage en cas d'équipement de ce genre.
- Si un pneu explose sur ce démonte-pneu, **ARRETER** de l'utiliser jusqu'à ce que le "bras de maintien de sécurité" ait été remplacé, ce qui doit être fait même si aucun dommage n'est apparent.
- **NE JAMAIS** placer la tête ou le corps au-dessus d'un pneu pendant le gonflage.
- Utiliser de petites injections d'air pour mettre en place sur les talons du pneu. Contrôler la pression de l'air du pneu, fréquemment. **NE JAMAIS** dépasser les limites de pression indiquées par le fabricant..
- **NE JAMAIS** essayer de dériver ou d'altérer le limiteur de pression incorporé. Ne gonfler le pneu qu'avec l'embout fourni avec le démonte-pneu. **NE JAMAIS** utiliser l'embout de gonflage de l'atelier pour gonfler un pneu.
- Le démonte-pneu doit être fixé au sol en béton s'il est équipé d'un "bras de maintien de sécurité".

*L'explosion d'un pneu peut provoquer des blessures graves.*



---

# FR

---

## INDEX

DECLARATIONS DE LA SECURITE .....	Page 29-32
INDEX .....	Page 33
1.0 INTRODUCTION .....	Page 34
1.1 CARACTÉRISTIQUES TECHNIQUES .....	Page 34
1.2 TERMINOLOGIE .....	Page 34
1.2.1 CARACTERISTIQUES - AUTOCENTREUR ET CABINET .....	Page 35
1.3 DIMENSIONS DE LA MACHINE .....	Page 36
1.4 ACCESSOIRES D'ORIGINE .....	Page 36
1.5 ACCESSOIRES EN OPTION .....	Page 37
1.6 PRÉCAUTIONS GÉNÉRALES .....	Page 37
2.0 INSTALLATION .....	Page 37
2.0.1 ANCRAGE .....	Page 37
2.1 BRANCHEMENT ÉLECTRIQUE .....	Page 38
2.2 FIXATION DU BRAS DETALONNEUR .....	Page 38
2.3 BRANCHEMENT PNEUMATIQUE .....	Page 38
3.0 COMMANDES .....	Page 39
4.0 MONTAGE ET DÉMONTAGE PNEUS PRÉCAUTIONS GÉNÉRALES .....	Page 40
4.1 DÉMONTAGE PNEUS SANS CHAMBRE (TUBELESS) .....	Page 40
4.2 MONTAGE PNEUS SANS CHAMBRE (TUBELESS) .....	Page 42
4.3 GONFLAGE PNEUS SANS CHAMBRE (TUBELESS) .....	Page 43
5.0 DEMONTAGE PNEUS AVEC CHAMBRE .....	Page 44
5.1 MONTAGE PNEUS AVEC CHAMBRE .....	Page 44
5.2 INFLATING TUBE TYPE TIRES .....	Page 45
6.0 MONTAGE ET DÉMONTAGE PNEUS MOTO .....	Page 46
7.0 ENTRETIEN .....	Page 46

## 1.0 INTRODUCTION

Félicitations pour avoir acheté le démonte-pneu électro-pneumatique Snap-on EEWH306A. Construit pour des utilisateurs professionnels qui travaillent intensément, ce démonte-pneu est d'emploi facile, sûr et fiable. Cet ensemble de caractéristiques assure à votre atelier une meilleure rentabilité et une plus grande capacité d'adaptation. Vous pouvez intervenir sur des structures en alliages légers sans abîmer les roues de vos clients. Avec un minimum d'entretien et de soin, cet Snap-on EEWH306A démonte pneu vous garantit de nombreuses années de travail rentable et sans problèmes.

Lire attentivement ce manuel avant d'utiliser la machine. Les instructions sur l'emploi, l'entretien et les modalités d'emploi sont décrites dans ce manuel.

## 1.1 CARACTÉRISTIQUES TECHNIQUES

Gamme de la température opératif +41/+122 F (+5/50 C)

Démonte-pneus électro-pneumatique pour roues de voiture, de fourgon et de moto avec pneus montés sur jantes à base creuse.

EEWH306A

Poids:	EEWH306A	450 lbs (204 kg)
Pression air comprimé		110-170 psi (8-12 bar)
Force détalonneur		3300 lbs (kN 15)
Diamètre max. de roue.		40" (mm 1016)
Largeur maxi. de roue		12" (305mm)
Blocage par l'extérieur		10"-18"(254-457mm)
Blocage par l'intérieur		12"-20"(305-508mm)
Blocage roues moto avec adaptateurs		15"-23"(381-584mm)
Moteur 110 VAC 60Hz (air/electric modèle)		1 Hp (kw .75)

## 1.2 TERMINOLOGIE

Avant d'installer et d'utiliser le Snap-on EEWH306A de:émonte-pneus, on conseille de se familiariser avec la terminologie de la machine.

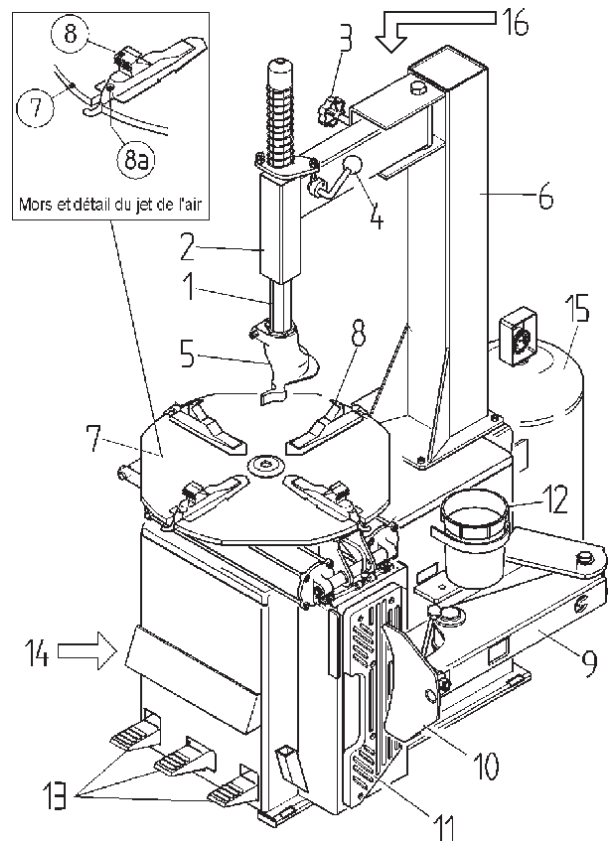

Figure 1.2-1

912FR

- 1 Tige verticale
- 2 Bras déporté
- 3 Poignée de réglage
- 4 Poignée de blocage
- 5 Outil
- 6 Potence / Colonne
- 7 Autocentreur
- 8 Mors
- 8a Jets d'air
- 9 Bras détalonneur
- 10 Palette détalonneur
- 11 Support détalonneur
- 12 Boîte pour lubrifiant
- 13 Pédales
- 14 Pédale de gonflage
- 15 Réservoir
- 16 Manomètre de gonflage

## 1.2.1 CARACTERISTIQUES - AUTOCENTREUR ET CABINET EEWH306A

### **PLATE-FORME CARREE TOURNANTE** – Fournit un accès

facile au talon inférieur des pneus pendant le processus du changement de pneu.

### **EMBOUS DE MISE EN PLACE TALON INTEGRES**

Les embouts de gonflage sont intégrés dans les mâchoires de fixation de la table tournante pour assurer la mise en place du talon dans la cavité du pneu indépendamment du diamètre du pneu.

### **DOUBLE CYLINDRE DE FIXATION**

Les doubles cylindres de fixation 2.45" fournissent une pression de fixation uniforme pendant toute la course (indépendamment de la taille des jantes) ainsi qu'une puissance de fixation supérieure de 25 % à la plupart des démonte-pneu à un cylindre. En outre, ces deux cylindres de taille plus petite réduisent la distance critique plaque tournante-coffret et donc l'effort sur la transmission.

### **FIXATIONS ROUE**

#### **MACHOIRES DE CONTACT A SIX POINTS**

Assurent une meilleure capacité de fixation indépendamment de la saleté et de l'humidité.

#### **MACHOIRES A ANGLE REDUIT**

Augmente la zone de contact de prise avec la jante, ce qui assure l'absence de glissement.

#### **FIXATIONS A CONTACT DOUX A INSERT EN NYLON**

Insert en Nylon à une face, inséré dans les mâchoires de fixation, il fournit un contact non métallique dans les zones visibles critiques

### **COFFRE DE RANGEMENT OBUS DE VALVE/OUTIL PNEU**

Zone de rangement sur le changeur de pneus pour valves, outils, crampons etc.

### **MANOMETRE**

Manomètre placé dans une position ergonomique, permettant à l'opérateur de contrôler facilement la pression de l'air.

### **LIMITEUR DE PRESSION INCORPORE**

Limiteur de pression de sécurité intégré, arrête l'arrivée d'air une fois que la pression du pneu a atteint environ 55 PSI, de façon à éviter un surgonflage accidentel.

## ENSEMBLE BRAS DE MONTE/DEMONTE

### **INSERT NYLON ANTI-RAYURES**

Intégré dans la tête de monte/démonte, c'est un insert en Nylon anti-rayures remplaçable destiné à assurer une protection contre le contact accidentel de la jante.

## DES PRODUITS CONSTRUITS POUR DURER

### **VALVES ET CYLINDRES ANTIROUILLE**

Le cylindre critique de l'outil de décollage des bourrelets est garni d'un enduit anti-rouille assurant des années de fonctionnement sans rouille. L'utilisation de cylindres non garnis se traduirait par une perte de puissance de l'outil de décollage.

### **VALVES EN POLYMERE LUBRIFIEES A VIE**

Clapets de pied critiques en fibre de verre autolubrifiant assurant un fonctionnement sans entretien pendant des années.

### **SEPARATEUR D'EAU ET BURETTE AUTOMATIQUE**

Lubrifie tout l'air utilisé pour le fonctionnement de la machine, ne lubrifie pas l'air utilisé pour le gonflage des pneus, comme le font certains modèles de la concurrence.

### **MOTEUR A COUPLE ELEVE 1HP** - (modèles pneumatiques - électriques)

Moteur d'entraînement de la plaque tournante à couple élevé de type industriel, élimine le calage dans la remonte du pneu sur les pneus haute performance à bas profil (approuvé UL/CSA).

### **GARANTIE 3 ANS SUR LA TRANSMISSION**

Conçue pour une utilisation dans des conditions dures, la transmission moteur-plaque tournante bénéficie d'une garantie de remplacement de 3 années.

### 1.3 DIMENSIONS DE LA MACHINE EEWH306A

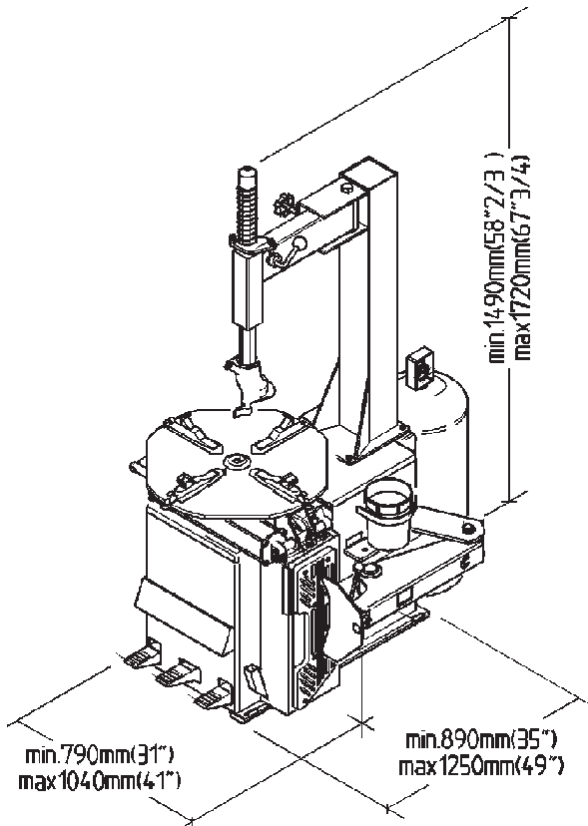

Figure 1.3-1

926

### 1.4 ACCESSOIRES D'ORIGINE

#### EAA0247G02A - Levier (Fig. 1.4-1)



294

Figure 1.4-1

**La Jauge de l'inflation est fixe sur la Colonne - Réservoir de l'Inflation. (Ne montré pas)**

#### Filtre de l'air et Graisseur, (Fig.1.4-2)

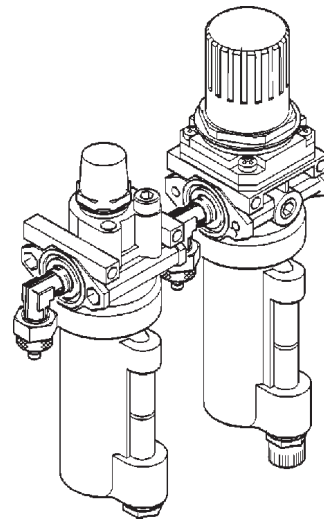

539

Figure 1.4-2

#### **Manomètre de lecture du réseau de l'air comprimé**

#### **Boîte pour lubrifiant**

#### **Pinceau**

#### **Encarts de remplacement pour l'outil de montage / démontage. (4)**

## 1.5 ACCESSOIRES EN OPTION

**EAA0304G23A - Adaptateurs moto - 4 bouts nécessaires**  
(Fig.1.5-1)

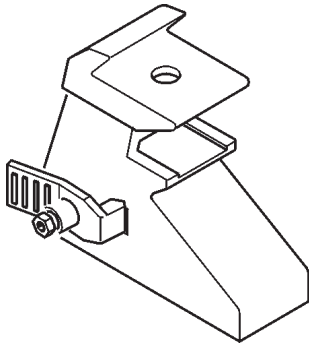

Figure 1.5-1

353

**EAA0304G24A - Adaptateurs 8" - 4 bouts nécessaires**  
(Fig.1.5-2)

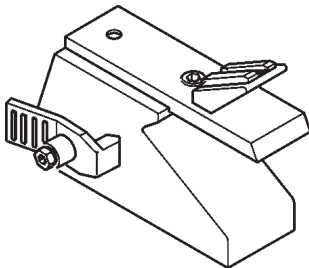

Figure 1.5-2

352

**EAA0247G70A - Etau de montage** (Fig.1.5-3)

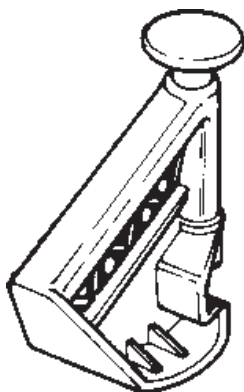

Figure 1.5-3

315a

## 1.6 PRÉCAUTIONS GÉNÉRALES

**A. PENDANT L'UTILISATION ET L'ENTRETIEN DE LA MACHINE IL EST IMPÉRATIF DE RESPECTER TOUTES LES LOIS ET LES RÈGLES POUR LA PRÉVENTION DES ACCIDENTS.**

**B. L'ALIMENTATION ELECTRIQUE DOIT COMPORTER UN CABLE DE MISE A LA TERRE. LE CÂBLE DE TERRE DE LA MACHINE (JAUNE/VERT) DOIT ÊTRE BRANCHÉ AU CÂBLE DE TERRE DE L'INSTALLATION DE DISTRIBUTION.**

**C. AVANT DE COMMENCER TOUTE OPÉRATION D'ENTRETIEN ET DE RÉPARATION DÉBRANCHER LA MACHINE DU RÉSEAU ÉLECTRIQUE ET DE L'AIR COMPRIMÉ.**

**D. NE PORTER JAMAIS DE CRAVATES, DE CHÂÎNES OU AUTRES LORSQUE L'ON EXÉCUTE DES OPÉRATIONS D'EMPLOI, D'ENTRETIEN OU DE RÉPARATION SUR LA MACHINE. LES CHEVEUX LONGS SONT ÉGALEMENT DANGEREUX. ILS DOIVENT ÊTRE RASSEMBLÉS SOUS UNE CASQUETTE OU AUTRE. L'OPÉRATEUR DOIT PORTER DES VÊTEMENTS ADÉQUATS, DES GANTS, DES CHAUSSURES DE SÉCURITÉ ET DES LUNETTES.**

## 2.0 INSTALLATION

La procédure d'installation de ce démonte-pneu Snap-on EEW306A est simple et ne prend que quelques minutes. Suivre soigneusement ces instructions en vue d'assurer un fonctionnement approprié et sûr.

La machine est montée sur une palette pour le transport. Enlever avec précaution le démonte-pneu de ses supports, en veillant à éviter toute traction en arrière.

Assurez-vous que l'espace laisse autour de la machine est suffisant pour opérer. Installer la machine dans un lieu couvert et sec.

### 2.0.1 Ancrage

Une fois placé à l'endroit voulu, le démonte-pneu doit être fixé au sol au moyen de boulons, sur les trous en arrière fournis. Les montant ancrs sont fournies avec machines.

**Le changeur de pneus doit être ancre au sol en béton.**

## 2.1 BRANCHEMENT ÉLECTRIQUE (modèles air-électriques)



TOUTES LES INTERVENTIONS SUR L'INSTALLATION ÉLECTRIQUE DOIVENT ÊTRE RÉALISÉES PAR UN PERSONNEL PROFESSIONNELLEMENT QUALIFIÉ.

Contrôler que les caractéristiques électriques de l'installation correspondent à celles du réseau. La machine nécessite de l'alimentation 110v, 60 hz, 1 Ph, 20 amp. avec messe à la terre. Les caractéristiques électriques sont indiquées clairement sur le derrière de la machine.



EN CAS D'ERREUR DANS LE BRANCHEMENT DE L'ALIMENTATION ELECTRIQUE ET DE MISE A LA LA TERRE IL YA UN L'OPERATEUR COURT UN RISQUE D'ELECTROCUTION.



540

## 2.2 FIXATION DU BRAS DETALONNEUR

L'outil de décollage latéral est expédié démonté pour des raisons de volume de transport.

- A. Couper la bande en plastique qui fixe le bras de l'outil de décollage au pivot du coffret.
- B. Enlever l'élément "C" du haut de la pointe du pivot, faire glisser la pointe hors de l'orifice.
- C. Placer le bras de l'outil de décollage en position et insérer la pointe du pivot à travers les orifices du bas et du haut.
- D. Remettre en place l'élément "C" sur la pointe du pivot.
- E. Localiser le ressort situé à l'arrière du support pivot. Placer l'extrémité libre du ressort sur l'oreille située sur le bras de l'outil de décollage, un peu en avant du pivot.

**ALLUSION:** Faire glisser éventuellement une petite corde ou une ficelle sur l'extrémité libre du ressort, puis faire passer la corde à travers l'orifice. Tirer l'extrémité du ressort vers l'oreille et nouer l'extrémité libre sur l'onglet de l'oreille.

## 2.3 BRANCHEMENT PNEUMATIQUE



L'INSTALLATION PNEUMATIQUE DOIT ÊTRE EFFECTUÉE PAR DU PERSONNEL PROFESSIONNELLEMENT QUALIFIÉ.



UNE PRESSION D'AIR EXCESSIVE PEUT ETRE DANGEREUSE POUR LE PERSONNEL ET RISQUE D'ABIMER LA MACHINE.

Contrôler si la pression du réseau est dans les limites demandées. Si la pression est supérieure à 170 psi (12 bar), il faut installer un régulateur de pression avant la prise d'air de la machine.

Si la pression de l'air est plus basse que le minimum demandé de 110 psi (8 bar) la force de blocage de l'autocentreur et la force du détalonneur peuvent être insuffisantes pour certains pneus et substantiellement réduit la performance du changeur du pneu. On conseille de monter sur le réseau de l'air comprimé un filtre/separateur supplémentaire, pour performance maximale.

Après avoir effectué tous ces contrôles, procéder comme il suit:

- A. Relier la machine à la ligne de l'air comprimé avec un tuyau en caoutchouc (à même de supporter la pression) de 1/2" (12.5mm) de diamètre intérieur.



AVANT DE RELIER LA MACHINE AU RÉSEAU DE L'AIR COMPRIMÉ, CONTRÔLER QUE RIEN NE SOIT LAISSÉ SUR L'AUTOCENTREUR.

- B. Il est fortement recommandé d'installer une valve à obturateur entre l'alimentation d'air de l'atelier et le démonte-pneu pour l'entretien régulier et en cas d'urgence.
- C. Pour installer des accessoires optionnels référez-vous aux instructions jointes.
- D. S'assurer du fonctionnement du lubrificateur d'air en s'assurant que la cuve en verre est remplie de lubrifiant.

### 3.0 COMMANDES

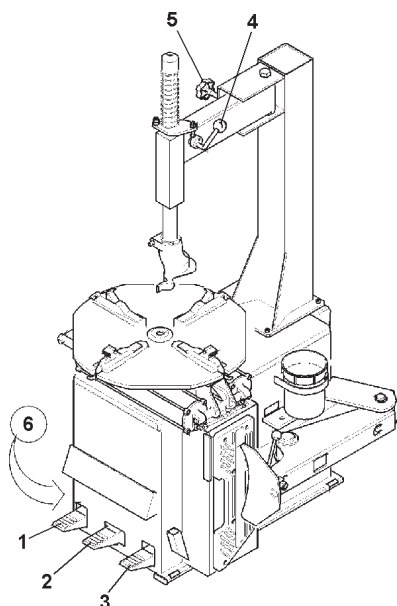
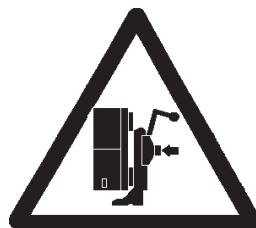

Figure 3.0-1

927a

Avant de travailler avec la machine, s'assurer d'avoir bien compris la position et les fonctions des commandes.

- A** Appuyer et lâcher la première pédale (1) de gauche: les griffes de l'autocentreur se déplacent vers le centre. Appuyer de nouveau: les griffes se déplacent du centre vers l'extérieur. Si l'on appuie sur la pédale non en fin de course, les griffes peuvent être arrêtées dans n'importe quelle position.
- B** Ouvrir le bras détalonneur. Appuyer sans relâcher sur la deuxième pédale (2) de gauche: de cette façon, on agit sur le détalonneur et le bras se déplace vers la machine. Lâcher la pédale: le cylindre retourne à sa position originale.



442



441

#### **AVERTISSEMENT**

**ATTENTION AUX MAINS ET AUX JAMBES!!**

- C** Appuyer sans relâcher sur la première pédale (3) de gauche: l'autocentreur va tourner dans le sens des aiguilles d'une montre. En soulevant la pédale l'autocentreur tournera sens inverse des aiguilles d'une montre.
- D** Baisser le levier (4) pour débloquer l'outil en position de travail et le soulever pour bloquer.
- E** Utiliser la poignée de réglage (5) pour positionner l'outil selon le diamètre de la roue.
- F** Appuyer sur la pédale du gonfleur (6) jusqu'à mi-course: l'air sort seulement de l'extrémité du tuyau de gonflage.
- G** Appuyer sur la pédale du gonfleur (6) en bout de course pour actionner les jets d'air des extrémités des gicleurs. En même temps, l'air sort de l'extrémité du tuyau de gonflage.

#### **AVERTISSEMENT**

**PENDANT L'ACTIONNEMENT DU DISPOSITIF DE GONFLAGE IL EST OBLIGATOIRE D'UTILISER DES LUNETTES DE PROTECTION POUR ÉVITER LA CONTAMINATION PAR LA POUSSIÈRE ET LES IMPURETÉS SOULEVÉES PAR LE JET D'AIR.**

## 4.0 MONTAGE ET DÉMONTAGE PNEUS PRÉCAUTIONS GÉNÉRALES

### IMPORTANT!

AVANT DE MONTER UN PNEU SUR UNE JANTE SUIVRE LES INDICATIONS SUIVANTES:

A. LA JANTE DOIT ÊTRE PROPRE ET EN BON ETAT: SI NÉCESSAIRE, LA NETTOYER ET LA PEINDRE APRÈS AVOIR ENLEVÉ TOUTES LES MASSES Y COMPRIS LES MASSES COLLÉES ÉVENTUELLEMENT APPLIQUÉES À L'INTÉRIEUR DE LA JANTE.

B. LE PNEU DOIT ÊTRE PROPRE ET SEC ET NI LE TALON NI LA CARCASSE NE DOIVENT ÊTRE ENDOMMAGÉS.

C. REMPLACER LA VANNE EN CAOUTCHOUC AVEC UNE VANNE NEUVE ET REMPLACER LE JOINT TORIQUE SI LA VANNE EST EN MÉTAL.

D. SI LE PNEU EST AVEC CHAMBRE À AIR, S'ASSURER QU'ELLE SOIT SÈCHE ET EN BON ÉTAT.

E. LA LUBRIFICATION EST NÉCESSAIRE POUR MONTER CORRECTEMENT LE PNEU ET OBTENIR UN CENTRAGE CORRECT DE L'ENVELOPPE. UTILISER SEULEMENT UN LUBRIFIANT SPÉCIFIQUE POUR PNEUS.

F. VÉRIFIER SI LE PNEU EST DE LA JUSTE DIMENSION POUR LA JANTE.

### 4.1 DÉMONTAGE PNEUS SANS CHAMBRE (TUBELESS)

A. Enlever toutes les masses des bords de la jante. Enlever la vanne et dégonfler le pneu (Fig.4.1-1).

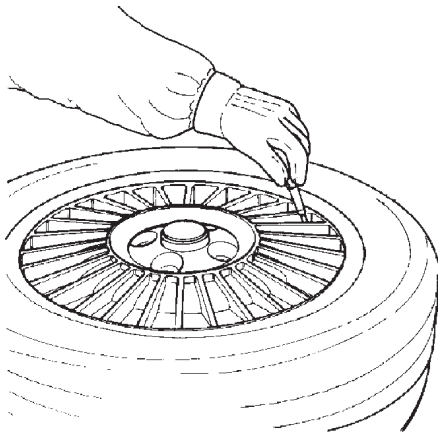

Fig. 4.1-1

535a

B. Détalonner le flanc extérieur et intérieur de la roue. Maintenir ouvert l'outil de décollage, faire tourner l'ensemble pneu/jante dans la zone de l'outil de décollage (Fig. 4.1-2). S'assurer que l'ensemble pneu/jante est bien à plat contre le patin de l'outil de décollage sur le côté de la machine. S'assurer que la lame de l'outil de décollage n'est pas au-dessus de la partie supérieure d'une partie de la jante. Maintenant, activer la pédale de l'outil de décollage. Dès que le talon sort de la jante, relâcher la pédale de l'outil de décollage. Il pourrait être

nécessaire de faire tourner le pneu de 90 degrés et de répéter la procédure ci-dessus pour sortir tous les talons.

Effectuer cette opération avec beaucoup de précautions. Éviter de maintenir trop longtemps la pédale du détalonneur pressée. Il pourrait provoquer accidentellement la rupture du talon (Fig. 4.1-2)

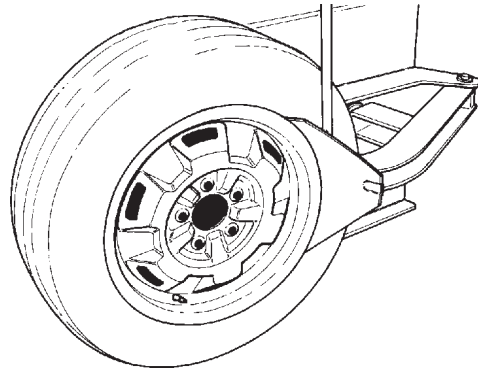

Fig. 4.1-2

536

### ⚠ AVERTISSEMENT

**SUR LES ROUES SUR LES QUELLES SONT INSTALLÉS DES CAPTEURS DE BASSE PRESSION, IL FAUT DETALONNER À 90 DEGRÉS PAR RAPPORT À LA POSITION DE LA VALVE. UN DETALONNAGE EFFECTUÉ EN TOUT AUTRE POINT DE LA JANTE ABIMERA LA JANTE.**

C. Positionner les griffes d'une façon convenable: **griffes fermées** pour bloquer la roue par l'extérieur.

Quand on bloque de l'extérieur des roues de petit diamètre (14" ou moins), positionner les griffes à un diamètre proche de celui de la jante avant de positionner la roue sur l'autocentreur. Cela évite le risque de pincer l'enveloppe.

### ⚠ AVERTISSEMENT

**BLOQUER LES JANTES EN ALLIAGE PAR L'EXTÉRIEUR POUR RÉDUIRE LE RISQUE D'ENDOMMAGEMENT.**



**D.** Lubrifier abondamment le talon et la jante.  
Positionner la roue sur l'autocentreur **AVEC LE CREUX DE LA JANTE VERS LE HAUT** (Fig. 4.1-3a) et la bloquer. Maintenir la pression vers le bas sur la roue pendant qu'elle est bloquée.

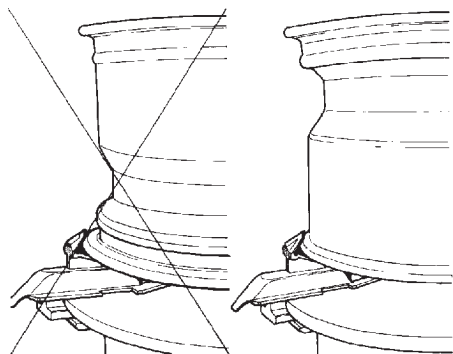

Fig. 4.1-3

Fig. 4.1-3a

331

**E.** Mettre l'outil en contact avec le bord de la jante et le bloquer: l'outil s'éloigne automatiquement du bord de la jante en sens vertical. Tourner la poignée de réglage jusqu'à ce que l'outil s'éloigne du bord de la jante à peu près de 1/16" (2mm): cela est nécessaire pour éviter des dommages à la jante. (Fig. 4.1-4).

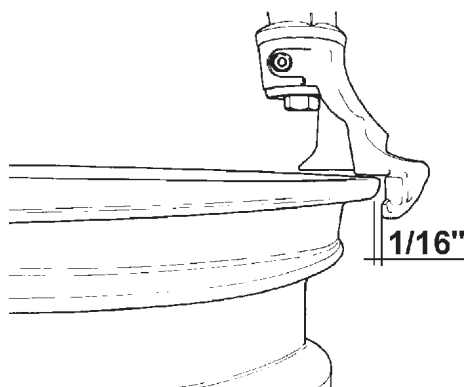

Fig. 4.1-4

332a

**NOTE:**  
**VOTRE MACHINE EST FOURNIE DE DIFFÉRENTES PIÈCES EN PLASTIQUE DE RECHANGE (DANS LA BOÎTE DES ACCESSOIRES). LA PIÈCE INTERCALAIRE EN PLASTIQUE EST FOURNIE POUR ÉVITER D'ENDOMMAGER LA JANTE AU MOMENT DE METTRE L'OUTIL EN CONTACT AVEC LE BORD DE LA JANTE. LA PIÈCE INTERCALAIRE EN PLASTIQUE À L'INTÉRIEUR DE L'OUTIL DE MONTAGE/DÉMONTAGE DOIT ÊTRE REMPLACÉE PÉRIODIQUEMENT. %Æ:**

**NOTE CONCERNANT L'ENTRETIEN:**  
**SI LES INSERTS EN NYLON DE LA TÊTE DE MONTE/DEMONTÉ S'USENT PREMATUREMENT, CELA EST DÙ AU FAIT QUE L'OPÉRATEUR DE RÉGLE PAS CORRECTEMENT LE BOUTON DE RÉGLAGE DU DIAMÈTRE JANTE, CE QUI ENTRAÎNE UN CONTACT INCORRECT DE L'INSERT AVEC LA JANTE.**

**NOTE:**  
**QUAND L'OUTIL DE MONTAGE/DÉMONTAGE A ÉTÉ CORRECTEMENT POSITIONNÉ, LES ROUES IDENTIQUES PEUVENT ÊTRE MONTÉES SANS DEVOIR RÉGLER L'OUTIL DE NOUVEAU.**

**F.** Introduire le levier pour soulever l'enveloppe en-dessous du talon et au-dessus du support de l'outil. Soulever le talon sur la languette de montage. Pour rendre l'opération plus facile, appuyer, de la main gauche ou du presseur pneumatique, sur le flanc du pneu dans une position opposée à celle de l'outil.

On conseille de enlever le levier pour soulever l'enveloppe après avoir soulevé le talon sur la languette de montage (Fig. 4.1-5).

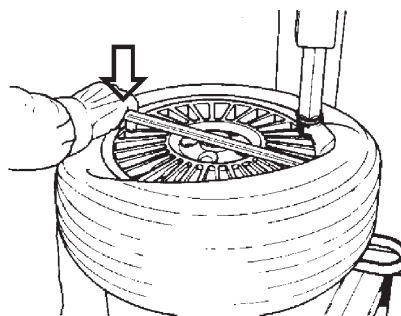

Fig. 4.1-5

333

**G.** Faire tourner l'autocentreur dans le sens des aiguilles d'une montre (pédale pressé), et en même temps, appuyer sur le flanc du pneu pour maintenir le talon dans le creux (Fig. 4.1-6).

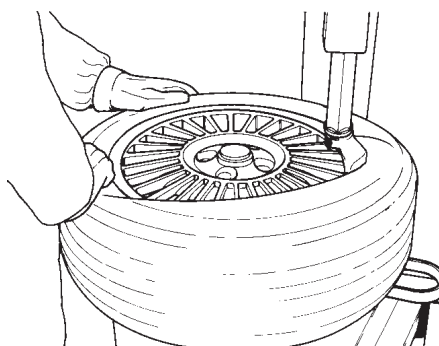

Fig. 4.1-6

334

H. Démonter le deuxième talon en exécutant les mêmes opérations.  
Soulever le pneu de la main gauche dans une position opposée à l'outil pour maintenir le talon dans le creux (Fig. 4.1-7).

Déplacer le bras déporté latéralement et enlever le pneu.

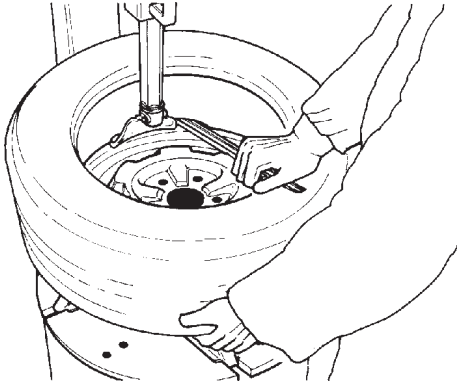

Fig. 4.1-7

335

Lubrifier les deux talons du pneu à l'intérieur et à l'extérieur (Fig. 4.2-2).

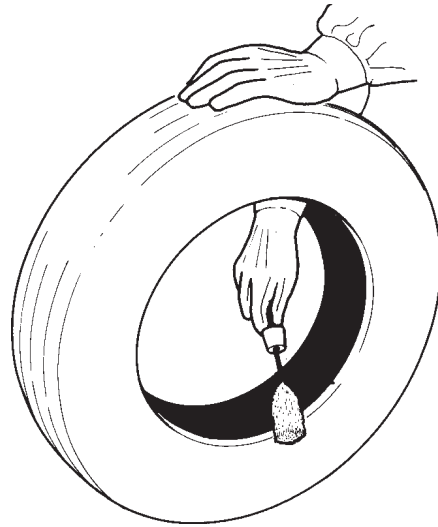

Fig. 4.2-2

337

**4.2 MONTAGE PNEUS SANS CHAMBRE (TUBELESS)**

A. Nettoyer toute la surface de la jante (Fig. 4.2-1).

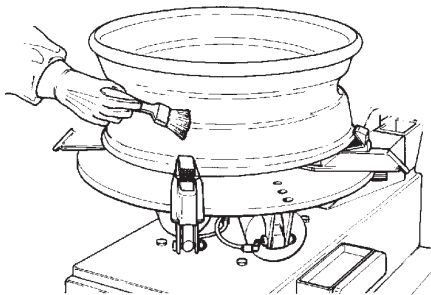

Fig. 4.2-1

336

**⚠ AVERTISSEMENT**

**CETTE LUBRIFICATION EST NECÉSSAIRE POUR MONTER LE PNEU CORRECTEMENT ET OBTENIR UN BON CENTRAGE SUR LA JANTE. UTILISER SEULEMENT DES LUBRIFIANTS SPÉCIFIQUES POUR PNEUS.**



441

**DANGER!!** Keep hands and fingers clear of mount/demount head during operation.

**⚠ AVERTISSEMENT**

**CERTAINS PNEUS ONT UN POINT COLORÉ QUI DOIT ÊTRE TENU SUR LE FLANC EXTÉRIEUR DU PNEU. S'IL EST IMPOSÉ, RESPECTER LE SENS DE ROTATION DU PNEU.**

**B.** Bloquer la jante sur l'autocentreur et la tourner pour avoir la vanne sur 2h. Mettre le pneu sur la jante. Approcher le bras déporté et mettre l'outil en position de travail (Fig. 4.2-3). Engager le talon inférieur AU-DESSUS de l'ailette de montage et EN-DESSOUS de la languette de l'outil (Fig. 4.2-3). Faire tourner l'autocentreur dans le sens des aiguilles d'une montre (pressé le pédale a la droite) et pousser le talon dans le creux en position opposée à l'outil

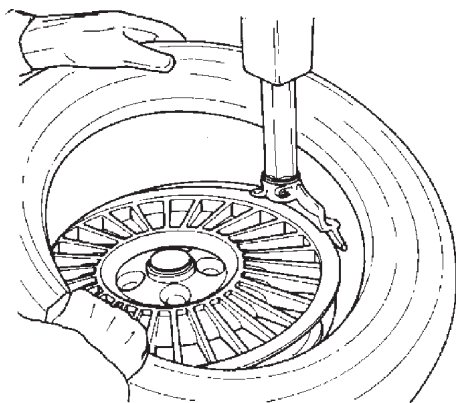

Fig.4.2-3

338

**C.** Monter le talon supérieur de la même façon de section B. Monter le talon supérieur de la même façon. Pour les pneus taille baisse, utiliser l'étau de montage en option (EAA0247G11A Fig. 4.2-4).

**NOTE:** S'assurer d'enlever l'étau de montage avant qu'il complète un tour et impacts l'outil.

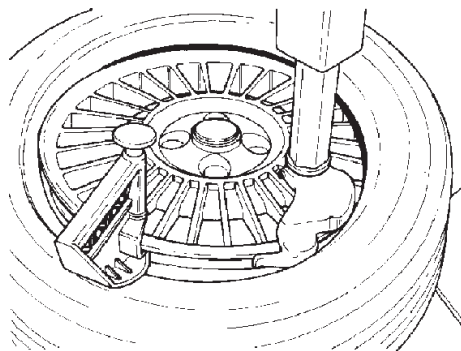

Fig.4.2-4

339

### 4.3 GONFLAGE PNEUS SANS CHAMBRE (TUBELESS)

S'assurer que les deux talons soient bien lubrifiés.



**LA MISE EN PLACE DU TALON EST L'OPERATION LA PLUS DANGEREUSE DANS LE CADRE DU MONTAGE D'UN PNEU.**

**L'OPÉRATEUR DOIT RESTER À UNE DISTANCE DE SÛRETÉ QUAND LE PNEU EST GONFLÉ.**

**IL EST POSSIBLE DE MONTER INCORRECTEMENT DES PNEUS DE 1/2" PLUS PETITS QUE LE DIAMÈTRE DE LA JANTE SUR LAQUELLE ILS SONT MONTÉS. MÊME SI LES TALONS S'ACCROCHENT, IL EST IMPOSSIBLE DE RÉUSSIR À LES METTRE EN PLACE DANS LEUR POSITION CORRECTE.»:**

**LA CREVAISON D'UN PNEU, POUR N'IMPORTE QUELLE RAISON, PEUT CAUSER DES LÉSIONS GRAVES OU MORTELLES.**

Gonfler le pneu en suivant les instructions du fabricant



**EN AUCUN CAS ON NE DEVRA DÉPASSER LA PRESSION MAXIMUM ADMISE PAR LE CONSTRUCTEUR DU PNEU.**

**POUR POUVOIR GONFLER LE PNEU, JUSTE APRES LA MISE EN PLACE DU TALON, LA JANTE DOIT ETRE DEBLOQUEE.**

**L'OPÉRATEUR DOIT RESTER À UNE DISTANCE DE SÛRETÉ QUAND LE PNEU EST GONFLÉ ET LA PRESSION DOIT ÊTRE CONTROLÉE FRÉQUEMMENT POUR ÉVITER UN GONFLAGE EXCESSIF.**

**AVANT DE GONFLER UN PNEU, IL FAUT CONTRÔLER L'ÉTAT DU PNEU ET DE LA JANTE.**

Le processus de gonflage peut s'avérer difficile en présence de configurations insolites ou à cause de mauvaises conditions de stockage. Pour répondre à ces problèmes le modèle EEW306A est équipé de jets pour le talonnage qui sont insérés dans l'autocentreur.

Pour utiliser le dispositif d'étalonnage du pneu procéder comme il suit:

- A. Effectuer le blocage de la roue par l'intérieur. Fermer à l'extérieur réduit l'efficacité.
- B. Connecter le tuyau de gonflage à la vanne.
- C. Soulever le pneu des deux mains afin que le talon supérieur s'accroche contre le bord de la jante (Fig.4.3-1).

## ⚠ DANGER

**L'OPÉRATEUR DOIT RESTER À UNE DISTANCE DE SÛRETÉ QUAND LE PNEU EST GONFLÉ PAR LA MISE EN PLACE DU TALON.**



Fig.4.3-1

340a

- D. Appuyer à fond d'une façon rapide sur la pédale de gonflage. (#1 Fig. 4.3-1)  
Une grande quantité d'air est expulsée par les injecteurs placés sur les griffes et le talon inférieur adhère au bord de la jante en permettant le gonflage.

## ⚠ WARNING

**PENDANT L'ACTIONNEMENT DU DISPOSITIF DE GONFLAGE IL EST OBLIGATOIRE D'UTILISER DES LUNETTES DE PROTECTION POUR ÉVITER LA CONTAMINATION PAR LA POUSSIÈRE ET LES IMPURITÉS SOULEVÉES PAR LE JET D'AIR.**

- E. Monter la vanne précédemment démonté. Compléter le gonflage du pneu en respectant les conseils du fabricant. En aucun cas on ne devra dépasser la pression indiquée sur le flanc du pneu.

## 5.0 DEMONTAGE PNEUS AVEC CHAMBRE

- A. Pour le démontage des talons opérer comme décrit pour les pneus sans chambre au chapitre 4.2. A - F.

Dans ce cas la vanne ne peut pas être remplacée car elle est unie à la chambre à air.

### NOTE!

**NE PAS ENDOMMAGER LA CHAMBRE À AIR PENDANT L'OPÉRATION DE DÉTALONNAGE. LA VANNE DOIT ÊTRE EN POSITION OPPOSÉE À LA PALETTE DU DÉTALONNEUR.**

- B. Pour démonter le premier talon, la vanne devra être positionnée sur 2.

### NOTE!

**NE PAS PINCER LA CHAMBRE À AIR AVEC LE LEVIER QUAND ON SOULÈVE LE TALON SUR LA LANGUETTE DE L'OUTIL.**

Après avoir démonté le premier talon, enlever la chambre à air avant de démonter le deuxième talon, comme décrit au chapitre 4.1.

## 5.1 MONTAGE PNEUS AVEC CHAMBRE

- A. A. Opérer comme décrit au chapitre 4.2.A.  
**NE PAS** lubrifier la chambre à air. Si on le désire, utiliser de la poudre de talc pour faciliter le positionnement de la chambre à air dans le pneu.
- B. Confirmer que la mesure est correcte. (Fig.5.1-1).

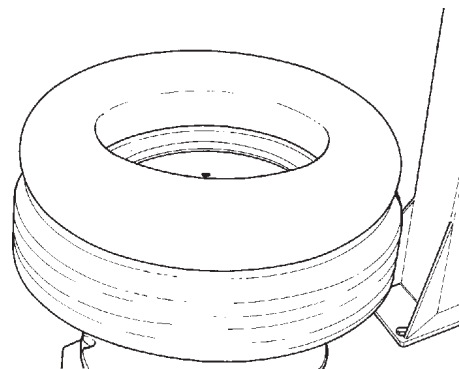

Fig.5.1-1

341

C. Gonfler un peu la chambre à air: si on la soutient de l'index elle doit se plier un peu (Fig.5.1-2).

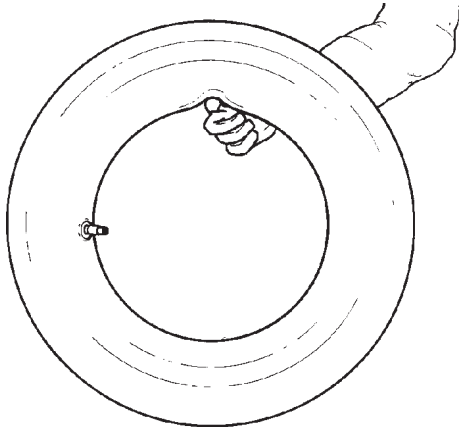

Fig.5.1-2

D. Monter le premier talon comme décrit au chapitre 4.2.B. Mettre la chambre à air dans le pneu et accrocher la vanne avec la pince du tuyau de gonflage. (Fig. 5.1-3). Monter le deuxième talon comme le premier.

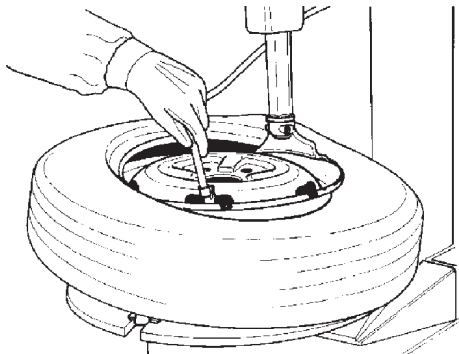

Fig.5.1-3

## 5.2 GONFLAGE PNEUS AVEC CHAMBRE.

S'assurer que les deux talons soient bien lubrifiés.

### **⚠ DANGER**

**LA MISE EN PLACE DU TALON EST LA PHASE LA PLUS DANGEREUSE DU MONTAGE D'UN PNEU. L'OPÉRATEUR DOIT RESTER À UNE DISTANCE DE SÛRETÉ QUAND LE PNEU EST GONFLÉ PAR LA MISE EN PLACE DU TALON.**

**IL EST POSSIBLE DE MONTER INCORRECTEMENT DES PNEUS DE 1/2" PLUS PETITS QUE LE DIAMÈTRE DE LA JANTE SUR LAQUELLE ILS SONT MONTÉS. MÊME SI LES TALONS S'ACCROCHENT, IL EST IMPOSSIBLE DE RÉUSSIR À LES METTRE EN PLACE DANS LEUR POSITION CORRECTE. LA CREVAISON D'UN PNEU, PEUT CAUSER DES LÉSIONS GRAVES OU MORTELLES.**

### **⚠ DANGER**

**EN AUCUN CAS ON NE DEVRA DÉPASSER LA PRESSION MAXIMUM ADMISE PAR LE CONSTRUCTEUR DU PNEU.**

**POUR POUVOIR GONFLER LE PNEU, JUSTE APRES LA MISE EN PLACE DU TALON, LA JANTE DOIT ETRE DEBLOQUEE.**

**L'OPÉRATEUR DOIT RESTER À UNE DISTANCE DE SÛRETÉ QUAND LE PNEU EST GONFLÉ ET LA PRESSION DOIT ÊTRE CONTRÔLÉE FRÉQUEMMENT POUR ÉVITER UN GONFLAGE EXCESSIF.**

**AVANT DE GONFLER UN PNEU, IL FAUT CONTRÔLER L'ÉTAT DU PNEU ET DE LA JANTE.**

Débloquer la jante et commencer à gonfler le pneu en poussant la vanne vers l'intérieur (cette opération se nécessite pour éviter la formation de poches d'air entre la chambre à air et l'enveloppe) (Fig.5.2-1).

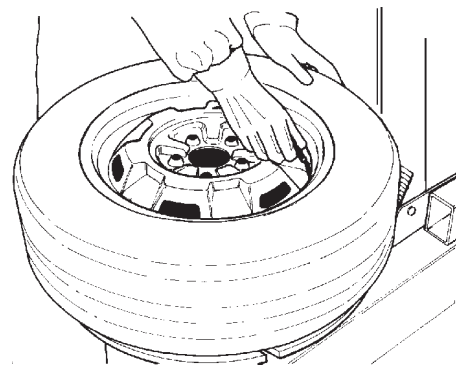

Fig.5.2-1

Contrôler si le pneu est bien centré sur la jante et terminer le gonflage.

## 6.0 MONTAGE ET DÉMONTAGE PNEUS MOTO

Pour opérer sur les pneus pour moto il faut monter les adaptateurs spéciaux à prise rapide sur les griffes de l'autocentreur (numéro de code EAA0304G23A). La technique de détalonnage, de montage et de démontage est la même que pour les pneus sans chambre ou avec chambre pour auto.

### ⚠ AVERTISSEMENT

**LES JANTES MOTO DOIVENT ÊTRE BLOQUÉES TOUJOURS PAR L'EXTÉRIEUR. LA PRESSON DE L'AIR NE DOIT PAS DÉPASSER LES 110 PSI (8 BAR) QUAND ON BLOQUE LES JANTES MOTO.**

## 7.0 MAINTENANCE

### ⚠ AVERTISSEMENT

**AVANT DE COMMENCER TOUTE OPERATION D'ENTRETIEN, S'ASSURER QUE LA MACHINE SERA DEBRANCHE DE LA RESEAU ELECTRIQUE ET DE L'AIR COMPRIME.**

**A.** Nettoyer périodiquement la tige hexagonale avec un détergent liquide non inflammable. Lubrifier avec de l'huile (Fig.7.0-1).

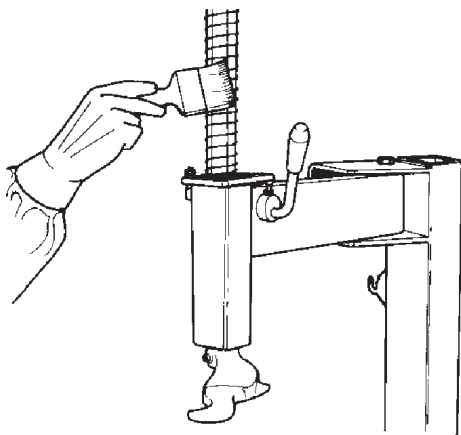

Fig.7.0-1

538

**B.** Nettoyer périodiquement tout les organes en métal des mouvements et lubrifier avec de l'huile.

**C.** Nettoyer une fois par semaine les dents des griffes (1 Fig. 7.0-2) avec une brosse en acier, contrôler les

protections en plastique des dents des griffes (2 Fig.7.0-2) si celles-ci sont détériorées les remplacer.

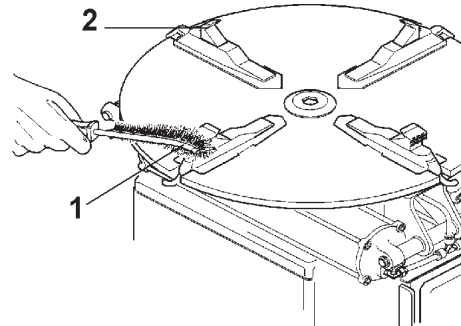

Fig.7.0-2

642

**D.** Contrôler et remplacer si nécessaire les parties en plastique de l'outil de montage. L'encart est tenu en place par une petite épingle du rouleau. Conduisez l'épingle dehors avec un poinçon, remplace après que le nouvel encart sera installé.

**E.** Lubrifier périodiquement avec de l'huile les tiges des cylindres de l'autocentreur.

**F.** Laver périodiquement toutes les parties en plastique avec de l'eau froide et du savon ou avec des détergents chimiques non agressifs (sans alcool ni ammoniaque).

**G.** Contrôler le support du détalonneur: s'il est détérioré, le remplacer.

**H.** Vider tous les jours le filtre de l'eau!! Faites ceci en tournant la décharge rapide 'B' et pressant vers le haut. L'eau sera déchargé automatiquement. (Il se voie 'B' a la Fig.7.0-3).

**I.** Contrôler régulièrement le niveau de l'huile. Quand on ajoute de l'huile au graisseur, il faut tout d'abord debrancher le réseau de l'air comprimé, enlever ensuite l'emboîtement 'A', et ajouter de l'huile en quantité suffisante. S'assurer que les joints soient en position quand on monte l'embaîtement de nouveau.

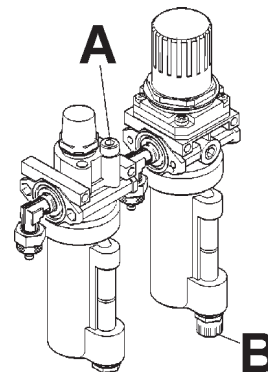

Fig.7.0-3

553

**NOTE!**

**UTILISER EXCLUSIVEMENT DES HUILES POUR DISPOSITIFS PNEUMATIQUES, NE PAS UTILISER DE LIQUIDE POUR FREINS OU D'AUTRE LUBRIFIANTS NON CONSEILLÉS.**

Huiles conseillées pour filtre/huileur:

TAMOIL:	WHITE MINERAL OIL 15
SHELL:	ONDINA OIL 15
BP:	ENERGOL WT 3
TOTAL:	LOBELIA SB 15
ESSO:	MARCOL 82



Snap-on Incorporated  
2801 80th Street  
Kenosha, WI 53141 - 1410

For Service Call:  
1-800-225-5786

**Notice:** The information contained in this document is subject to change without notice. **Snap-on** makes no warranty with regard to this material. **Snap-on** shall not be liable for errors contained herein or for incidental consequential damages in connection with furnishings, performance, or use of this material.

This document contains proprietary information which is protected by copyright and patents. All rights are reserved. No part of this document may be photocopied, reproduced, or translated without prior written consent of **Snap-on** Incorporated.

**Snap-on**® is a registered trademark of Snap-on Incorporated.

**Avertissement:** Les informations figurant dans le présent document peuvent faire l'objet de modifications sans préavis. **Snap-on** ne fournit aucune garantie concernant le présent document. **Snap-on** décline toute responsabilité concernant les erreurs qu'il pourrait contenir ou les dommages liés aux performances ou à l'utilisation du présent matériel.

Le présent document contient des informations protégées par le copyright et des brevets. Tous droits réservés. Aucune partie du présent document ne peut être photocopiée, reproduite ou traduite sans autorisation écrite préalable de u>:**Snap-on**.

**Snap-on**® est une marque déposée de Snap-on Technologies.