

Snap-on EEWH310B

Air/Electric Tire Changers

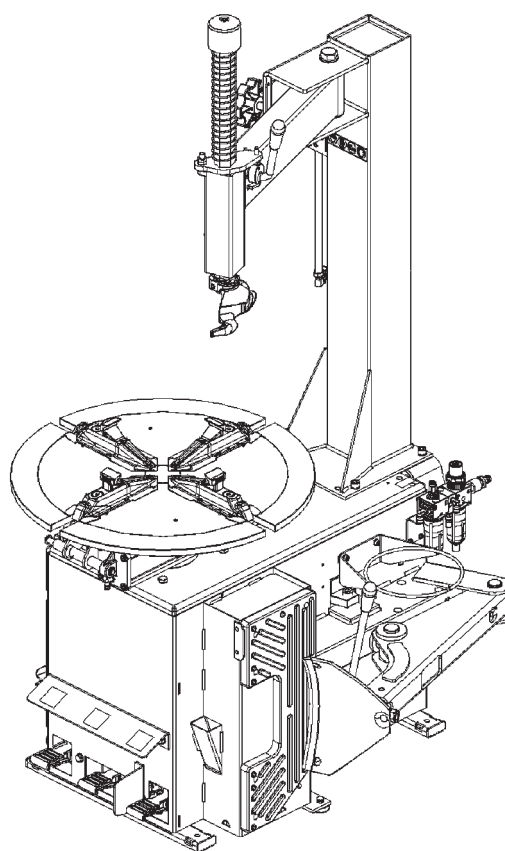

Spare parts list
Liste des pieces detachees
Ersatzteilliste
Tavole pezzi ricambio
Tabla de repuestos
Figuras das peçac

...

MODIFIED / CHANGED PARTS Regarding Revision - B - of October 2011
Tables / Lists & Wire Diagram modified from this revision:

REMOVED: †830
APPLIED: 1830.a
PCN: 11G0216

MODIFIED / CHANGED PARTS Regarding Revision - C - of April 2012
Tables / Lists & Wire Diagram modified from this revision:

REMOVED: †783
APPLIED: 1783.a
PCN: --

MODIFIED / CHANGED PARTS Regarding Revision - D - of September 2012
Tables / Lists / Wire Diagrams modified from this revision:

REMOVED: †829 (L)
APPLIED: 1829_1
PCN: 12G0252

MODIFIED / CHANGED PARTS Regarding Revision - E - of October 2012
Tables / Lists / Wire Diagrams modified from this revision:

REMOVED: †832
APPLIED: 1832.a
PCN: 12G0215

MODIFIED / CHANGED PARTS Regarding Revision - F - of April 2013
Tables / Lists & Wire Diagram modified from this revision:

REMOVED: †827—	†783.a	0014449
APPLIED: 1847	1842.a	EEWH306AWD.d
PCN: 13G0014	13G0014	12G0130
		13G0014

MODIFIED / CHANGED PARTS Regarding Revision - G - of January 2014
Tables / Lists / Wire Diagrams modified from this revision:

REMOVED: †829_1 (L)
APPLIED: 1829_2
PCN: 13G0309

MODIFIED / CHANGED PARTS Regarding Revision - H - of April 2014
Tables / Lists / Wire Diagrams modified from this revision:

REMOVED: †832.a
APPLIED: 1881
PCN: 12G0258



THIS PART IS FOR EXCLUSIVE USE OF QUALIFIED PERSONNEL FOR MAINTENANCE AND SERVICE PURPOSES.

CETTE PARTIE EST RESERVEE AU PERSONNEL QUALIFIE ET AUTORISE A LA MAINTENANCE ET AU SERVICE APRES-VENTE.

DIESER ABSCHNITT IST AUSSCHLIESSLICH DEM WARTUNGSFACH- UND KUNDENDIENSTPERSONAL VORBEHALTEN

QUESTA PARTE É AD USO ESCLUSIVO DEL PERSONALE QUALIFICATO ED AUTORIZZATO ALLA MANUTENZIONE ED ASSISTENZA.

ESTA PARTE ES PARA USO EXCLUSIVO DEL PERSONAL CALIFICADO Y AUTORIZADO PARA EL MANTENIMIENTO Y LA ASISTENCIA.

ESTA PARTE ES PARA USO EXCLUSIVO POR PESSOAL ESPECIALIZADO ED AUTORIZADO A LA MANUTENÇÃO

On order specify: type of machine and serial number item code and quantity.

A la commande: bien préciser le type de la machine, le n° de serie, la référence de pièce, la quantité.

Bei Auftragserteilung anzugeben: Maschinentype, Serinnummer, Artikel-Code, Menge.

All'ordine specificare: tipo macchina e matricola, codice e quantità del particolare.

En cada pedido hay que especificar: el tipo de máquina y su número de matrícula, el número de código de la pieza requerida y su cantidad.

Na encomenda especifique: tipo da máquina e número de série, código do item e quantidade.

Snap-on P/N.	GB		FR		DE	
	IT	Symbol's Meaning	ES	La signification du symbole	PT	Bedeutung des Symbols
XXX	Bold = Available from Stock	Audacieux = Immédiatement Disponible				Fett = Sofort Vorhanden
XXX	Grassetto = Immediatamente Disponibile	En negrilla = Immediatamente Disponible				Realce = Immediatamente Disponível
*XXX	Normal = Available on Request	Normale = disponible sur demande				Normal = Vorhanden auf Antrag
	Normale = Disponibili a Richiesta	Normal = disponible a petición				Normal = Disponível no Pedido
	Asterisk = Suggested Spare Parts	Asterisque = Pièces de Rech. Suggérées				Sternchen = Vorgeschlagene Ersatzteile
	Asterisco = Ricambi Consigliati	Asterisco = Piezas de Repu. Sugeridas				Asterisco = Peças Reposição Sugeridas

1824

** = OPTION

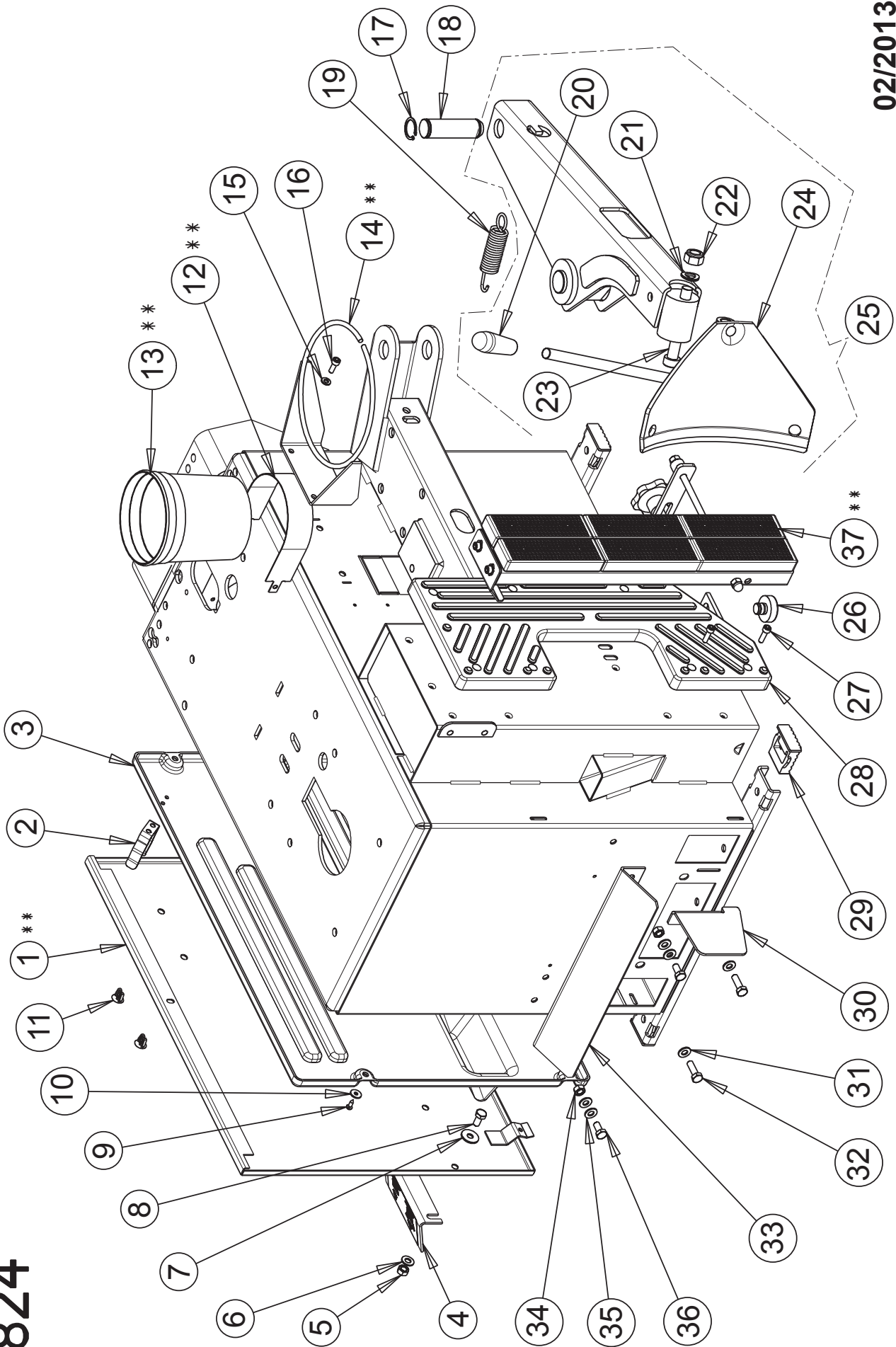

02/2013

Table 1824

No.	Snap-on P/N.	Designation Designazione	Désignation Designación	Bezeichnung Designação	Q.ty	Note	NORMA
1	EAS2126G60A	SIDE PANEL PANNELLO LATERALE	PANNEAU LATERAL PANEL LATERAL	SEITENPLATTE PAINEL LATERAL	1		
2	EAM0066G26A	OMEGA SPRING MOLLA AD OMEGA	RESSORT OMEGA MUELLE OMEGA	OMEGA-FEDER MOLA OMEGA	1		
3	EAA0078G32A	SIDE PANEL PANNELLO LATERALE	PANNEAU LATERAL PANEL LATERAL	SEITENPLATTE PAINEL LATERAL	1		
4	EAS2115G83A	PEDAL PROTECTION PROTEZIONE PEDALE	PROTECTION PEDALE PROTECCIÓN PEDAL	PEDALSCHUTZ PROTEÇÃO PEDAL	1		
5	1-11733	NUT, M8 DADO M8	ECROU M8 TUERCA M8	MUTTER M8 PORCA M8	2		
6	1-10041	WASHER, D.8 RONDELLA D.8	RONDELLE D.8 ARANDELA D.8	UNTERLEGSCHIBE, D. 8 ANILHA D8	2		
7	1-17841	WASHER, D.8 RONDELLA D.8	RONDELLE D.8 ARANDELA D.8	UNTERLEGSCHIBE, D. 8 ANILHA D8	2		
8	1-32501A	SCREW, M8 VITE M8	VIS M8 TORNILLO M8	SCHRAUBE M8 PARAFUSO M8	2		
9	1-20423	SELF TAPPING SCREW, D4.2 VITE AUTOFILETTANTE D4.2	VIS AUTOTARAUD D4.2 TORNILLO AUTORROSCANTE D4.2	SCHRAUBE, SELBSTSCHNEID., D4.2 PARAFUSO AUTOROSCADO D4.2	4		
10	1-23641A	WASHER, D.5 RONDELLA D.5	RONDELLE D.5 ARANDELA D.5	UNTERLEGSCHIBE, D. 5 ANILHA D5	4		
11	1-08176A	CAP TAPPO	BOUCHON TAPÓN	KAPPE TAMPA	2		
12	EAS2089G47A	RING SUPPORT ANELLO DI SUPPORTO	BAGUE DE SUPPORT ANILLO DE SOPORTE	HALTERUNGSRING ANEL DE SUPORTE	1		
13	EAK0257G43A	BOX FOR LUBRICANT SCATOLA PER LUBRIFICANTE	BOITE LUBRIFIANT CAJA PARA LUBRIFICANTE	SCHMIERMITTELKASTEN CAIXA DE LUBRIFICANTE	1		
14	EAA0349G76A	RING SUPPORT ANELLO DI SUPPORTO	BAGUE DE SUPPORT ANILLO DE SOPORTE	HALTERUNGSRING ANEL DE SUPORTE	1		
15	1-9841	WASHER, D.6 RONDELLA D.6	RONDELLE D.6 ARANDELA D.6	UNTERLEGSCHIBE, D. 6 ANILHA D6	2		
16	1-16309	SCREW, M6 VITE M6	VIS M6 TORNILLO M6	SCHRAUBE M6 PARAFUSO M6	2		
17	1-4577	SEEGER D25 SEEGER D25	CIRCLIP D25 SEEGER D25	SEEGER-RING, D. 25 SEEGER D25	2		
18	EAM0067G32A	PIN PERNO	BROCHE PERNO	STIFT PINO	1		
19	EAM0067G69A	SPRING MOLLA	RESSORT MUELLE	FEDER MOLA	1		
20	EAC0078G04A	HANDLE-RUBBER POMELLO PER LEVA	BOUTON POUR LEVIER POMO PARA PALANCA	HEBELKNAUF PEGA DE ALAVANCA	1		

Table 1824

No.	Snap-on P./N.	Designation Designazione	Désignation Designación	Bezeichnung Designação	Q.ty	Note	NORMA
21	1-06346A	D.14.2 GROWER GROWER D.14.2	CIRCLIP D.14.2 GROWER D.14.2	NUTRING, D. 14.2 GROWER D.14.2	1		
22	1-10433	M14 NUT DADO M14	ECROU M14 TUERCA M14	MUTTER M14 PORCA M14	1		
23	1-52909A	M14 SCREW VITE M14	VIS M14 TORNILLO M14	SCHRAUBE M8 PARAFUSO M14	1		
24A	EAS2087G93A	STD BEAD BREAKER BLADE LAMA STALLONATORE STD	LAME DETALONNEUR STD HOJA DESTALONADORA ESTÁNDAR	ABDRÜCKKLINGE; STANDARD LÁMINA DESTALONADOR STD	1		
24B	EAS2087G94A	MOTO BEAD BREAKER BLADE LAMA STALLONATORE MOTO	LAME DETALONNEUR MOTO HOJA DESTALONADORA MOTO	ABDRÜCKKLINGE; MOTO LÁMINA DESTALONADOR MOTO	1		
25A	EAA0338G45A	STD BEAD BREAKER ARM BRACCIO STALLONATORE STD	BRAS DETALONNEUR STD BRAZO DESTALONADOR ESTÁNDAR	ABDRÜCKARM; STANDARD BRAÇO DESTALONADOR STD	1		
25B	EAA0338G46A	MOTO BEAD BREAKER ARM BRACCIO STALLONATORE MOTO	BRAS DETALONNEUR MOTO BRAZO DESTALONADOR MOTO	ABDRÜCKARM; MOTO BRAÇO DESTALONADOR MOTO	1		
26	EAC0078G03A	CIRCULAR FOOT PIEDE CIRCOLARE	PIED CIRCULAIRE PIE CIRCULAR	FUSS; RUND PÉ CIRCULAR	1		
27	1-16409A	SCREW, M6 VITE M6	VIS M6 TORNILLO M6	SCHRAUBE M8 PARAFUSO M6	7		
28	EAC0099G22A	BEAD BRAKER PAD TAMPONE STALLONATORE	TAMPON DETALONNEUR TAMPÓN DESTALONADOR	ABDRÜCKPUFFER TAMPÃO DESTALONADOR	1		
29	EAC0097G52A	FLAT FOOT PIEDE QUADRO	PIED CARRE PIE CUADRADO	FUSS; QUADRATISCH PÉ QUADRO	4		
30	EAS2100G95A	PEDAL PROTECTION PROTEZIONE PEDALE	PROTECTION PEDALE PROTECCIÓN PEDAL	PEDALSCHUTZ PROTEÇÃO PEDAL	1		
31	1-10041	WASHER, D.8 RONDELLA D.8	RONDELLE D.8 ARANDELA D.8	UNTERLEGSCHIBE, D. 8 ANILHA D8	2		
32	1-32701A1	SCREW, M8 VITE M8	VIS M8 TORNILLO M8	SCHRAUBE M8 PARAFUSO M8	2		
33	EAS2115G04A	PEDAL PROTECTION PROTEZIONE PEDALI	PROTECTION PEDALE PROTECCIÓN PEDALES	PEDALSCHUTZ PROTEÇÃO PEDAIS	1		
34	1-11733	D.8 NUT DADO M8	ECROU M8 TUERCA M8	MUTTER M8 PORCA M8	2		
35	1-10041	WASHER, D.8 RONDELLA D.8	RONDELLE D.8 ARANDELA D.8	UNTERLEGSCHIBE, D. 8 ANILHA D8	4		
36	1-32501A	SCREW, M8 VITE M8	VIS M8 TORNILLO M8	SCHRAUBE M8 PARAFUSO M8	2		
37	EAA0329G74A	BEAD BREAKER EXTENSION PROLUNGA STALLONATORE	RALLONGE DETALONNEUR ALARGADOR DESTALONADOR	ABDRÜCKVERLÄNGERUNG EXTENSÃO DESTALONADOR	1		

B L A N K P A G E

** = OPTION

1825

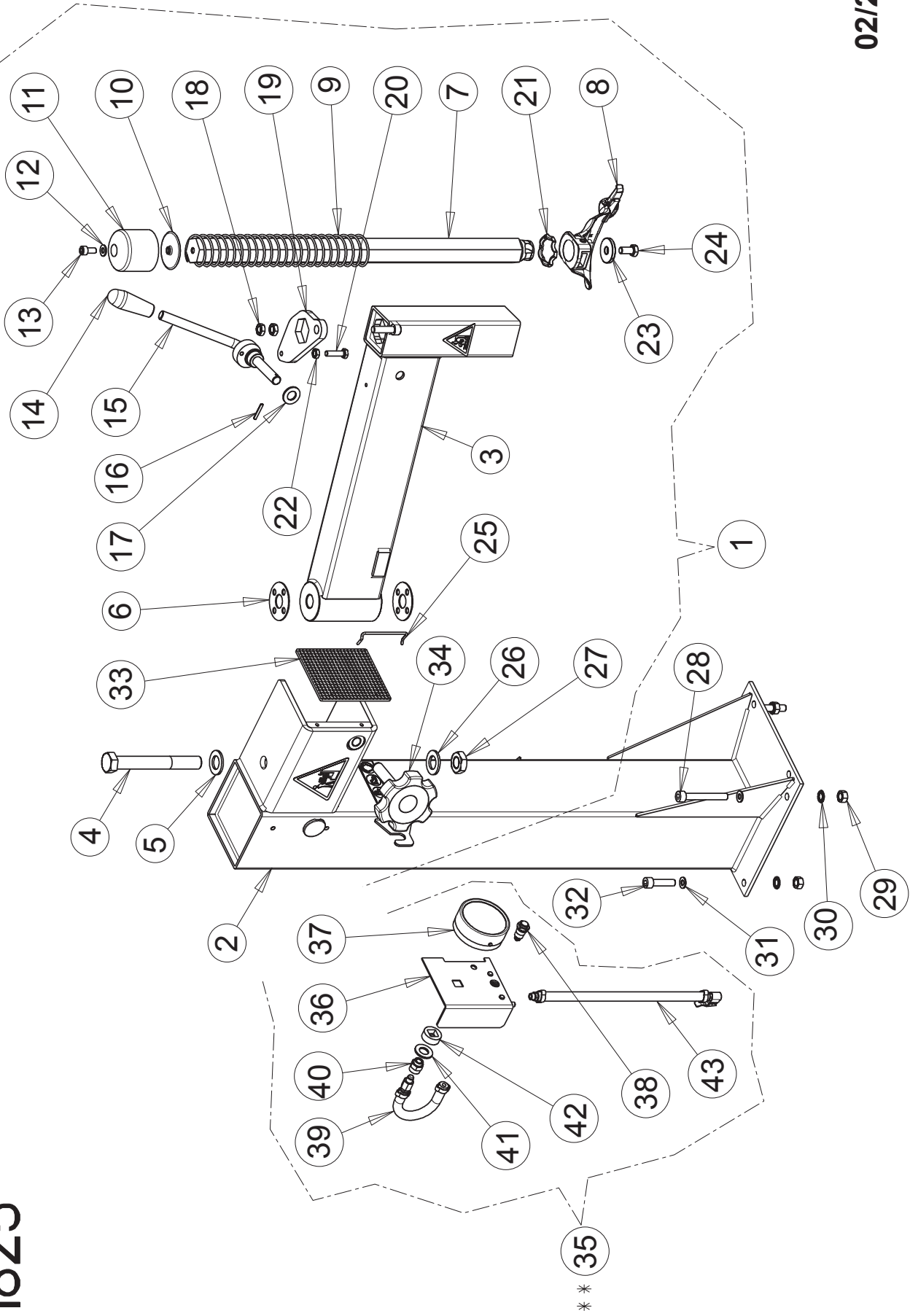

02/2013

**

Table 1825

No.	Snap-on P/N.	Designation Designazione	Designation Designación	Bezeichnung Designação	Q.ty	Note	NORMA
1A	EAA0370G23A	STD SWING COLUMN PALO BANDIERA STD	POTENCE STD PALO BANDERA ESTÁNDAR	SCHWENKSÄULE, STANDARD COLUNA BANDEIRA STD	1		
1B	EAA0370G08A	MOTO SWING COLUMN PALO BANDIERA MOTO	POTENCE MOTO PALO BANDERA MOTO	SCHWENKSÄULE, MOTO COLUNA BANDEIRA MOTO	1		
2	EAS2108G44A	COLUMN COLONNA	COLONNE COLUMNA	SÄULE COLUNA	1		
3	EAS2108G57A	SWING ARM BRACCIO A BANDIERA	BRAS POTENCE BRAZO BANDERA	SCHWENKARM BRAÇO A BANDEIRA	1		
4	EAM0067G25A	FULCRUM FULCRO	PIVOT PERNO	DREHPUNKT FULCRO	1		
5	1-10641	D.20 WASHER RONDELLA D.20	RONDELLE D.20 ARANDELA D.20	UNTERLEGSCHIEBE, D. 20 ANILHA D20	1		
6	EAM0067G29A	ADJUSTMENT WASHER RONDELLA DI RASAMENTO	RONDELLE D'ARASAGE ARANDELA DE NIVELACIÓN	PASSSCHEIBE ANILHA DE AJUSTE	2		
7	EAM0067G36A	HEX BAR ASTA ESAGONALE	TRINGLE HEXAGONALE VARILLA HEXAGONAL	SECHSKANTSTAB HASTE HEXAGONAL	1		
8A	EAA0329G95A	STD TOOL UTENSILE STD	OUTIL STD HERRAMIENTA ESTÁNDAR	WERKZEUG, STANDARD FERRAMENTA STD	1		
8B	EAA0332G35A	MOTO TOOL UTENSILE MOTO	OUTIL MOTO HERRAMIENTA MOTO	WERKZEUG, MOTO FERRAMANTA MOTO	1		
9	EAM0032G33A	SPRING MOLLA	RESSORT MUELLE	FEDER MOLA	1		
10	EAM0055G23A	LOCKING WASHER RONDELLA RITEGNO	RONDELLE RETENUE ARANDELA RETÉN	HALTESCHIEBE ANILHA RETENÇÃO	1		
11	EAC0094G20A	CAP COPERCHIO	COUVERCLE TAPA	DECKEL TAMPA	1		
12	1-10041	D.8 WASHER RONDELLA D.8	RONDELLE D.8 ARANDELA D.8	UNTERLEGSCHIEBE, D. 8 ANILHA D8	1		
13	1-17609A	M8 SCREW VITE M8	VIS M8 TORNILLO M8	SCHRAUBE M8 PARAFUSO M8	1		
14	EAC0078G04A	HANDLE-RUBBER POMELLO PER LEVA	POIGNEE LEVIER POMO PARA PALANCA	KNAUF FÜR HEBEL PEGA DE ALAVANCA	1		
15	EAS2108G36A	ACTIONING FOR LEVER COMANDO LEVA	COMMANDE LEVIER MANDO PALANCA	HEBELSTEUERUNG COMANDO ALAVANCA	1		
16	1-6452	D.4 PIN SPLIT SPINA ELASTICA D.4	GOUPILLE ELASTIQUE D.4 CLAVIJA ELÁSTICA D.4	STIFT, ELASTISCH CAVILHA ELÁSTICA D4	1		
17	1-10341	D.14 WASHER RONDELLA D.14	RONDELLE D.14 ARANDELA D.14	UNTERLEGSCHIEBE, D. 14 ANILHA D14	1		
18	1-19633B	M10 NUT DADO M10	ECROU M10 TUERCA M10	MUTTER M10 PORCA M10	2		

Table 1825

No.	Snap-on P/N.	Designation Designazione	Désignation Designación	Bezeichnung Designação	Q.ty	Note	NORMA
19	EAM0067G37A	LOCKING LEVER LEVA STRANGOLO	LEVIER ETRANGLEUR PALANCA ESTRANGULADOR	KLEMMHEBEL ALAVANCA DE BLOQUEIO	1		
20	EAM0067G26A	SPECIAL SCREW VITE CRICCHETTO	VIS CRIC TORNILLO GATO	KNARRENSCHRAUBE PARAFUSO MACADO	1		
21	EAC0094G01A	SHOCK ABSORBER AMMORTIZZARORE	AMORTISSEUR AMORTIGUADOR	STOSSDAMPFER AMORTIZADOR	1		
22	1-15933A	M8 NUT DADO M8	ECROU M8 TUERCA M8	MUTTER M8 PORCA M8	1		
23	EAM0032G02A	SPECIAL WASHER RONDELLA	RONDELLE ARANDELA	UNTERLEGSCHEIBE ARRUELA	1		
24	1-34301A	M10 SCREW VITE M10	VIS M10 TORNILLO M10	SCHRAUBE M10 PARAFUSO M10	1		
25	EAM0006G49A	RETAINER FOR PROTECTION FERMO PROTEZIONE	ARRET PROTECTION TOPE PROTECCIÓN	SCHUTZSTOPPER TRAVA PROTEÇÃO	1		
26	1-10641	D.20 WASHER RONDELLA D.20	RONDELLE D.20 ARANDELA D.20	UNTERLEGSCHEIBE, D. 20 ANILHA D20	1		
27	1-21633A	M20 NUT DADO M20	ECROU M20 TUERCA M20	MUTTER M20 PORCA M20	1		
28	1-52609A	M10 SCREW VITE M10	VIS M10 TORNILLO M10	SCHRAUBE M10 PARAFUSO M10	2		
29	1-15433	M10 NUT DADO M10	ECROU M10 TUERCA M10	MUTTER M10 PORCA M10	4		
30	1-3148	D.10 WASHER RONDELLA D.10	RONDELLE D.10 ARANDELA D.10	UNTERLEGSCHEIBE, D. 10 ANILHA D10	4		
31	1-10041	D.10 WASHER RONDELLA D.10	RONDELLE D.10 ARANDELA D.10	UNTERLEGSCHEIBE, D. 10 ANILHA D10	4		
32	1-19409	M10 SCREW VITE M10	VIS M10 TORNILLO M10	SCHRAUBE M10 PARAFUSO M10	2		
33	EAC0060G41A	PROTECTION PROTEZIONE	PROTECTION PROTECCIÓN	SCHUTZ PROTEÇÃO	1		
34	EAC0097G55A	ADJUSTMENT SCREW VITE DI REGISTRO	VIS DE REGLAGE TORNILLO DE REGULACIÓN	EINSTELLSCHRAUBE PARAFUSO DE AFINAÇÃO	1		
35A	EAA0332G43A	STD INFLATOR ASSY GRUPPO GONFIAGGIO STD	GROUPE GONFLAGE STD GRUPO INFLADO ESTÁNDAR	REIFENFÜLLEINHEIT, STANDARD GRUPO ENCHIMENTO STD	1		
35B	EAA0332G42A	MOTO INFLATOR ASSY GRUPPO GONFIAGGIO MOTO	GROUPE GONFLAGE MOTO GRUPO INFLADO RUEDA	REIFENFÜLLEINHEIT, MOTO GRUPO ENCHIMENTO MOTO	1		
36	EAM0079G89A	MONOMETER SUPPORT SUPPORTO MANOMETRO	SUPPORT MANOMETRE SOPORTE MANÓMETRO	MANOMETERHALTERUNG SOPORTE MANÓMETRO	1		
37	EAA0332G41A	PSI / Kpa MANOMETER MANOMETRO PSI / Kpa	MANOMETRE PSI/Kpa MANÓMETRO PSI/Kpa	MANOMETER PSI / Kpa MANÓMETRO PSI / Kpa			

Booklet number: 275 _ REV. H _

Table 1825

No.	Snap-on P/N.	Designation Designazione	Désignation Designación	Bezeichnung Designação	Q.ty	Note	NORMA
38	EAA0328G57A	VALVE VALVOLA	VALVE VÁLVULA	VENTIL VÁLVULA	1		
39	EAA0356G06A	MANOMETER DAMPER SMORZATORE CON TUBO	BIELLETTA AMORTIGUADOR CON TUBO	DÄMPFER MIT SCHLAUCH AMORTIZADOR COM TUBO	1		
40	1-11879A	REDUCTION RIDUZIONE	REDUCTION REDUCCION	ADAPTER REDUÇÃO	1		
41	1-10341	D.14 WASHER RONDELLA D.14	RONDELLE D.14 ARANDELA D.14	UNTERLEGSCHEIBE, D. 14 ANILHA D14	1		
42	EAC0100G54A	PLASCTIC WASHER RONDELLA IN PLASTICA	RONDELLE EN PLASTIQUE ARANDELA DE PLÁSTICO	UNTERLEGSCHEIBE, KUNSTSTOFF ANILHA DE PLÁSTICO	1		
43A	EAA0329G99A	STD INFLATION HOSE TUBO GONFIAGGIO STD	TUBE GONFLAGE STD TUBO INFLADO ESTÁNDAR	REIFENFÜLLSCHLAUCH, STANDARD TUBO ENCHIMENTO STD	1		
43B	EAA0370G70A	MOTO INFLATION HOSE TUBO GONFIAGGIO MOTO	TUBE GONFLAGE MOTO TUBO INFLADO MOTO	REIFENFÜLLSCHLAUCH, MOTO TUBO ENCHIMENTO MOTO	1		

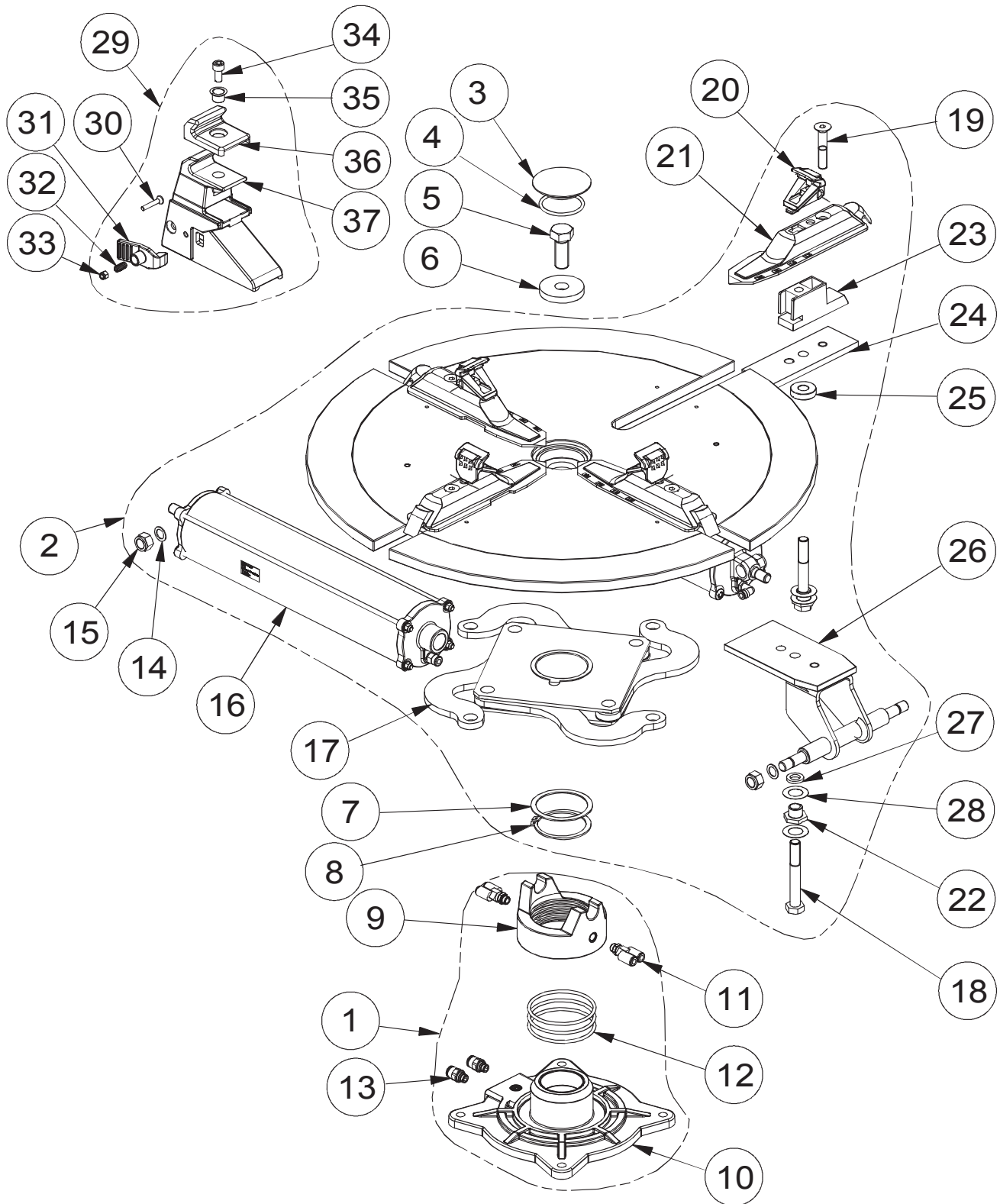

Table 1881: TURNABLE ASSY

No.	Snap-on P/N.	Designation Designazione	Désignation Designación	Bezeichnung Designação	Q.ty	Note	NORMA
1	EAA0371G41A	REVOLVING MANIFOLD DISTRIBUTORE GIREVOLE	DISTRIBUTEUR TOURNANT DISTRIBUIDOR GIRATORIO	DREHVERTEILER DISTRIBUIDOR GIRATÓRIO	1		
2	EAA0329G70A	18" TURNABLE AUTOCENTRANTE 18"	AUTOCENTRANT 18" AUTOCENTRADOR 18"	SPANVORRICHTUNG 18" AUTO CENTRALIZADOR 18"	1		
3	EAC0087G47A	TURNABLE CAP TAPPO AUTOCENTRANTE	BOUCHON AUTOCENTRANT TAPÓN AUTOCENTRADOR	SPANVORRICHTUNGSKAPPE TAMPA AUTO CENTRALIZADOR	1		
4	8-11714A	OR 150 OR 150	OR 150 OR 150	OR-RING 150 OR 150	1		
5	1-51101A	M16X1.5 SCREW VITE M16X1.5	VIS M16X1.5 TORNILLO M16X1.5	SCHRAUBE M16X1.5 PARAFUSO M16X1.5	1		
6	EAS2092G32A	SPECIAL WASHER RONDELLA SPECIALE	RONDELLE SPECIALE ARANDELA ESPECIAL	SPEZIAL-UNTERLEGSCHIBE ANILHA ESPECIAL	1		
7	EAM0051G85A	WASHER RASAMENTO	ARASEMENT NIVELADOR	PASSSCHEIBE ANILHA DE AJUSTE	1		
8	1-18677A	D.60 SEEGER SEEGER D.60	CIRCLIP D.60 SEEGER D.60	SEEGER-RING, D. 60 SEEGER D.60	1		
9	EAA0371G40A	INTERNAL RING ANELLO INTERNO	BAGUE INTERNE ANILLO INTERIOR	INNENRING ANEL INTERNO	1		
10	EAM0079G93A	EXTERNAL RING ANELLO ESTERNO	BAGUE EXTERNE ANILLO EXTERIOR	AUSSENRING ANEL EXTERNO	1		
11	1-13579A	Y FITTING RACCORDO A Y	RACCORD EN Y RACOR EN Y	Y-ANSCHLUSS CONEXÃO A Y	2		
12	8-18514A	O-RING N.176 O-RING N.176	O-RING N.176 O-RING N.176	O-RING N.176 O-RING N.176	3		
13	1-11379A	FITTING RACCORDO	RACCORD RACOR	ANSCHLUSS CONEXÃO	2		
14	1-24641A	ADJUSTMENT WASHER D.12 RASAMENTO D.12	ARASEMENT D.12 NIVELADOR D.12	PASSSCHEIBE, D. 12 ANILHA DE AJUSTE D12	4		
15	1-19933A	NUT DADO	ECROU TUERCA	MUTTER PORCA	4	M12 CL.6	DIN 985
16	EAA0356G33A	CYLINDER CILINDRO	CYLINDRE CILINDRO	ZYLINDER CILINDRO	2		
17	EAA0351G73A	CLAMPING PLATE PIASTRA COMADO MORSETII	PLAQUE DE FIXATION PLACA MANDO BORNES	KLEMMENPLATTE CHAPA COMANDO GARRAS	1		
18	1-51301A	M10 SCREW VITE M10	VIS M10 TORNILLO M10	SCHRAUBE M10 PARAFUSO M10	4		
19	1-50601A	M8SCREW VITE M8	VIS M8 TORNILLO M8	SCHRAUBE M8 PARAFUSO M8	4		
20	EAM0043G54A	JAW CUNEO	CALE CUÑA	KEIL CUNEO	4		

Table 1881: TURNTABLE ASSY

No.	Snap-on P/N.	Designation Designazione	Désignation Designación	Bezeichnung Designação	Q.ty	Note	NORMA
21	EAS2096G16A	TURNTABLE CLAMP MORSETTO AUTOCENTRANTE	FIXATION AUTOCENTRANTE BORNE AUTOCENTRADOR	SPANNKLEMMME GARRA AUTO CENTRALIZADORA	4		
22	EAM0043G19A	ECCENTRIC BUSHING BOCCOLA ECCENTRICA	DOUILLE EXCENTRIQUE CASQUILLO EXCÉNTRICO	EXZENTERBUCHSE MANCAL EXCÉNTRICO	4		
23	EAM0080G20A	JAW SUPPORT SUPPORTO CUNEO	SUPPORT CALE SOPORTE CUÑA	KEILHALTERUNG SUPORTE CUNEO	4		
24	EAM0043G49A	PLATE PIASTRA	PLAQUE PLACA	PLATTE CHAPA	2		
25	EAM0051G75A	SPACER DISTANZIALE	ENTRETOISE DISTANCIADOR	ABSTANDSTÜCK DISTANCIADOR	2		
26	EAA0377G79A	BRACKET FOR CYLINDERS STAFFA PER CILINDRI	FLASQUE POUR CYLINDRES SOPORTE PARA CILINDROS	BÜGEL FÜR ZYLINDER SOPORTE PARA CILINDROS	2		
27	EAM0051G76A	D.10 WASHER RONDELLA D.10	RONDELLE D.10 ARANDELA D.10	UNTERLEGSCHEIBE, D. 10 ANILHA D10	2		
28	EAM0051G74A	ADJUSTMENT WASHER RASMENTO	ARASEMENT NIVELADOR	PASSSCHEIBE ANILHA DE AJUSTE	8		
29	EAA0329G47A	CLAMP MOTO MORSETTO MOTO C/CENTRO STD	ÉTAU MOTO ABRAZADERA MOTO	MOTORRAD-SPANNKLAUE AUS SATZ GARRA MOTO C/CENTRO PADRÃO	4		
30	1-24503A	SCREW, 5X30 VITE TSEI M5x30	VIS TF 6PC 5X30 TORNILLO TSEI 5X30	SENKCHR. INNENS. 5X30 PARAFUSO TSEI M5x30	4	CL. 10.9	UNI5933-67
31	EAC0060G92A	RELEASE LEVER LEVA DISINNESTO	LEVIER LIBERATION PALANCA DESACOPLAMIENTO	KUPPLUNGSHABEL ALAVANCA DESENGATE	4		
32	EAM0048G11A	SPRING MOLLA	RESSORT RESORTE	FEDER MOLA	4		
33	1-20833A	NUT M5 DADO M5	ECROU M5 BULON M5	MUTTER M5 PORCA M5	4	CL.6	DIN 982
34	1-17609A	SCREW, 8X16 VITE TCEI 8X16	VIS TCEI 8X16 TORNILLO TCEI 8X16	SCHRAUBE TCEI 8X16 PARAFUSO TCEI 8X16	4	CL. 8.8	UNI5931-67
35	EAM0059G24A	BUSHING-FITTING, PROTECTION BOCCOLA ARRESTO PROTEZIONE	COQUILLE BLOCAGE PROTECTION CILINDRO PARE PROTECCION	ARRETIERBUCHSE SCHUTZ ANILHA PARADA PROTEÇÃO	4		
36	EAC0078G30A	SLIDING JAW PROTECTION PROTEZIONE ADATT. SCORREVOLI	PROTECTION COINS COULISSANTS PROTECCION CUNEOS CURSORS	KUNSTSTOFFSCHUTZ SPANNKLAUE PROTEÇÃO ADAPT. CORREDIÇOS	4		
37	EAM0086G45A	MOTORCYCLE CLAMP CORPO MORSETTO MOTO	CORPS PINCE MOTO CUERPO BORNE MOVIMIENTO	MOTORRAD-SPANNKLAUE CORPO GARRA MOTO	4		

B L A N K P A G E

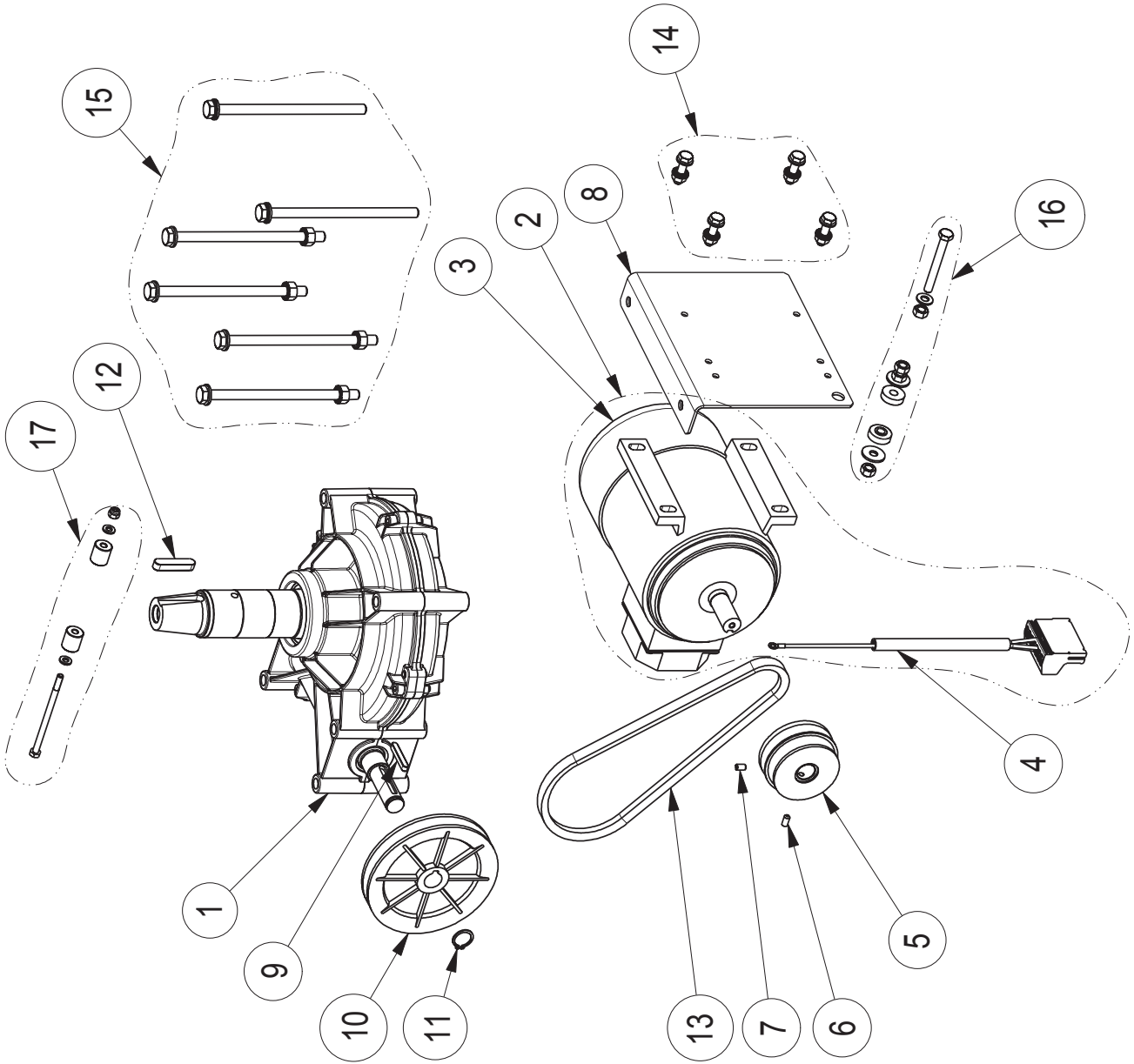

Table 1847.1: MOTOR ASSY

No.	Snap-on P/N.	Designation Designazione	Désignation Designación	Bezeichnung Designação	Q.ty	Note	Norma
1	EEA0363G16A	RIDUTTORE 3 SERIE GEARBOX 3rd SERIE	REDUCTEUR 3 SERIE REDUCTOR 3 SERIE	GETRIEBEGEHÄUSE 3. SERIE REDUTOR 3 SÉRIE	1		
2A	EEA0371G78A	GRUPPO CAVO MOTORE 1F 115V DX 1PH 115V RIGHT MOTOR CABLE ASM	GRUPE CABLE MOTEUR 1F 115V D GRUPO CABLE MOTOR 1F 115V DER.	EINHEIT MOTORKABEL 1 PH 115V RCHT GRUPO CABO MOTOR 1F 115V DX	1		
2B	EEA0371G79A	GRUPPO CAVO MOTORE 1F 115V SX 1PH 115V LEFT MOTOR CABLE ASM	GRUPE CABLE MOTEUR 1F 115V G GRUPO CABLE MOTOR 1F 115V IZQ.	EINHEIT MOTORKABEL 1 PH 115V LKS GRUPO CABO MOTOR 1F 115V SX	1		
2C	EEA0371G80A	GRUPPO MOTORE CAVO 1F 230V 1PH 230V MOTOR CABLE ASM	GRUPE MOTEUR CABLE 1F 230V GRUPO MOTOR CABLE 1F 230V	EINHEIT MOTORKABEL 1 PH 230V GRUPO MOTOR CABO 1F 230V	1		
2D	EEA0371G81A	GR. MOTORE CAVO 3F 200V 2SPEED 3PH 200V 2SPEED MOTOR CABLE ASM	GR. MOTEUR CABLE 3F 200V 2VIT. GRUPO MOTOR CABLE 3F 200V 2VELOC.	EIN. 2 SPEED MOTORKABEL 3PH 200V GR. MOTOR CABO 3F 200V 2VEL	1		
2E	EEA0371G82A	GR. MOTORE CAVO 3F 230V 2SPEED 3PH 230V 2SPEED MOTOR CABLE ASM	GR. MOTEUR CABLE 3F 230V 2VIT. GRUPO MOTOR CABLE 3F 230V 2VELOC.	EIN. 2 SPEED MOTORKABEL 3PH 230V GR. MOTOR CABO 3F 230V 2VEL	1		
2F	EEA0371G83A	GR. MOTORE CAVO 3F 400V 2SPEED 3PH 400V 2SPEED MOTOR CABLE ASM	GR. MOTEUR CABLE 3F 400V 2VIT. GRUPO MOTOR CABLE 3F 400 V	EIN. 2SPEED MOTORKABEL 3PH 400V GR. MOTOR CABO 3F 400V 2VEL	1		
2G	EEA0371G84A	GRUPPO MOTORE CAVO 3F 230V 3PH 230V MOTOR CABLE ASM	GRUPE MOTEUR CABLE 3F 230V GRUPO MOTOR CABLE 3F 230V	EIN. MOTORKABEL 3 PH 230V GRUPO MOTOR CABO 3F 230V	1		
2H	EEA0371G85A	GRUPPO MOTORE CAVO 3F 400V 3PH 400V MOTOR CABLE ASM	GRUPE MOTEUR CABLE 3F 400V GRUPO MOTOR CABLE 3F 400V	MOTORKABEL 3 PH 400V GRUPO MOTOR CABO 3F 400V	1		
3A	2-54566A	MOTORE MONOFASE A MOTOR, SINGLE PHASE	MOTEUR MONOPHASE A MOTOR, MONOFASICO A	MOTOR, EINPHASIG A MOTOR MONOFASE A	1		
3B	2-54566A	MOTORE MONOFASE A MOTOR, SINGLE PHASE	MOTEUR MONOPHASE A MOTOR, MONOFASICO A	MOTOR, EINPHASIG A MOTOR MONOFASE A	1		
3C	EEA0350G22A	MOTORE MONOFASE 230-1-50-HP1 MOTOR 1 PHASE 230 VOLT HP1	MOTEUR MONOPHASE 230-1-50-HP1 MOTOR MONOFASICO A 230-1-50-HP1	MOTOR, EINPHASIG 230-1-50HP1 MOTOR MONOFASE 230-1-50-HP1	1		
3D	2-60266A	MOTORE 0.8/1.1KW 3F 2/4P 200V 50HZ MOTOR 0.8/1.1KW 3PH 2/4P 200V 50HZ	MOTEUR 0.8/1.1KW 3F 2/4P 200V 50HZ MOTOR 0.8/1.1KW 3F 2/4P 200V 50HZ	MOTOR 0.8/1.1KW 3PH 2/4P 200V 50HZ MOTOR 0.8/1.1KW 3F 2/4P 200V 50HZ	1		
3E	2-60466A	MOTORE 0.8/1.1KW 3F 2/4P 230V 50HZ MOTOR 0.8/1.1KW 3PH 2/4P 230V 50HZ	MOTEUR 0.8/1.1KW 3F 2/4P 230V 50HZ MOTOR 0.8/1.1KW 3F 2/4P 230V 50HZ	MOTOR 0.8/1.1KW 3PH 2/4P 230V 50HZ MOTOR 0.8/1.1KW 3F 2/4P 230V 50HZ	1		
3F	2-60366A	MOTORE 0.8/1.1KW 3F 2/4P 400V 50HZ MOTOR 0.8/1.1KW 3PH 2/4P 400V 50HZ	MOTEUR 0.8/1.1KW 3F 2/4P 400V 50HZ MOTOR 0.8/1.1KW 3F 2/4P 400V 50HZ	MOTOR 0.8/1.1KW 3PH 2/4P 400V 50HZ MOTOR 0.8/1.1KW 3F 2/4P 400V 50HZ	1		
3G	2-53066A	MOTORE HP1 *220-380V-50Hz-HP1 MOTOR 3PH 0.75 kw 1PS 220-380V-50Hz	MOTEUR HP1 *220-380V-50Hz-HP1 MOTOR HP1 *220-380V-50Hz-HP1	MOTOR HP1 *220-380V-50Hz-HP1 MOTOR HP1 *220-380V-50Hz-HP1	1		
3H	2-53066A	MOTORE HP1 *220-380V-50Hz-HP1 MOTOR 3PH 0.75 kw 1PS 220-380V-50Hz	MOTEUR HP1 *220-380V-50Hz-HP1 MOTOR HP1 *220-380V-50Hz-HP1	MOTOR HP1 *220-380V-50Hz-HP1 MOTOR HP1 *220-380V-50Hz-HP1	1		
4A	EAW0277G38A	CAVO MOTORE 115VAC (ARANCIO) 115VAC MOTOR CABLE (ORANGE)	CABLE MOTEUR 115VAC (ORANGE) CABLE MOTOR 115VCA (NARANJA)	MOTORKABEL 115VAC (ORANGE) CABO MOTOR 115VAC (LARANJADO)	1	ORANGE	
4B	EAW0277G10A	CAVO MOTORE 1F 115V 1PH 115V MOTOR CABLE	CABLE MOTEUR 1F 115V CABLE MOTOR 1F 115V	MOTORKABEL 1 PH 115V CABO MOTOR 1F 115V	1	BLACK	
4C	EAW0277G12A	CAVO MOTORE 1F 230V 1PH 230V MOTOR CABLE	CABLE MOTEUR 1F 230V CABLE MOTOR 1F 230V	MOTORKABEL 1PH 230V CABO MOTOR 1F 230V	1		

Table 1847.1: MOTOR ASSY

No.	Snap-on P/N.	Designation Designazione	Désignation Designación	Bezeichnung Designação	Q.ty	Note	Norma
4D	EAW0277G14A	CAVO MOTORE 3F 200V 2SPEED 3PH 200V 2SPEED MOTOR CABLE	CABLE MOTEUR 3F 200V 2VIT. CABLE MOTOR 3F 200V 2VELOC.	MOTORKABEL 3 PH 200V 2 SPEED CABO MOTOR 3F 200V 2VEL	1		
4E	EAW0277G16A	CAVO MOTORE 3F 230V 2SPEED 3PH 230V 2SPEED MOTOR CABLE	CABLE MOTEUR 3F 230V 2VIT. CABLE MOTOR 3F 230V 2VELOC.	MOTORKABEL 3 PH 230V 2 SPEED CABO MOTOR 3F 230V 2VEL	1		
4F	EAW0277G18A	CAVO MOTORE 3F 400V 2SPEED 3PH 400V 2SPEED MOTOR CABLE	CABLE MOTEUR 3F 400V 2VIT. CABLE MOTOR 3F 400V 2VELOC.	MOTORKABEL 3 PH 400V 2 SPEED CABO MOTOR 3F 400V 2VEL	1		
4G	EAW0277G20A	CAVO MOTORE 3F 230V 3PH 230V MOTOR CABLE	CABLE MOTEUR 3F 230V CABLE MOTOR 3F 230V	MOTORKABEL 3 PH 230V CABO MOTOR 3F 230V	1		
4H	EAW0277G22A	GRUPPO MOTORE CAVO 3F 400V 3PH 400V MOTOR CABLE	GROUPE MOTEUR CABLE 3F 400V GRUPO MOTOR CABLE 3F 400V	EINHEIT MOTORKABEL 3 PH 400V GRUPO MOTOR CABO 3F 400V	1		
5A	EAM0082G59A	PULEGGIA MOTORE DP=2" - FORO D.5/8" PULLEY DP=2" HOLE D.5/8"	POULIE MOTEUR DP=2" - ORIF. D.5/8" POULEE MOTEUR DP=2" - ORIFICIO D.5/8"	RIEMENSCHIBE MOTOR DP=2" - POLIA MOTOR DP=2" - FURO D.5/8"	1		
5B	EAM0082G59A	PULEGGIA MOTORE DP=2" - FORO D.5/8" PULLEY DP=2" HOLE D.5/8"	POULIE MOTEUR DP=2" - ORIF. D.5/8" POULEE MOTEUR DP=2" - ORIFICIO D.5/8"	RIEMENSCHIBE MOTOR DP=2" - POLIA MOTOR DP=2" - FURO D.5/8"	1		
5C	EAM0043G99A	PULEGGIA DOPPIA PULLEY, DOUBLE	POULIE DOUBLE POLEA DOBLE	RIEMENSCHIBE DOPPELT POLIA DUPLA	1		
5D	EAM0043G99A	PULEGGIA DOPPIA PULLEY, DOUBLE	POULIE DOUBLE POLEA DOBLE	RIEMENSCHIBE DOPPELT POLIA DUPLA	1		
5E	EAM0043G99A	PULEGGIA DOPPIA PULLEY, DOUBLE	POULIE DOUBLE POLEA DOBLE	RIEMENSCHIBE DOPPELT POLIA DUPLA	1		
5F	EAM0043G99A	PULEGGIA DOPPIA PULLEY, DOUBLE	POULIE DOUBLE POLEA DOBLE	RIEMENSCHIBE DOPPELT POLIA DUPLA	1		
5G	EAM0043G99A	PULEGGIA DOPPIA PULLEY, DOUBLE	POULIE DOUBLE POLEA DOBLE	RIEMENSCHIBE DOPPELT POLIA DUPLA	1		
5H	EAM0043G99A	PULEGGIA DOPPIA PULLEY, DOUBLE	POULIE DOUBLE POLEA DOBLE	RIEMENSCHIBE DOPPELT POLIA DUPLA	1		
6	1-50410A	VITE STEI M6X12 P. COPPA SET SCREW HEX SOCKET M6X12	VIS FHC M6X12 A BOUT CUVETTE TORNILLO STEI M6X12 P. HUECA	STEI SCHRAUBE M6X12 P. KAPPE PARAFUSO STEI M6X12 P. COPA	1		
7	1-48910A	VITE STEI 6X10 P. PIANA 12K BR SCREW STEI 6X10 - PLANE 12K BR	VIS FHC 6X10 A BOUT PLAT 12K BR TORNILLO STEI M6X12 P. PLANA 12K BR	STEI SCHRAUBE 6X10 P. FLÄCHE PARAFUSO STEI 6X10 P. PLANA 12K BR	1		
8	EAS2131G28A	SUPPORTO MOTORE MOTOR SUPPORT	SUPPORT MOTEUR SOPORTE MOTOR	MOTORHALTERUNG SUPORTE MOTOR	1		
9	1-772	LINGUETTA 6X6X40 UNI 6604-69 KEY-6X6X40	LANGUETTE 6X6X40 UNI 6604-69 LENGÜETA 6X6X40 UNI 6604-69	FEDER 6X6X40 UNI 6604-69 LINGUETA 6X6X40 UNI 6604-69	1		
10A	EAC0096G37A	PULEGGIA Dp.130 A 1 GOLA PULLEY, 1 GROOVE	POULIE Dp. 130 A 1 JANTE POULEA Dp. 130 CON 1 GARGANTA	RIEMENSCHIBE Dp. 130 A 1 RILLE POLIA Dp.130 A 1 GARGANTA	1		
10B	EAC0096G37A	PULEGGIA Dp.130 A 1 GOLA PULLEY, 1 GROOVE	POULIE Dp.130 A 1 JANTE POULEA Dp. 130 CON 1 GARGANTA	RIEMENSCHIBE Dp. 130 A 1 RILLE POLIA Dp.130 A 1 GARGANTA	1		
10C	EAC0094G97A	PULEGGIA PULLEY-DRIVE, PLASTIC	POULIE POLEA	RIEMENSCHIBE POLIA	1		

Table 1847.1: MOTOR ASSY

No.	Snap-on P/N.	Designation Designazione	Désignation Designación	Bezeichnung Designação	Q.ty	Note	Norma
10D	EAC0096G37A	PULEGGIA Dp.130 A 1 GOLA PULLEY, 1 GROOVE	POULIE Dp.130 A 1 JANTE POLEA Dp. 130 CON 1 GARGANTA	RIEMENSCHLEIBE Dp. 130 A 1 RILLE POLIA Dp.130 A 1 GARGANTA	1		
10E	EAC0096G37A	PULEGGIA Dp.130 A 1 GOLA PULLEY, 1 GROOVE	POULIE Dp.130 A 1 JANTE POLEA Dp. 130 CON 1 GARGANTA	RIEMENSCHLEIBE Dp. 130 A 1 RILLE POLIA Dp.130 A 1 GARGANTA	1		
10F	EAC0096G37A	PULEGGIA Dp.130 A 1 GOLA PULLEY, 1 GROOVE	POULIE Dp.130 A 1 JANTE POLEA Dp. 130 CON 1 GARGANTA	RIEMENSCHLEIBE Dp. 130 A 1 RILLE POLIA Dp.130 A 1 GARGANTA	1		
10G	EAC0094G97A	PULEGGIA PULLEY-DRIVE, PLASTIC	POULIE POLEA	RIEMENSCHLEIBE POLIA	1		
10H	EAC0096G37A	PULEGGIA Dp.130 A 1 GOLA PULLEY, 1 GROOVE	POULIE Dp.130 A 1 JANTE POLEA Dp. 130 CON 1 GARGANTA	RIEMENSCHLEIBE Dp. 130 A 1 RILLE POLIA Dp.130 A 1 GARGANTA	1		
11	1-18577A	ANELLO X ALBERI D.19 UNI 7435 RING-SNAP, SHAFT d.19	BAGUE X ARBRES D.19 UNI 7435 ANILLO PARA EJES D.19 UNI 7435	RING FÜR WELLEN D.19 UNI 7435 ANEL X EIXOS D.19 UNI 7435	1		
12	1-1572	LINGUETTA 10X8X45 UNI 6604-69 KEY-10x8x45	LANGUETTE 10X8X45 UNI 6604-69 LENGÜETA 10X8X45 UNI 6604-69	FEDER 10X8X45 UNI 6604-69 LINGUETA 10X8X45 UNI 6604-69	1		
13A	EAC0078G58A	CINGHIA A-26 V BELT, A-26	COURROIE A-26 CORREA A-26	RIEMEN A-26 CORREIA A-26	1		
13B	EAC0078G58A	CINGHIA A-26 V BELT, A-26	COURROIE A-26 CORREA A-26	RIEMEN A-26 CORREIA A-26	1		
13C	EAC0100G52A	CINGHIA A29 BELT A29	COURROIE A29 CORREA A29	RIEMEN A-29 CORREIA A29	1		
13D	EAC0099G95A	CINGHIA A27 BELT, A27	COURROIE A27 CORREA A27	RIEMEN A-27 CORREIA A27	1		
13E	EAC0099G95A	CINGHIA A27 BELT, A27	COURROIE A27 CORREA A27	RIEMEN A-27 CORREIA A27	1		
13F	EAC0099G95A	CINGHIA A27 BELT, A27	COURROIE A27 CORREA A27	RIEMEN A-27 CORREIA A27	1		
13G	EAC0100G52A	CINGHIA A29 BELT A29	COURROIE A29 CORREA A29	RIEMEN A-29 CORREIA A29	1		
13H	EAC0100G52A	CINGHIA A29 BELT A29	COURROIE A29 CORREA A29	RIEMEN A-29 CORREIA A29	1		
14A	EAK0279G63A	KIT VITI MOTORE MONOFASE SCREWS KIT FOR 1PHASE MOTOR	KIT VIS MOTEUR MONOPHASE KIT TORNILLOS MOTOR MONOFÁSICO	SCHRAUBEN-KIT EINPHASEN-MOTOR KIT PARAFUSOS MOTOR MONOFASE	1		
14B	EAK0279G63A	KIT VITI MOTORE MONOFASE SCREWS KIT FOR 1PHASE MOTOR	KIT VIS MOTEUR MONOPHASE KIT TORNILLOS MOTOR MONOFÁSICO	SCHRAUBEN-KIT EINPHASEN-MOTOR KIT PARAFUSOS MOTOR MONOFASE	1		
14C	EAK0279G64A	KIT VITI MOTORE SCREWS KIT FOR MOTOR	KIT VIS MOTEUR KIT TORNILLOS MOTOR	SCHRAUBEN-KIT MOTOR KIT PARAFUSOS MOTOR	1		
14D	EAK0279G64A	KIT VITI MOTORE SCREWS KIT FOR MOTOR	KIT VIS MOTEUR KIT TORNILLOS MOTOR	SCHRAUBEN-KIT MOTOR KIT PARAFUSOS MOTOR	1		
14E	EAK0279G64A	KIT VITI MOTORE SCREWS KIT FOR MOTOR	KIT VIS MOTEUR KIT TORNILLOS MOTOR	SCHRAUBEN-KIT MOTOR KIT PARAFUSOS MOTOR	1		

Table 1847.1: MOTOR ASSY

No.	Snap-on P/N.	Designation Designazione	Désignation Designación	Bezeichnung Designação	Q.ty	Note	Norma
14F	EAK0279G64A	KIT VITI MOTORE SCREWS KIT FOR MOTOR	KIT VIS MOTEUR KIT TORNILLOS MOTOR	SCHRAUBEN-KIT MOTOR KIT PARAFUSOS MOTOR	1		
14G	EAK0279G64A	KIT VITI MOTORE SCREWS KIT FOR MOTOR	KIT VIS MOTEUR KIT TORNILLOS MOTOR	SCHRAUBEN-KIT MOTOR KIT PARAFUSOS MOTOR	1		
14H	EAK0279G64A	KIT VITI MOTORE SCREWS KIT FOR MOTOR	KIT VIS MOTEUR KIT TORNILLOS MOTOR	SCHRAUBEN-KIT MOTOR KIT PARAFUSOS MOTOR	1		
15	EAK0279G65A	KIT VITI RIDUTTORE SCREWS KIT FOR GEARBOX	KIT VIS REDUCTEUR KIT TORNILLOS REDUCTOR	SCHRAUBEN-KIT GETRIEBEGEHÄUSE KIT PARAFUSOS REDUTOR	1		
16	EAK0279G66A	KIT TENDICINGHIA BELT TIGHTENER KIT	KIT TENDEUR-COURROIE KIT TENSOR DE CORREA	KIT RIEMENSTRAFFER KIT ESTICADOR DE CORREIA	1		
17	EAK0279G67A	KIT ANTIROTAZIONE ANTIROTATION KIT	KIT ANTIROTATION KIT ANTIROTACIÓN	KIT ANTIROTATION KIT ANTIROTAÇÃO	1		

B L A N K P A G E

1830.a

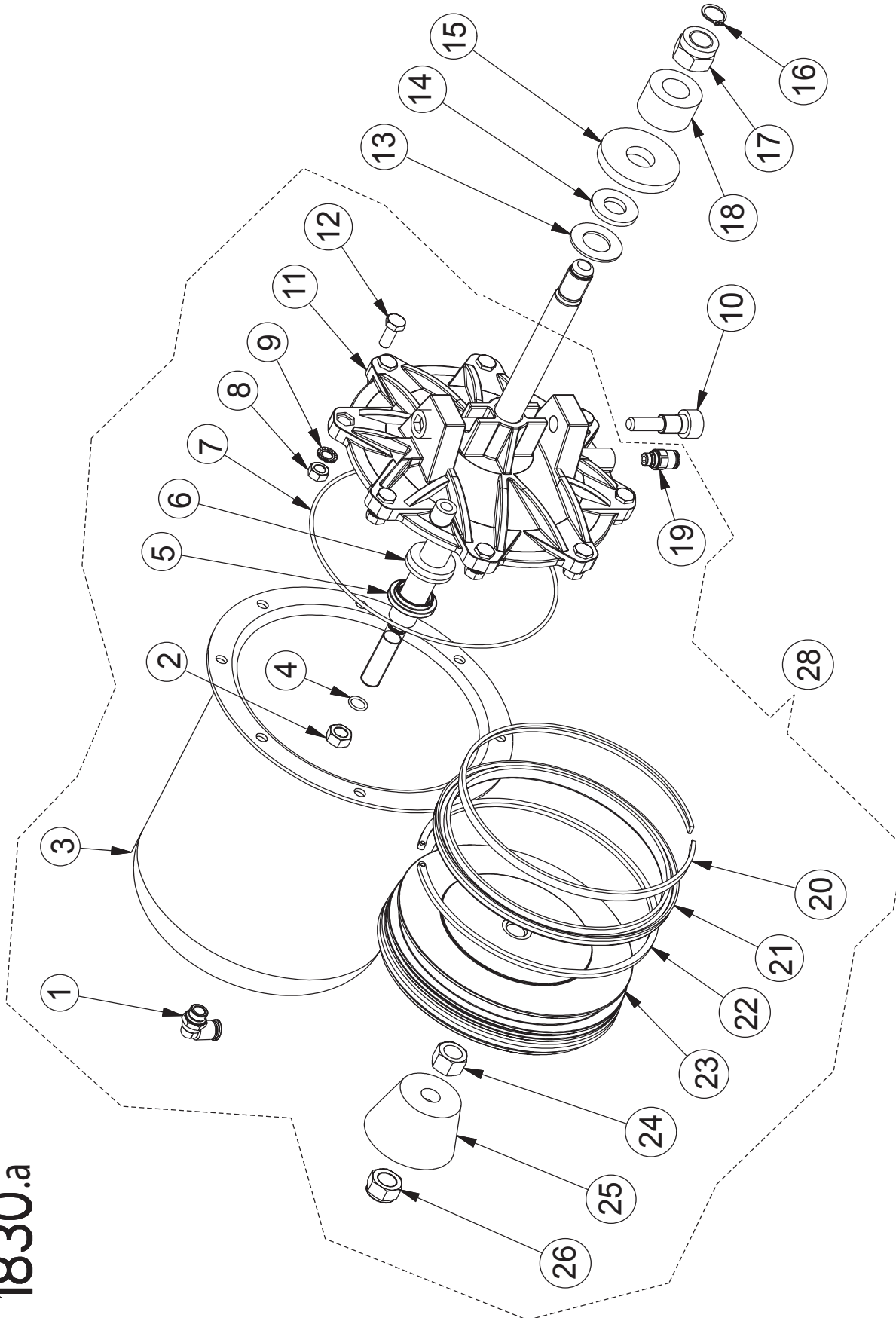

Table 1830.a: BEAD BREAKER CYLINDER

No.	Snap-on P/N.	Designation Designazione	Désignation Designación	Bezeichnung Designação	Q.ty	Note	NORMA
1	1-20179A	ELBOW FITTING RACCORDO RAPIDO	RACCORD RAPIDE RACOR RÁPIDO	L-ANSCHLUSS CONEXÃO RÁPIDA	1		
2	1-16433A	SPECIAL NUT DADO SPECIALE	ECROU SPECIALE TUERCA ESPECIAL	SPEZIAL-MUTTER PORCA ESPECIAL	1		
3	EAS2068G62A	CYLINDER CHAMBER CAMERA CILINDRO	CHAMBRE CYLINDRE CÂMARA CILINDRO	ZYLINDERKAMMER CÂMARA CILINDRO	1		
4	8-18314A	OR 2043 OR 2043	OR 2034 OR 2043	OR-RING 2043 OR 2043	1		
5	EAC0078G10A	RING FOR SEAL ANELLO GUARNIZIONE	BAGUE JOINT ANILLO JUNTA	DICHTUNGSRING ANEL VEDAÇÃO	1		
6	8-09614A	SEAL LIP GUARNIZIONE A LABBRO	JOINT A LEVRE JUNTA DE LABIO	LIPPENDICHTUNG VEDAÇÃO LABIO	1		
7	8-10014A	SPECIAL O-RING O-RING SPECIALE	JOINT TORIQUE SPECIAL O-RING ESPECIAL	SPEZIAL-O-RING O-RING ESPECIAL	1		
8	1-11733	M8 NUT DADO M8	ECROU M8 TUERCA M8	MUTTER M8 PORCA M8	8		
9	1-1748	D.8 WASHER RONDELLA D.8	RONDELLE D.8 ARANDELA D.8	UNTERLEGSCHHEIBE, D. 8 ANILHA D8	8		
10	EAM0067G34A	SPECIAL SCREW VITE SPECIALE	VIS SPECIALE TORNILLO ESPECIAL	SPEZIALSCHRAUBE PARAFUSO ESPECIAL	2		
11	EAC0078G36A	FLANGE FLANGIA	FLASQUE BRIDA	FLANSCH FLANGE	1		
12	1-32601	M8 SCREW VITE M8	VIS M8 TORNILLO M.8	SCHRAUBE M8 PARAFUSO M8	8		
13	EAM0075G26A	PLASTIC WASHER RONDELLA IN PLASTICA	RONDELLE EN PLASTIQUE ARANDELA DE PLÁSTICO	UNTERLEGSCHHEIBE, KUNSTSTOFF ANILHA DE PLÁSTICO	1		
14	EAM0075G25A	WASHER, FELT RONDELLA DI FELTRO	RONDELLE FEUTRE ARANDELA DE FIELTRO	UNTERLEGSCHHEIBE, FILZ ANILHA DE FELTRO	1		
15	EAM0067G33A	SPECIAL WASHER RONDELLA SPECIALE	RONDELLE SPECIALE ARANDELA ESPECIAL	SPEZIAL-UNTERLEGSCHHEIBE ANILHA ESPECIAL	1		
16	EAC0097G51A	SHOCK ABSORBER AMMORIZZATORE	AMORTISSEUR AMORTIGUADOR	STOSSDÄMPFER AMORTECEDOR	1		
17	1-20933A	M18 NUT DADO M18	ECROU M18 TUERCA M18	MUTTER M18 PORCA M18	1		
18	EAC0097G51A	D.16 SEEGER SEEGER D.16	CIRCLIP D.16 SEEGER D.16	SEEGER-RING, D. 16 SEEGER D.16	1		
19	1-20933A	ELBOW FITTING RACCORDO RAPIDO	RACCORD RAPIDE RACOR RÁPIDO	L-ANSCHLUSS CONEXÃO RÁPIDA	1		
20	EAC0078G34A	RING FOR PISTON ANELLO PISTONE	BAGUE PISTON ANILLO PISTÓN	KOLBENRING ANEL PISTÃO	2		

Table 1830.a: BEAD BREAKER CYLINDER

No.	Snap-on P/N.	Designation Designazione	Désignation Designación	Bezeichnung Designação	Q.ty	Note	NORMA
21	8-10114A	SEAL LIP GUARNIZIONE A LABBRO	JOINT A LEVRE JUNTA DE LABIO	LIPPENDICHTUNG VEDAÇÃO LABIO	2		
22	EAC0078G35A	GUIDE RING ANELLO GUIDA	BAGUE GUIDE ANILLO GUÍA	FÜHRUNGSRING ANEL GUIA	1		
23	EAC0094G40A	PISTON PSTONE	PISTON PISTÓN	KOLBEN PISTÃO	1		
24	1-20433A1	M14 NUT DADO M14	ECROU M14 TUERCA M14	MUTTER M 14 PORCA M14	1		
25	EAM0048G04A	STOPPER FINE CORSA	FIN DE COURSE FINAL DE CARRERA	ENDSCHALTER FIM DE CURSO	1		
26	1-10433	M14 NUT DADO M14	ECROU M14 TUERCA M14	MUTTER M 14 PORCA M14	1		
27	EAM0048G07A	SHAFT FOR CYLINDER ASTA CILINDRO	TIGE CYLINDRE VARILLA CILINDRO	ZYLINDERSCHAFT HASTE CILINDRO	1		
28	EAA0329G49A	B/B CYLINDER CILINDRO STALLONATORE	CYLINDRE DETALONNEUR CILINDRO DESTALONADOR	ABDRÜCKZYLINDER CILINDRO DESTALONADOR	1		

B L A N K P A G E

1842.a

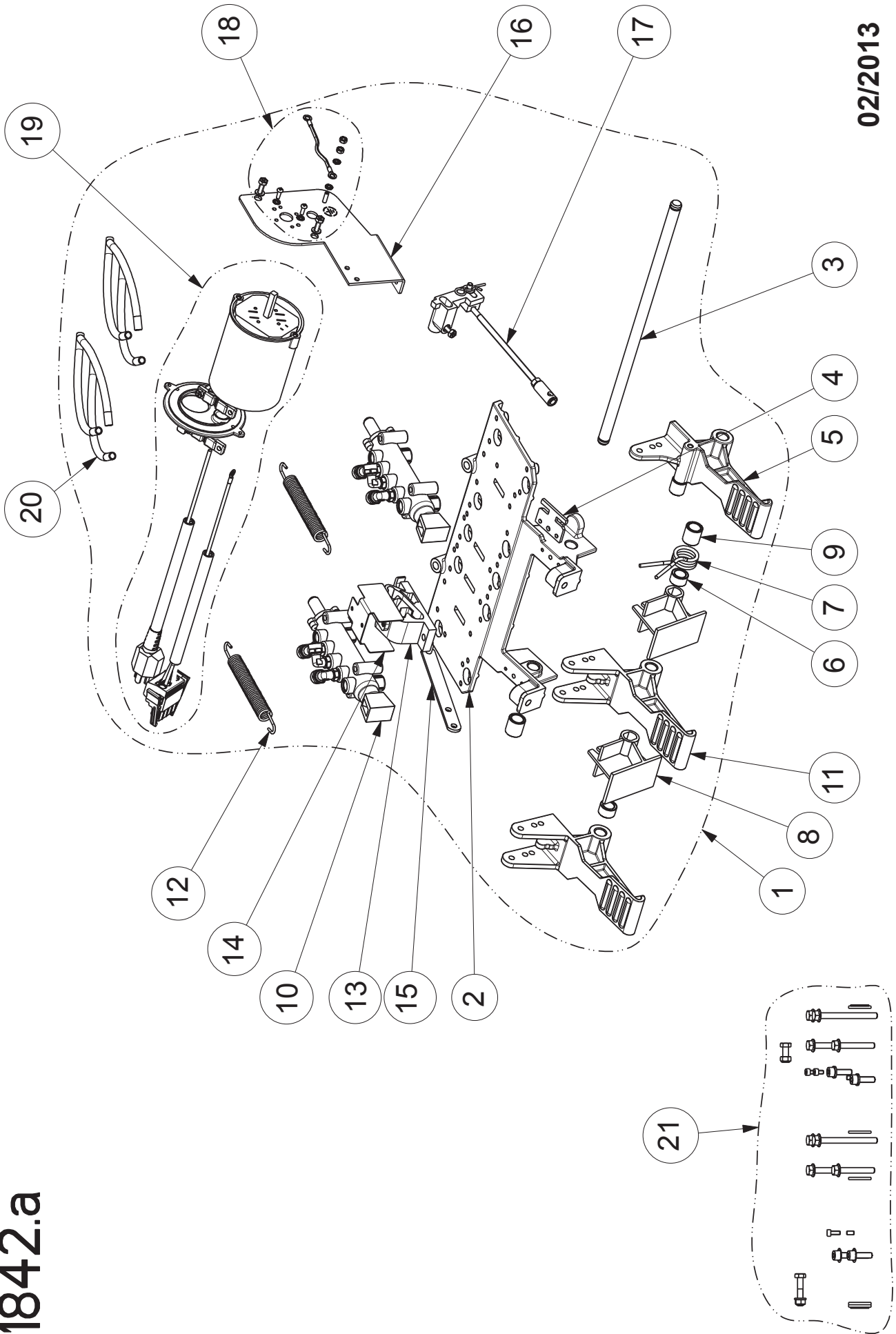

02/2013

Table 1842.a : FOOT PEDAL ASM 3 PEDALS

No.	Snap-on P/N.	Designation Designazione	Désignation Designación	Bezeichnung Designação	Q.ty	Note	Norma
1A	EEA0372G43A	PEDALIERA 3P 1F US (115V) FOOT PEDAL ASM 3P 1PH 115V (US)	GROUPE JEU DE 3P 1PH 115V (US) JUEGO DE PEDALES 3P 1F 115V (US)	PEDALSTEUERUNG 3P. 1PH 115V (US) GRUPO PEDALEIRA 3P 1F 115V (US)	1		
1B	EEA0372G44A	PEDALIERA 3P 1F 230V FOOT PEDAL ASM 3P 1PH 230V	GROUPE JEU DE 3P 1PH 230V JUEGO DE PEDALES 3P 1F 230V	PEDALSTEUERUNG 3P. 1PH 230V GRUPO PEDALEIRA 3P 1F 230V	1		
1C	EEA0372G45A	PEDALIERA 3P 1F 230V SPINA UK FOOT PEDAL ASM 3P 1PH 230V (UK)	GROUPE JEU DE 3P 1PH 230V (UK) JUEGO DE PEDALES 3P 1F 230V (UK)	PEDALSTEUERUNG 3P. 1PH 230V (UK) GRUPO PEDALEIRA 3P 1F 230V (UK)	1		
1D	EEA0372G46A	PEDALIERA 3P 3F 230V FOOT PEDAL ASM 3 PEDALS 3PH 230V	GROUPE JEU DE 3P 3PH 230V JUEGO DE PEDALES 3P 3F 230V	PEDALSTEUERUNG 3P. 3PH 230V GRUPO PEDALEIRA 3P 3F 230V	1		
1E	EEA0372G47A	PEDALIERA 3P 3F 230V SPINA CE FOOT PEDAL ASM 3P 3PH 230V (CE)	GROUPE JEU DE 3P 3PH 230V (CE) JUEGO DE PEDALES 3P 3F 230V (CE)	PEDALSTEUERUNG 3P. 3PH 230V (CE) GRUPO PEDALEIRA 3P 3F 230V (CE)	1		
1F	EEA0372G48A	PEDALIERA 3P 3F 230V SPINA AUS FOOT PEDAL ASM 3P 3PH 230V (AUS)	GROUPE JEU DE 3P 3PH 230V (AUS) JUEGO DE PEDALES 3P 3F 230V (AUS)	PEDALSTEUERUNG 3P. 3PH 230V (AUS) GRUPO PEDALEIRA 3P 3F 230V (AUS)	1		
1G	EEA0372G49A	PEDALIERA 3P 3F 400V FOOT PEDAL ASM 3 PEDALS 3PH 400V	GROUPE JEU DE 3P 3PH 400V JUEGO DE PEDALES 3P 3F 400V	PEDALSTEUERUNG 3P. 3PH 400V GRUPO PEDALEIRA 3P 3F 400V	1		
1H	EEA0372G50A	PEDALIERA 3P 3F 400V SPINA CE FOOT PEDAL ASM 3P 3PH 400V (CE)	GROUPE JEU DE 3P 3PH 400V (CE) JUEGO DE PEDALES 3P 3F 400V (CE)	PEDALSTEUERUNG 3P. 3PH 400V (CE) GRUPO PEDALEIRA 3P 3F 400V (CE)	1		
1I	EEA0372G51A	PEDALIERA 3P 3F 400V SPINA AUS FOOT PEDAL ASM 4P 3PH 400V (AUS)	GROUPE JEU DE 3P 3PH 400V (AUS) JUEGO DE PEDALES 4P 3F 400V (AUS)	PEDALSTEUERUNG 3P. 3PH 400V (AUS) GRUPO PEDALEIRA 3P 3F 400V (AUS)	1		
2	EAM0068G80A	SUPPORTO PEDALIERA - LAVORATC PEDAL ASM SUPPORT - MACHINED	SUPPORT JEU PÉDALES - USINÉ SOPORTE JUEGO DE PEDALES -	LAGER PEDALSTEU. - BEARBEITET SOPORTE PEDALEIRA - TRABALHADO	1		
3	EAM0068G10A	PERNO FULCRO PEDALI SHAFT-HINGE PEDAL	PIVOT AXE PEDALES EJE PEDALES	DREHBOLENZEN PEDALE PERNO FULCRO PEDAIS	1		
4	EAM0070G32A	GUIDA MOLLA INVERTITORE COMMUTATOR SPRING GUIDE	GUIDE RESSORT INVERSEUR GUIA MUELLE INVERSOR	FEDERFÜHRUNG WENDEGETRIEBE COMUTADOR GUIA MOLA	1		
5	EAM0048G78A	MOLLA PEDALE INTERRUPTORE SPRING, PEDAL SWITCH	RESSORT INTERRUPTEUR PÉDALE MUELLE PEDAL INTERRUPTOR	FEDER PEDALSCHALTER MOLA, INTERRUPTOR PEDAL	1		
6	EAM0070G46A	DISTANZIALE L=11 mm SPACER L=11 mm CENTERING SPRING	ENTRETOISE L=11 mm DISTANCIADOR L=11 mm	DISTANZSTÜCK L=11 mm DISTANCIADOR L=11 mm	2		
7	EAM0048G79A	BOCCOLA CENTRAGGIO MOLLA BUSHING CENTERING SPRING	DOUILLE CENTRAGE RESSORT CASQUILLO CENTRAJE MUELLE	ZENTRIERBUCHSE FEDER ANILHA CENTRAGEM MOLA	2		
8	EAC0096G11A	DISTANZIALE PEDALI ST.1113/2 SPACER-PEDAL	ENTRETOISE PÉDALES ST.1113/2 DISTANCIADOR PEDALES ESTÁNDAR	DISTANZSTÜCK PEDALE DISTANCIADOR PEDAIS ST.1113/2	2		
9	EAA0356G92A	PEDALE SWITCH DX RIGHT SWITCH FOOT PEDAL	INTERRUPTEUR PÉDALE DROIT PEDAL INTERRUPTOR DER.	PEDAL SCHALTER RECHTS PEDAL INTERRUPTOR DIREITO	1		
10	EAA0356G94A	VALVOLA STALLONATORE VALVE BEAD-BREAKER	VALVE DÉTALONNEUR VÁLVULA DESTALONADOR	ABDRÜCKERVENTIL VÁLVULA REMOVEDOR DE TALÃO	2		
11	EAM0068G95A	PEDALE STANDARD - LAVORATO STANDARD PEDAL MACHINED	PÉDALE STANDARD - USINÉE PEDAL ESTÁNDAR - MECANIZADO	STANDARDPEDAL - BEARBEITET PEDAL PADRÃO - TRABALHADO	2		
12	EAM0075G91A	MOLLA RITORNO PEDALI SPRING RECALL PEDALS	RESSORT RETOUR PÉDALES MUELLE RETORNO PEDALES	RÜCKZUGFEDER PEDAL MOLA RETORNO PEDAIS	2		

Table 1842.a : FOOT PEDAL ASM 3 PEDALS

No.	Snap-on P/N.	Designation Designazione	Désignation Designación	Bezeichnung Designação	Q.ty	Note	Norma
13	EAC0099G29A	CAMMA PEDALE CAM PEDAL	CAME PÉDALE LEVA PEDAL	SCHALTNOCKEN PEDAL CAMES PEDAL	1		
14	EAS2115G09A	LAMIERA PROTEZIONE GAMMA PROTECTION SHEET FOR CAM	TOLE PROTECTION CAME CHAPA PROTECCIÓN LEVA	SCHUTZBLECH SCHALTNOCKEN CHAPA DE PROTEÇÃO CAMES	1		
15	EAS2111G73A	BIELLA POSIZIONATRICE PEDALE ROD POSITIONER PEDAL	BIELLE DE POSITION PEDALE BIELA POSICIONAMIENTO PEDAL	STANGE PEDALPOSITION BIELA POSICIONADORA PEDAL	1		
16	EAA0373G85A	ASSIEME SUPPORTO SWITCH DESTRO RIGHT SWITCH SUPPORT RIGHT	SUPPORT INTERRUPTEUR SOPORTE INTERRUPTOR	TRAGBLECH SCHALTER SUPORTE INTERRUPTOR	1		
17	EAA0347G61A	BIELLA COMANDO INVERTITORE ROD, REGISTER-REVERSING GEAR	BIELLE COMMANDE INVERSEUR BIELA COMANDO INVERSOR	BET-STANGE WENDEGETRIEBE BIELA COMANDO INVERSOR	1		
18	EAK0279G40A	KIT VITI COLLEGAMENTO SWITCH NUTS/BOLTS FOR SWITCH	KIT VIS FIXATION INVERSEUF KIT TORNILLOS CONEXIÓN	SCHRAUBENSATZ SCHALTER JOGO PARAFUSOS DO INTERRUPTOR	1		
19A	EAA0371G92A	GRUPPO INVERTITORE 1 FASE US ASSY REVERSING SWITCH 1 PH US	GRUPE INVERSEUR 1PH US GRUPO INVERSOR 1F. US	GRUPE WENDEGETR. 1PH US GRUPO INVERSOR 1F US	1		
19B	EAA0371G94A	GRUPPO INVERTITORE 1 FASE 230V ASSY REVERSING SWITCH 1PH 230V	GRUPE INVERSEUR 1PH 230 V GRUPO INVERSOR 1F. 230 V	GRUPE WENDEGETR. 1PH 230 V GRUPO INVERSOR 1F 230 V	1		
19C	EAA0371G95A	GR. INVERTITORE 1F 230V SPINA UK ASSY REV. SWITCH 1PH 230V UK PLUG	GRUPE INVERSEUR 1PH 230 V (UK) GRUPO INVERSOR 1F. 230 V (UK)	GRUPE WENDEGETR. 1PH 230 V (UK) GRUPO INVERSOR 1F 230 V (UK)	1		
19D	EAA0371G86A	GRUPPO INVERTITORE 3 FASI 230V ASSY REVERSING SWITCH 3PH 230V	GRUPE INVERSEUR 3F. 230 V GRUPO INVERSOR 3F. 230 V	GRUPE WENDEGETR. 3PH 230 V GRUPO INVERSOR 3F 230 V	1		
19E	EAA0371G87A	GR. INVERTITORE 3F 230V SPINA CE ASSY REV. SWITCH 3PH 230V CE PLUG	GRUPE INVERSEUR 3PH 230 V (CE) GRUPO INVERSOR 3F. 230 V (CE)	GRUPE WENDEGETR. 3PH 230 V (CE) GRUPO INVERSOR 3F 230 V (CE)	1		
19F	EAA0371G88A	GR. INVERTITORE 3F 230V SPINA AUS ASSY REV. SWITCH 3PH 230V AUS PLUG	GRUPE INVERSEUR 3PH 230 V (AUS) GRUPO INVERSOR 3F. 230 V (AUS)	GR. WENDEGETR. 3PH 230 V (AUS) GRUPO INVERSOR 3F 230 V (AUS)	1		
19G	EAA0371G89A	GRUPPO INVERTITORE 3 FASI 400V ASSY REVERSING SWITCH 3 PH 400V	GRUPE INVERSEUR 3PH 400V GRUPO INVERSOR 3F. 400V	GRUPE WENDEGETR. 3PH 400 V GRUPO INVERSOR 3F 400V	1		
19H	EAA0371G90A	GR. INVERTITORE 3F 400V SPINA CE ASSY REV. SWITCH 400V 3PH CE PLUG	GRUPE INVERSEUR 3PH 400V (CE) GRUPO INVERSOR 3F. 400V (CE)	GRUPE WENDEGETR. 3PH 230V (CE) GRUPO INVERSOR 3F 400V (CE)	1		
19I	EAA0371G91A	GR. INVERTITORE 3F 400V SPINA AUS ASSY REV. SWITCH 3PH 400V AUS PLUG	GRUPE INVERSEUR 3PH 400V (AUS) GRUPO INVERSOR 3F. 400V (AUS)	GR. WENDEGETR. 3PH 400V (AUS) GRUPO INVERSOR 3F 400V (AUS)	1		
20	EAA0364G10A	KIT TUBI PEDALIERA 3P HOSES KIT FOOT PEDAL ASM 3P	KIT TUBES PEDALIER 3P KIT TUBOS PEDAL 3P	KIT SCHLÄUCHE STEUERPEDALE 3P KIT TUBOS PEDALEIRA 3P	1		
21	EAK0279G39A	KIT VITI PEDALIERA NUTS/SCREWS FOR FOOT PEDAL ASM	KIT VIS JEU PÉDALES KIT TORNILLOS JUEGO DE PEDALES	SCHRAUBENSATZ PEDALSTEUERUNG KIT PARAFUSOS PEDALEIRA	1		

B L A N K P A G E

**= OPTION

02/2013

1829

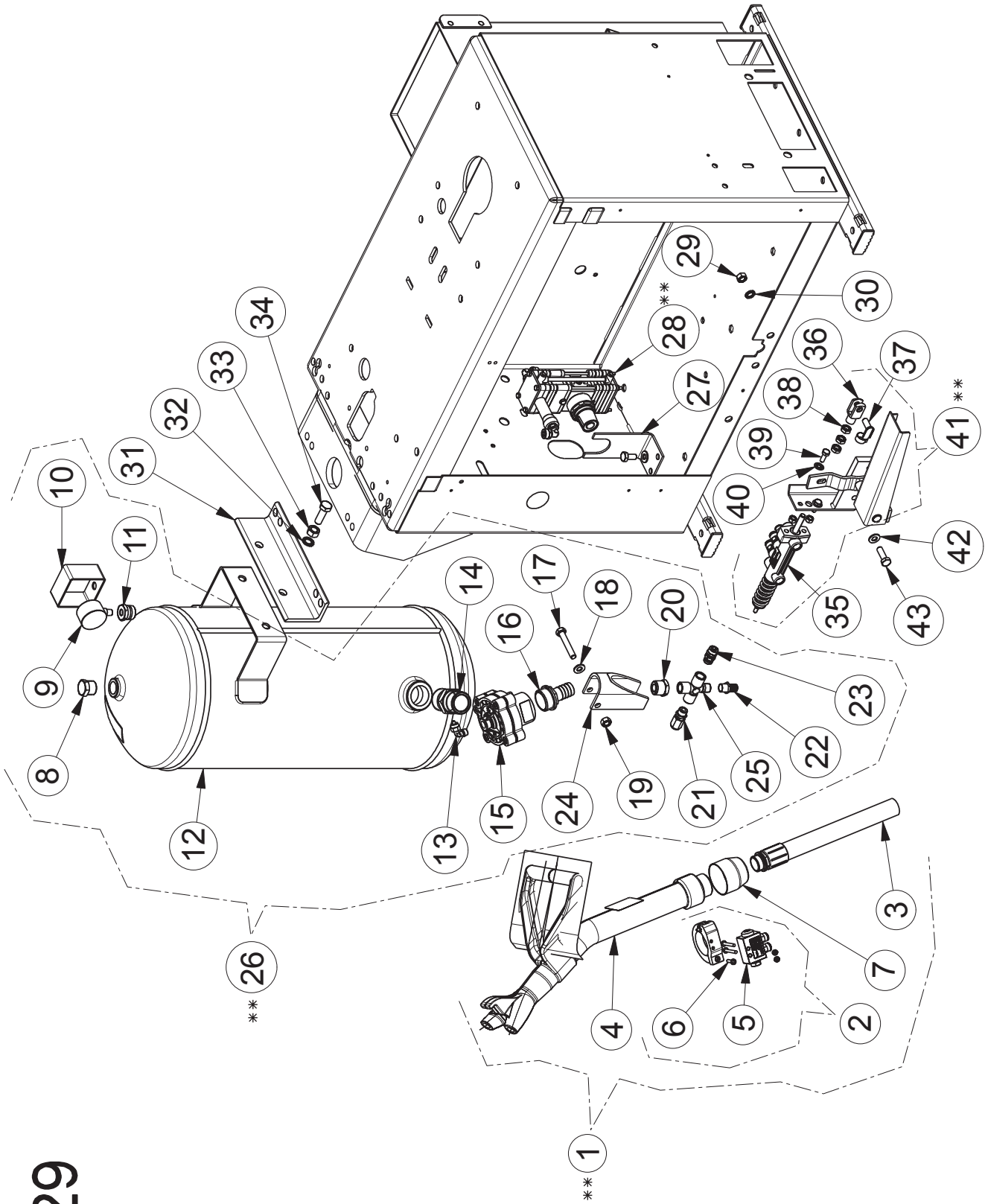

Table 1829_2

No.	Snap-on P/N.	Designation Designazione	Désignation Designación	Bezeichnung Designação	Q.ty	Note	NORMA
1	EAA0363G53A	GT ASSY GRUPPO GT	GRUPE GT GRUPO GT	GT-BAUGRUPPE GRUPO GT	1		
2	EAA0362G84A	GT VALVE VALVOLA GT	VALVE GT VÁLVULA GT	GT-VENTIL VÁLVULA GT	1		
3	EAM0071G98A	GT HOSE TUBO GT	TUBE GT TUBO GT	GT-SCHLAUCH TUBO GT	1		
4	EAA0345G60A	GT NOZZLE UGELLO GT	BUSE GT BOQUILLA GT	GT-DÜSE BOCAL GT	1		
5	EAA0362G68A	VALVE VALVOLA GT	VALVE GT VÁLVULA GT	GT-VENTIL VÁLVULA GT	1		
6	1-13404A	M4 SCREW VITE M4	VIS M4 TORNILLO M14	SCHRAUBE M4 PARAFUSO M4	1		
7	EAS2109G90A	NOZZLE PROTECTION PROTEZIONE UGELLO	PROTECTION BUSE PROTECCIÓN BOQUILLA	DÜSENSCHUTZ PROTEÇÃO BOCAL	1		
8	1-09276A	1/2" CAP TAPPO 1/2"	BOUCHON 1/2" TAPÓN 1/2"	VERSCHLUSS 1/2" TAMPA 1/2"	1		
9	8-06120A	D.40 MANOMETER MANOMETRO D.40	MANOMETRE D.40 MANÓMETRO D.40	MANOMETER, D. 40 MANÓMETRO D.40	1		
10	EAM0074G01A	PROTECTION FOR MANOMETER PROTEZIONE MANOMETRO	PROTECTION MANOMETRE PROTECCIÓN MANÓMETRO	MANOMETERSCHUTZ PROTEÇÃO MANÓMETRO	1		
11	1-12579A	1/2" - 1/8" REDUCTION RIDUZIONE 1/2" - 1/8"	REDUCTION 1/2" - 1/8" REDUCTOR 1/2" - 1/8"	ADAPTER 1/2" - 1/8" REDUÇÃO 1/2" - 1/8"	1		
12	EAS2089G67A	24 LITERS TANK SERBATOIO 24 LITRI	RESERVOIR 24 LITRES DEPÓSITO 24 LITROS	TANK, 24 LITER RESERVATÓRIO 24 LITROS	1		
13	1-17179A	1/4" FITTING RACCORDO 1/4"	RACCORD 1/4" RACOR 1/4"	ANSCHLUSS 1/4" CONEXÃO 1/4"	1		
14	1-16579A	1" CONIC NIPPLE NIPPLIO CONICO 1"	RACCORD CONIQUE 1" NIPLE CÓNICO 1"	NIPPEL, KEILFÖRMIG NIPPLE CÓNICO 1"	1		
15	1-29581A	PNEUMATIV VALVE VALVOLA PNEUMATICA	VALVE PNEUMATIQUE VÁLVULA NEUMÁTICA	PNEUMATIKVENTIL VÁLVULA PNEUMÁTICA	1		
16	EAM0071G99A	HOSE CONNECTION RACCORDO PORTAGOMMA	RACCORD JOINT RACOR PORTAGOMA	SCHLAUCHANSCHLUSS CONEXÃO PORTA-TUBO	1		
17	1-39901A	M8 SCREW VITE M8	VIS M8 TORNILLO M8	SCHRAUBE M8 PARAFUSO M8	1		
18	1-10041	D.8 WASHER RONDELLA D.8	RONDELLE D.8 ARANDELA D.8	UNTERLEGSCHEIBE, D. 8 ANILHA D8	1		
19	1-11733A	M8 NUT DADO M8	ECROU M8 TUERCA M8	MUTTER M8 PORCA M8	1		
20	1-16679A	1/2" - 1/4" REDUCTION RIDUZIONE 1/2" - 1/4"	REDUCTION 1/2" - 1/4" REDUCTOR 1/2" - 1/4"	ADAPTER 1/2" - 1/4" REDUÇÃO 1/2" - 1/4"	1		

Table 1829_2

No.	Snap-on P./N.	Designation Designazione	Désignation Designación	Bezeichnung Designação	Q.ty	Note	NORMA
21A	1-31381A	ASME SECURITY VALVE VALVOLA DI SICUREZZA ASME	VALVE DE SECURITE ASME VALVULA DE SEGURIDAD ASME	ASME-SICHERHEITSVENTIL VÁLVULA DE SEGURANÇA ASME	1		
21B	1-29281A	CE SECURITY VALVE VALVOLA DI SICUREZZA CE	VALVE DE SECURITE CE VALVULA DE SEGURIDAD CE	CE-SICHERHEITSVENTIL VÁLVULA DE SEGURANÇA CE	1		
22A	1-27181A	ASME TAP RUBINETTO ASME	ROBINET ASME LLAVE DE PASO ASME	ASME-HAHN VÁLVULA ASME	1		
22B	1-29481A	CE TAP RUBINETTO CE	ROBINET CE LLAVE DE PASO CE	CE-HAHN VÁLVULA CE	1		
23	1-16879A	FITTING RACCORDO	RACCORD RACOR	ANSCHLUSS CONEXÃO	1		
24	EAM0074G02A	FITTING PROTECTION PROTEZIONE RACCORDI	PROTECTION RACCORDS PROTECCIÓN RACORES	ANSCHLUSSSCHUTZ PROTEÇÕES CONEXÕES	1		
25	1-16779A	X FITTING 1/4" RACCORDO A CROCE 1/4"	RACCORD EN CROIX 1/4" RACOR EN CRUZ 1/4"	KREUZANSCHLUSS 1/4" CONEXÃO EM CRUZ 1/4"	1		
26A	EAS2090G17A	ASME GT TANK, ASSY SERBATOIO GT ASME	RESERVOIR GT ASME DEPÓSITO GT ASME	GT-ASME-TANK RESERVATÓRIO GT ASME	1		
26B	EAA0358G42A	CE GT TANK, ASSY SERBATOIO GT CE	RESERVOIR GT CE DEPÓSITO GT CE	GT-CE-TANK RESERVATÓRIO GT CE	1		
26C	EAA0358G43A	CE GT TANK, ASSY - JPN SERBATOIO GT CE - JPN	RESERVOIR GT CE - JPN DEPÓSITO GT CE - JPN	GT-CE-JPN-TANK RESERVATÓRIO GT CE -JPN	1		
27	EAS2115G84A	BRACKET STAFFA	FLASQUE SOPORTE	BÜGEL SUPORTE	1		
28A	EAA0350G54A	4 bar AIR CONTROL VALVE VALVOLA AIR CONTROL 4 bar	SOUPAPE AIR CONTROL 4 BARS VÁLVULA AIR CONTROL 4 bar	LUFTSTEUERVENTIL, 4 bar VÁLVULA CONTROLE AR 4 bar	1		
28B	EAA0370G45A	5 bar AIR CONTROL VALVE VALVOLA AIR CONTROL 5 bar	SOUPAPE AI CONTROL 5 BARS VÁLVULA AIR CONTROL 5 bar	LUFTSTEUERVENTIL, 5 bar VÁLVULA CONTROLE AR 5 bar	1		
29	1-11733	M8 NUT DADO M8	ECROU M8 TUERCA M8	MUTTER M8 PORCA M8	2		
30	1-3048	D.8 WASHER RONDELLA D.8	RONDELLE D.8 ARANDELA D.8	UNTERLEGSCHEIBE, D. 8 ANILHA D8	2		
31	EAM0079G87A	TANK SUPPORT SUPPORTO SERBATOIO	SUPPORT RESERVOIR SOPORTE DEPÓSITO	TANKHALTERUNG SUPORTE RESERVATÓRIO	1		
32	1-3148	D.10 WASHER RONDELLA D.10	RONDELLE D.10 ARANDELA D.10	UNTERLEGSCHEIBE, D. 10 ANILHA D10	2		
33	1-15433	M10 NUT DADO M10	ECROU M10 TUERCA M10	MUTTER M10 PORCA M10	2		
34	1-34501A	M10 SCREW VITE M10	VIS M10 TORNILLO M10	SCHRAUBE M10 PARAFUSO M10	2		
35	EAA0329G75A	VALVE FO R PEDAL VALVOLA PER PEDALIERA	VALVE POUR PEDALIER VÁLVULA PARA PEDALES	VENTIL FÜR PEDAL VÁLVULA PARA PEDALEIRA	1		

Booklet number: 275 _ REV. H _

Table 1829_2

No.	Snap-on P/N.	Designation Designazione	Désignation Designación	Bezeichnung Designação	Q.ty	Note	NORMA
36	1-02655A	M8 CLEVIS FORCELLA M8	FOURCHE M8 HORQUILLA M8	GABEL M8 FORQUILHA M8	1		
37	1-02955A	PIN CLIP	CLIP CLIP	KLAMMER CLIP	1		
38	1-15933A	M8 NUT	ECROU M8 TUERCA M8	MUTTER M8 PORCA M8	3		
39	1-14701A	M5 SCREW VITE M6	VIS M6 TORNILLO M6	SCHRAUBE M6 PARAFUSO M6	2		
40	1-1548	D.6 WASHER RONDELLA D.6	RONDELLE D.6 ARANDELA D.6	UNTERLEGSCHHEIBE, D. 6 ANILHA D6	2		
41	EAA0384G14A	GT PEDAL PEDALE GT	PEDALE GT PEDAL GT	GT-PEDAL PEDAL GT	1		
42	1-17741	D.8 WASHER RONDELLA D.8	RONDELLE D.8 ARANDELA D.8	UNTERLEGSCHHEIBE, D. 8 ANILHA D8	2		
43	1-32701A1	M8 SCREW VITE M8	VIS M8 TORNILLO M8	SCHRAUBE M8 PARAFUSO M8	2		

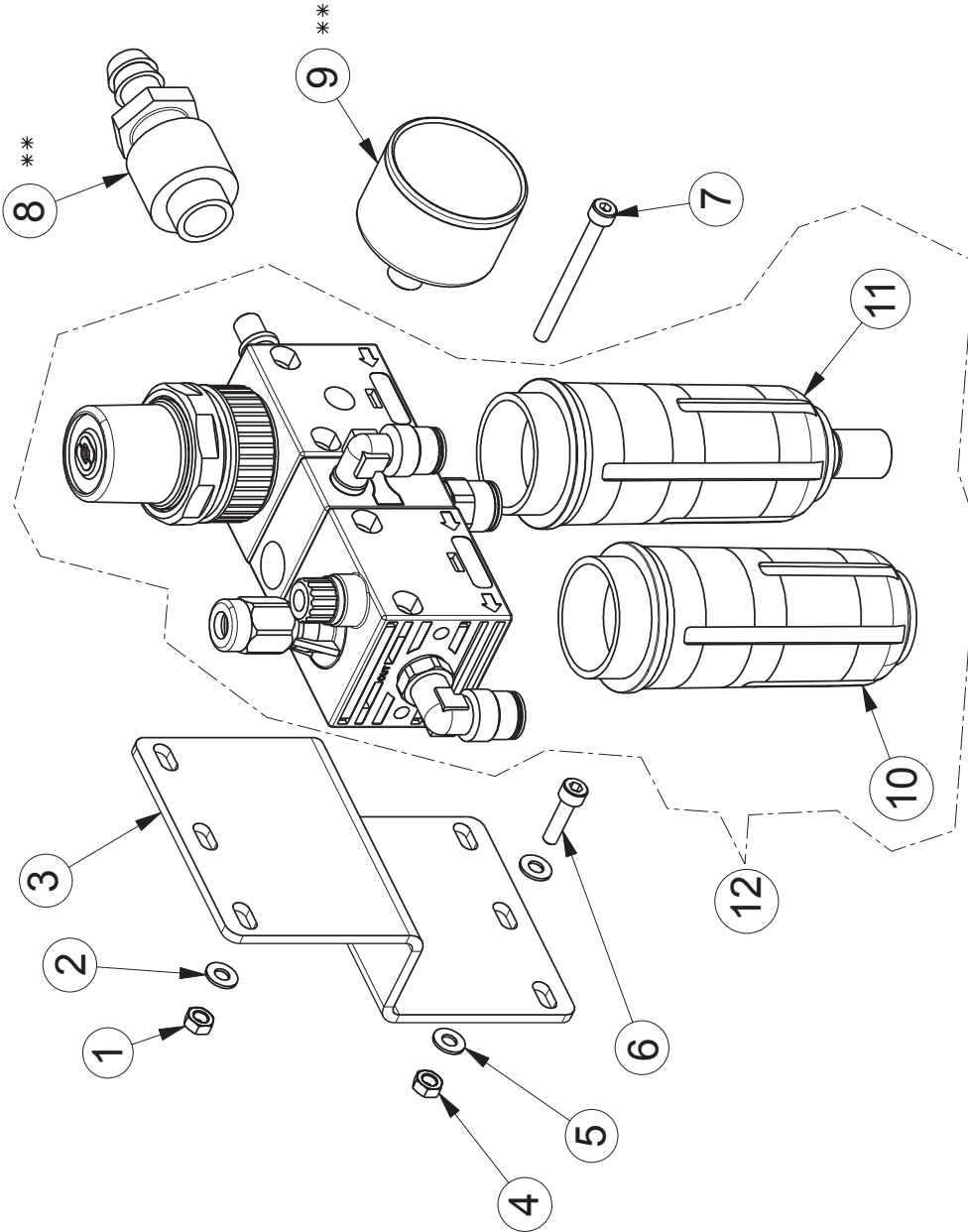

Table 1828

No.	Snap-on P/N.	Designation Designazione	Désignation Designación	Bezeichnung Designação	Q.ty	Note	NORMA
1	1-11433A	M4 NUT DADO M4	ECROU M4 TUERCA M4	MUTTER M4 PORCA M4	2		
2	1-9641	D.4 WASHER RONDELLA D.4	RONDELLE D.4 ARANDELA D.4	UNTERLEGSCHLEIBE, D. 4 ANILHA D4	2		
3	EAS2107G67A	FILTER SUPPORT SUPPORTO FILTRO	SUPPORT FILTRE SOPORTE FILTRO	FILTERHALTERUNG SUPORTE FILTRO	1		
4	1-11433A	M4 NUT DADO M4	ECROU M4 TUERCA M4	MUTTER M4 PORCA M4	2		
5	1-9641	D.4 WASHER RONDELLA D.4	RONDELLE D.4 ARANDELA D.4	UNTERLEGSCHLEIBE, D. 4 ANILHA D4	4		
6	1-13609A	M4 SCREW VITE M4	VIS M4 TORNILLO M4	SCHRAUBE M4 PARAFUSO M4	2		
7	1-53009A	M4 SCREW VITE M4	VIS M4 TORNILLO M4	SCHRAUBE M4 PARAFUSO M4	2		
8	1-16979A	QUICK FITTING RACCORDO RAPIDO	RACCORD RAPIDE RACOR RAPIDO	SCHNELLANSCHLUSS CONEXÃO RÁPIDA	1		
9	8-06420A	KPA MANOMETER MANOMETRO KPA	MANOMETRE KPA MANÔMETRO KPA	KPA-MANOMETER MANÔMETRO KPA	1		
10	EAC0100G35A	OIL CAP BICCHIERE OLIO	GODET HUILE DEPÓSITO ACEITE	ÖLBECHER COPO ÓLEO	1		
11	EAC0100G34A	FILTER CAP BICCHIERE FILTRO	GODET FILTRE DEPÓSITO FILTRO	FILTERBECHER COPO FILTRO	1		
12	EAA0364G92A	AIR UNIT GRUPPO FILTRO	GROUPE FILTRE GRUPO FILTRO	FILTEREINHEIT GRUPO FILTRO	1		

THE DATA, DRAWINGS, AND INFORMATION CONTAINED IN THIS DOCUMENT IS CONFIDENTIAL AND THE SOLE PROPERTY OF SNAP-ON, AND MAY NOT BE REPRODUCED, USED, OR DISCLOSED WITHOUT WRITTEN PERMISSION OF AN OFFICER OF SNAP-ON.		COPYRIGHT	EEWH306AWD SHEET 1 OF 1
REV	CHANGES - MODIFICHE	DATE	NAME
D	Fixed switch connections	2012.03.30	N. Castagnoli
C	Added M.L. connector	2011.06.07	N. Castagnoli
B	Added Leeson diagram	2001-03-12	A. Pratzoli
A	Production release	1999-05-13	FUSARI

3	9-10			
	11-12	X		X
2	5-6	X		
	7-8	X		
1	1-2	X		X
	3-4			X
		1	0	2

SCHEMA COLLEGAMENTO INVERTITORE
INVERTER CONNECTION DIAGRAM

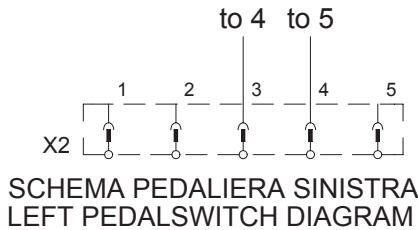

- | | |
|--------------------|------------------|
| C1 CONDENSATORE | CAPACITOR |
| S2 INT. CENTRIFUGO | SPINNING SWITCH |
| S1 INVERTITORE | REVERSING SWITCH |
| M1 MOTORE | MOTOR |
| X1 CARCASSA | FRAME |
| X2 CONNETTORE | CONNECTOR |

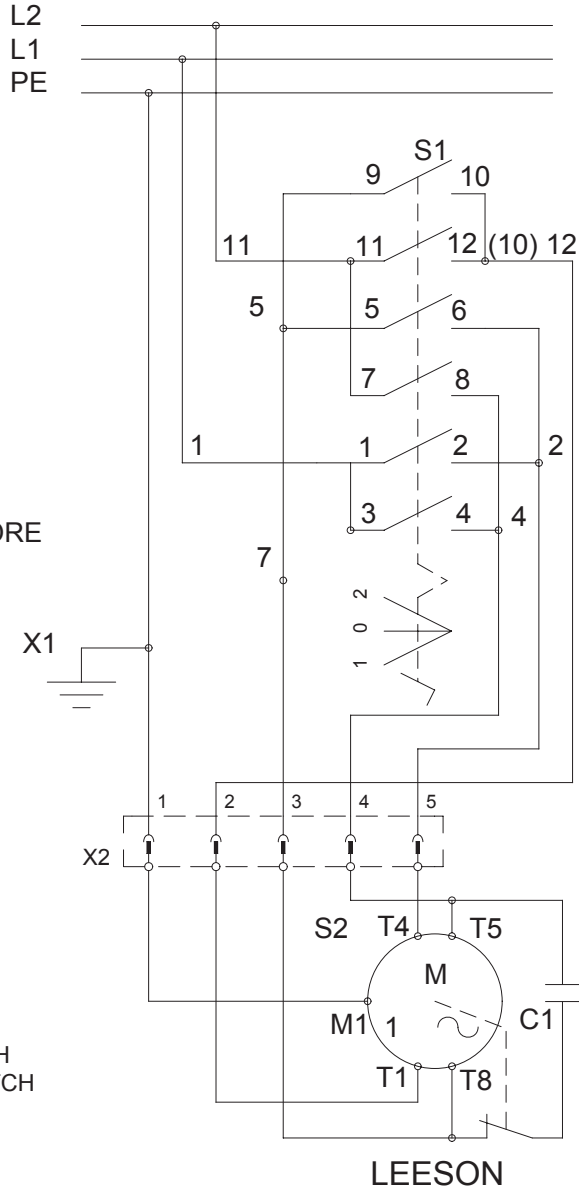

DENOMINAZIONE: SCHEMA ELETTRICO MOTORE MONOFASE AMERICANO	FAMIGLIA: 824	COD. GS: 0014449
--	------------------	---------------------

	UNLESS OTHERWISE SPECIFIED DIMENSIONS ARE IN MILLIMETERS GENERAL TOLERANCES OVER 0.5 TO 6.0 ± 0.1 OVER 6.0 TO 30 ± 0.2 OVER 30 TO 120 ± 0.3 OVER 120 TO UP ± 0.5 ANGULAR ± 1° HOLES ± 0.1 SHEET METAL ± 0.5 SURFACE: ISO 1302	MATERIAL	 CORREGGIO, ITALY	
		FINISH		
D	12G0130	PROJ NO 3400	ONE PHASE AMERICAN MOTOR ELECTRIC DIAGRAM	
C	11G0146	DR FUSARI 1999-05-13		
B		CK	RELEASE	REV D
A		APP	EEWH306AWD SHEET 1 OF 1	
REV	PCN HISTORY	DWG		
	FIRST ANGLE PROJECTION	SUPERCEDES		

B L A N K P A G E

B L A N K P A G E

ITA - DICHIARAZIONE CE DI CONFORMITA'

ENG - DECLARATION OF CE CONFORMITY
SPA - DECLARACION CE DE CONFORMIDAD
POR - DECLARAÇÃO CE DE CONFORMIDADE
ALB - DEKLARATË KONFORMITETI KE
BUL - ДЕКЛАРАЦИЯ ЗА СЪОТВЕТСТВИЕ
CES - ES PROHLÁŠENÍ O SHODĚ
HRV - DEKLARACIJA CE O PODOBNOSTI
DAN - EF-ØVERENSSTEMMELSEERKLÆRING
EST - EÜ VASTAVUSDEKLARATSIOON
FIN - EY-VAAATIMUSTENMUKAISUUSVAKUUTUS
ELL - ΔΗΛΩΣΗ CE ΣΥΜΜΟΡΦΩΣΗΣ
ISL - EB-SAMRÆMISYFIRLÝSING
LAV - ES ATBILSTĪBAS DEKLARĀCIJA
FRA - DECLARATION CE DE CONFORMITE
DEU - KONFORMITÄTSEKTLÄRUNG
LIT - ATITIKTIES DEKLARACIJA
MKD - "EC" ДЕКЛАРАЦИЈА ЗА СООБРАЗНОСТ
MON - DEKLARACIJA CE O USKLADENOSTI
NLD - VERKLARING VAN OVEREENSTEMMING
POL - DEKLARACJA ZGODNOŚCI "CE"
RUM - DECLARAȚIE DE CONFORMITATE CU NORMELE CE
SLO - ES VYHLÁSENIE O ZHODE
SLV - IZJAVA O SKLADNOSTI CE
SWE - EG-FÖRSÄKRAN OM ÖVERENSSTÄMMELSE
TUR - EC UYGUNLUK BEYANNAMESİ
HUN - EK MEGFELELŐSÉGI NYILATKOZAT

Snap-on Equipment Srl
Via Provinciale per Carpi, 33
42015 Correggio (RE) Italy

ITA - dichiara sotto la propria responsabilità che la macchina: **SMONTAGOMME**
ENG - takes full responsibility for declaring that the machine: **TIRE CHANGER**
SPA - declara bajo su propia responsabilidad que la máquina: **DESMONTADOR DE NEUMÁTICOS**
POR - declara sob a própria responsabilidade que a máquina: **DEMONTADORA DE PNEUS**
FRA - déclare sous sa propre responsabilité que la machine : **DEMONTE-PNEUS**
DEU - erklart auf eigene Verantwortung, dass die Maschine: **REIFENMONTIERMASCHINE**
ALB - deklaroi nën përgjegjësinë e tij se makineria: **ÇMONTUESE GOMASH**
BUL - декларира под отговорност, че машината: **МАШИНА ЗА ДЕМОНТАЖ НА ГУМИ**
CES - prohlašuje na vlastní zodpovědnost, že strojní zařízení: **ZOUVAČKA PNEUMATIK**
HRV - izjavljuje pod vlastitom odgovornošću da stroj: **DEMONTIRAČ GUMA**
DAN - erklærer på eget ansvar, at maskinen: **DÆKAFMONTERINGSMASKINE**
EST - kinnitab omal vastutusel, et aparat: **REHVIVAHETUSSEADE**
FIN - vakuuttaa omalla vastuullaan, että kone: **RENKAANVAIHETOKONE**
ELL - δηλώνει υπεύθυνα ότι η μηχανή: **ΜΟΧΛΟΣ ΑΦΑΙΡΕΣΗΣ ΑΕΡΟΘΑΛΑΜΟΥ**
ISL - lýsir því yfir á eigin ábyrgð að bíllinn: **AFFELGUNARVÉL**
LAV - apzinādamies savu atbildību apliecina, ka mašīna/iekārta: **RIEPU MONTĀPAS IEKĀRTA**
LIT - prisiimdama atsakomybę skelbia, kad mašina: **PADANGŲ KEITIMO PRIETAISAS**
MKD - изјавува под своја одговорност дека машината: **ДЕМОНТИРАЧ НА ГУМИ**
MON - izjavljuje pod vlastitom odgovorošću da mašina: **DEMONTIRKA GUMA**
NLD - verklaart voor eigen verantwoordelijkheid dat de machine: **BANDENLICHTER**
POL - oświadcza na własną odpowiedzialność, że maszyna: **URZĄDZENIE DO ZDEJMOWANIA OPON**
RUM - declară pe propria răspundere că mașina: **DISPOZITIV DE DEMONTAT CAUCIUCURI**
SLO - vyhlasuje na vlastnú zodpovednosť, že strojové zariadenie: **VYZŮVAČKA PNEUMATIK**
SLV - pod lastno odgovornostjo izjavljamo, da je stroj: **SNEMALEC GUM**
SWE - försäkrar under eget ansvar att maskinen: **DÄCKMONTERINGSMASKIN**
TUR - kendi sorumluluğu altında makinenin aşağıda belirtilen yönetmeliklere uygun olduğunu beyan etmektedir: **LASTİK SÖKÜCÜ**
HUN - a saját felelőssége tudatában kijelenti, hogy a gép: **GUMISZERELŐ**

SNAP-ON

Snap-on

SNAP-ON

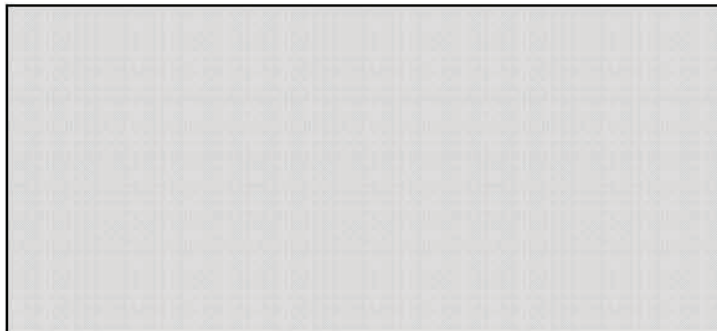

ITA - è conforme a tutte le disposizioni pertinenti delle seguenti direttive:

ENG - complies with all the relevant regulations in the following directives:

SPA - es conforme con todas las disposiciones pertinentes a las siguientes directivas:

POR - satisfaz todas as disposições relevantes das seguintes directivas:

FRA - est conforme à toutes les dispositions pertinentes des directives suivantes :

DEU - Allen zu folgenden Richtlinien gehörenden Bestimmungen entspricht:

ALB - është konform me të gjitha dispozitat që kanë të bëjnë me direktivat e mëposhtme:

BUL - съответства на всички разпоредби, съдържащи се в следващите директиви:

CES - vyhovuje všem požadavkům, které se vztahují na následující směrnice:

HRV - udovoljava svim relevantnim odredbama slijedećih smjernica:

DAN - er i overensstemmelse med bestemmelserne i følgende direktiver:

EST - vastab järgmistele direktiivide kõiki dele asjassepuutuvatele sätetele:

FIN - on seuraavien direktiivien asiaankuuluvien säännösten mukainen:

ELL - είναι σύμφωνο με όλες τις προβλέψεις σχετικές με τις ακόλουθες οδηγίες:

ISL - er í samræmi við allar viðeigandi tilskipanir eftirfarandi reglugerða:

LAV - atbilst visiem attiecīgajiem noteikumiem šādās direktīvās:

LIT - atitinka visus toliau nurodytų direktyvų reikalavimus:

MKD - е во согласност со сите норми од следниве директиви:

MON - je u skladu sa svim relevantnim odredbama sledećih direktiva:

NLD - overeenstemt met alle toepasselijke voorschriften van de volgende richtlijnen:

POL - jest zgodna (jest zgodny) ze wszystkimi zarządzeniami zawartymi w następujących dyrektywach:

SLO - vyhovuje všetkým požiadavkám, vzťahujúcim sa na nasledujúce smernice:

SLV - v skladu z vsemi predpisi, ki se nanašajo na naslednje direktive:

SWE - överensstämmer med alla bestämmelser tillhörande följande direktiv:

TUR - aşağıda belirtilen yönetmeliklere ilişkin tüm hükümlere uygundur:

HUN - megfelel a következő irányelvekre foglalt, valamennyi rendelkezésnek:

2006/42/CE

2006/95/CE

2004/108/CE

ITA-II Responsabile dell'Ufficio Tecnico è autorizzato a costituire il fascicolo tecnico di cui all'allegato VII lettera A della direttiva 2006/42/CE.

ENG-The Manager of the Technical Office is authorised to compile a technical leaflet in compliance with appendix VII, letter A, of the 2006/42/CE directive.

SPA-El Responsable del Departamento Técnico está autorizado a constituir el fascículo técnico indicado en el anexo VII letra A de la directiva 2006/42/CE.

POR-O Responsável do Gabinete Técnico está autorizado a compilar o processo técnico, referido no anexo VII alínea A da directiva 2006/42/CE.

FRA-Le Responsable du Bureau Technique est autorisé à constituer le fascicule technique visé sous l'annexe VII lettre A de la directive 2006/42/CE.

DEU-Der Leiter der technischen Abteilung ist bevollmächtigt, die technischen Unterlagen zu erstellen (siehe Anhang VII, Buchstabe A der Richtlinie 2006/42/CE).

ALB-Përgjegjësi i Zyres Teknike është i autorizuar të realizojë fashikullin teknik sipas dokumentit bashkëngjitur VII germa A e direktivës 2006/42/CE.

BUL-Отговорникът на Техническия отдел е упълномощен да състави техническата брошура в съответствие с Приложение VII, буква „А“ на Директива 2006/42/EC.

CES-Zodpovědný pracovník technického oddělení je oprávněn vypracovat technickou dokumentaci podle přílohy VII části A Směrnice 2006/42/ES.

HRV-Odgovorna osoba Tehničkog ureda je ovlaštena ustrojiti tehnički svezak kako se vidi u dodatku VII slovo A smjernice 2006/42/CE.

DAN-Chefen i den tekniske afdeling har tilladelse til udarbejdelse af den tekniske dokumentation jf. bilag VII litra A i direktivet 2006/42/EF.

EST-Tehnoosakonna vastutav töötaja on volitatud koostama tehnilise toimiku vastavalt direktiivi 2006/42/EÜ VII lisa osale A.

FIN-Teknisen toimiston vastuhenkilö on valtuutettu kokoamaan tekninen eritelmä direktiivin 2006/42/EY liitteen VII kohdan A mukaisesti.

ELL-Ο Υπεύθυνος του Τεχνικού Γραφείου είναι εξουσιοδοτημένος να παράξει τον τεχνικό φάκελο σύμφωνα με το συγκεκριμένο VII γράμμα Α της οδηγίας 2006/42/EK.

ISL-Ábyrgðarmanni tækniskrifstofunnar er heimilt að gera tækniskjalið samkvæmt A-lið VII. viðauka í reglugerð 2006/42/EB.

LAV-Tehnikās nodaļas vadītājs ir pilnvarots sastādīt tehniko dokumentāciju atbilstoši ES direktīvas 2006/42/EK VII pielikuma A iedaļai.

LIT-už techninį skyių atsakingas asmuo yra įgaliotas sudaryti techninę bylą, kurios sudarymo tvarka nurodyta Direktyvos 2006/42/EB VII priedo A dalyje.

MKD-Одговорниот на техничкиот оддел е овластен да го состави техничкиот прирачник даден во прилог VII писмо А од директивата 2006/42/CE.

MON-Odgovorno lice Tehničkog ureda je ovlašteno da sastavi tehničku fasciklu kako se vidi u dodatku VII slovo A direktive 2006/42/CE.

NLD-Het Hoofd van de Technische Afdeling is gemachtigd om het technisch dossier samen te stellen waarover in Bijlage VII, afdeling A, van de richtlijn 2006/42/EG.

POL-Kierownik Biura Projektowego jest upoważniony do założenia skroszytu technicznego, o którym mowa w Załączniku VII litera A dyrektywy 2006/42/UE.

RUM-Responsabilul Biroului Tehnic este autorizat să întocmească dosarul tehnic prevăzut în anexa VII litera A din directiva 2006/42/CE privind echipamentele tehnice.

SLO-Zodpovedný pracovník technického oddelenia je oprávnený vypracovať technickú dokumentáciu podľa prílohy VII časti A Smernice 2006/42/ES.

SLV-Vodja tehničnega urada je pooblaščen za sestavo tehnične mape, kot navedeno v prilogi VII, érka A direktive 2006/42/ES.

SWE-Ansvarig på det tekniska kontoret har behörighet att sammanställa medföljande teknisk dokumentation i enlighet med avsnitt A i bilaga VII i direktiv 2006/42/EG.

TUR-Teknik Ofis Sorumlusu 2006/42/EC Yönetmeliğinin VII. ekinin A harfinde belirtilen teknik dosyayı hazırlamaya yetkilidir.

HUN-A Műszaki Iroda Irodavezetője feljogosított a 2006/42/EK irányelv A részének VII. Mellékletében meghatározott, műszaki dokumentáció összeállítására.

ITA-Direttore Operativo

ENG-Operations Manager **SPA**-Director Operativo **POR**-Director Operacional **FRA**-Directeur Opérationnel **DEU**-Betriebsleiter **ALB**-Drejtori Operativ **BUL**-Оперативен директор **CES**-Výkonný ředitel **HRV**-Operativni direktor **DAN**-Driftsleder **EST**-Tegevüdirektor **FIN**-Operatiivinen johtaja **ELL**-Επιχειρησιακός Διευθυντής **ISL**-Starfandi framkvæmdarstjóri **LAV**-Operatīvais direktors **LIT**-Operacijų vadovas **MKD**-Оперативен директор **MON**-Operativni direktor **NLD**-Operationeel directeur **POL**-Dyrektor Operacyjny **RUM**-Director Operator **SLO**-Výkonný riaditeľ **SLV**-Operativni vodja **SWE**-Driftledare **TUR**-İşletme Müdürü **HUN**-Operatív Igazgató

Francesco Frezza

F. Frezza



Correggio (RE) Italy,

date: _____

B L A N K P A G E



Manufacturer reserves the right of modification without notice

Snap-on Incorporated
2801 80th Street
Kenosha, WI 53141 - 1410

For Service Call:
1-800-225-5786

Notice: The information contained in this document is subject to change without notice. **Snap-on Incorporated** makes no warranty with regard to this material. **Snap-on Incorporated** shall not be liable for errors contained herein or for incidental consequential damages in connection with furnishings, performance, or use of this material.

This document contains proprietary information which is protected by copyright and patents. All rights are reserved. No part of this document may be photocopied, reproduced, or translated without prior written consent of **Snap-on Incorporated**.

Snap-on is a registered trademark of Snap-on Incorporated.