

EEWH316A

GB

FR

Air/Electric Tire Changer  
Air/Électrique Demont Pneus

---

Operation Instructions  
Instruction opérationnel

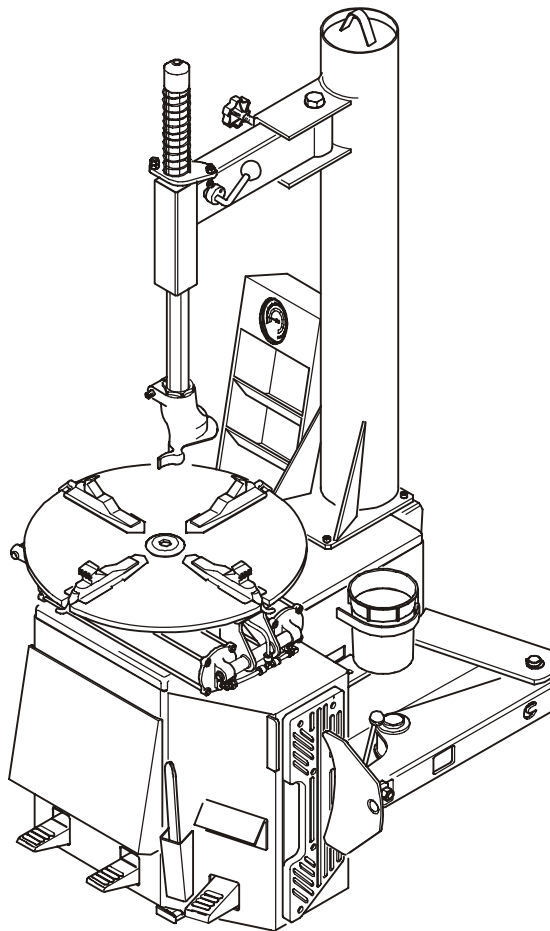

**Snap-on**®

---

P/N: ZEEWH316A

ENG - **NOTES REGARDING DOCUMENTATION**  
 FRA - **NOTES SUR LA DOCUMENTATION**  
 DEU - **ANMERKUNGEN ZUR DOKUMENTATION**

**NOTE SULLA DOCUMENTAZIONE** - ITA  
**NOTAS SOBRE LA DOCUMENTACIÓN** - SPA  
**NOTAS SOBRE A DOCUMENTAÇÃO** - POR

Product aid publication:  
**TIRE CHANGER**  
 publication de support au produit:  
**DEMONTE PNEUS**  
 Zum Produkt gehörendes Dokument:  
**REIFENMONTIERGERÄT**

original language edition in: **ITALIAN**  
 langue d'origine de la publication: **ITALIEN**  
 Originalausgabe in: **ITALIENISCH**



Publicazione di supporto al prodotto:  
**SMONTAGOMME**  
 publicación de soporte al producto:  
**DESMONTA RUEDAS**  
 Documentação de apoio ao produto:  
**MÁQUINA DE DESMONTAR PNEUS**

edizione di lingua originale in: **ITALIANO**  
 edición original en idioma: **ITALIANO**  
 edição original em: **ITALIANO**

**DOCUMENTATION SUPPLIED**  
**DOCUMENTATION FOURNIE**  
**GELIEFERTE DOKUMENTATION**

ABB. SIGLE KENN.	DESCRIPTION DESCRIPTION BESCHREIBUNG	CODE CODE CODE	LANGUAGE LANGUE SPRACHE
OM	Operator's Manual Manuel de l'Opérateur Betriebsanleitung	ZEEWH316A	ENG-FRA
SP	Spare Parts Booklet Liste des pièces détachées Ersatzteilliste	TEEWH316A3	ENG-FRA-DEU ITA-SPA-POR

**Contained in SP**  
**Contenu dans SP**  
**Teil der SP**

EC **EC DECLARATION**  
**DECLARATION CE**  
**CE KONFORMITÄTSERKLÄRUNG**  
 Wiring Diagram  
 WD Schéma électrique  
 Schaltplan  
 Pneumatic Diagram  
 PD Schéma pneumatique  
 Pneumatikschema

**DOCUMENTAZIONE FORNITA**  
**DOCUMENTACIÓN SUMINISTRADA**  
**DOCUMENTAÇÃO FORNECIDA**

SIGLA SIGLA SIGLA	DESCRIZIONE DESCRIPCIÓN DESCRIÇÃO	CODICE CÓDIGO CÓDIGO	LINGUA IDIOMA IDIOMA
OM	Manuale Operatore Manual de Operador Manual do Operador	ZEEWH316A	ENG-FRA
SP	Libretto Ricambi tabla de repuestos Lista de peças	TEEWH316A3	ENG-FRA-DEU ITA-SPA-POR

**Contenuto in SP**  
**Integradas en SP**  
**Conteúdos em SP**

EC **DICHIARAZIONE CE**  
**DECLARACIÓN CE**  
**DECLARAÇÃO CE**  
 Schema Elettrico  
 WD Esquema Eléctrico  
 Esquema Eléctrico  
 Schema Pneumatico  
 PD Esquema Neumático  
 Esquema Pneumático

---

# EEWH316A

GB

## Air/Electric Tire Changer Operation Instructions

### Print History

First Edition	P/N: ZEEWH316A	10/2004
Second Edition	P/N: ZEEWH316A	10/2007
Second Edition	P/N: ZEEWH316A	12/2009

### COPYRIGHT NOTICE

The information contained in this document is property of Snap-on Incorporated. It, or any of the information contained within, shall not be used, copied, or reproduced without express written consent of Snap-on

### TRADEMARK NOTICE

**Snap-on**® and Snap-on Incorporated are registered trademarks

---



---

**UPDATING GUIDE :**

MODIFIED / CHANGED PARTS Regarding Second Edition of Oct. 2007

Variations from First Edition:

- CODE FIG. 1.5-2 AT PAGE 13 HAS BEEN MODIFIED

PCN:06G0081

**Release B1 - December 2009**

Notes regarding documentation (ADDED)

## SAFETY INFORMATION

**For your safety, read this manual thoroughly  
before operating the EEWH316A Tire Changers**

The EEWH316A Tire Changers is intended for use by properly trained automotive technicians. The safety messages presented in this section and throughout the manual are reminders to the operator to exercise extreme care when changing tires with these products.

There are many variations in procedures, techniques, tools, and parts for changing tires, as well as the skill of the individual doing the work. Because of the vast number of wheel and tire applications and potential uses of the product, the manufacturer cannot possibly anticipate or provide advice or safety messages to cover every situation. It is the automotive technician's responsibility to be knowledgeable of the wheels and tires being changed. It is essential to use proper service methods and change tires in an appropriate and acceptable manner that does not endanger your safety, the safety of others in the work area or the equipment or vehicle being serviced.

It is assumed that, prior to using the EEWH316A Tire Changers, the operator has a thorough understanding of the wheels and tires being changed. In addition, it is assumed he has a thorough knowledge of the operation and safety features of the rack, lift, or floor jack being utilized, and has the proper hand and power tools necessary to service the vehicle in a safe manner.

Before using the EEWH316A Tire Changers, always refer to and follow the safety messages and service procedures provided by the manufacturers of the equipment being used and the vehicle being serviced.



**IMPORTANT !!**

**SAVE THESE INSTRUCTIONS - DO NOT DISCARD !!**

## SAFETY INSTRUCTIONS

### IMPORTANT!! SAVE THESE INSTRUCTIONS!!



Overinflated tires or tires mounted on the wrong sized rims can explode producing hazardous flying debris.

- **Read Operator's Manual before using this Tire Changer.**
  - **Never mount tire on rim with different sized diameter.**
  - **Never exceed maximum inflation pressure listed on tire sidewall.**
  - **Always use safety restraint arm to hold wheel in place while inflating.**
  - **Always use attached air hose to inflate tires.**
- Exploding tires can cause death or serious injury.*



Risk of electrical shock.

- **Do not operate equipment with a damaged power cord or if the equipment has been dropped or damaged, until it has been examined by a qualified service person.**
- **If an extension cord is necessary, a cord with a current rating equal to or greater than that of the equipment should be used. Cords rated for less current than the equipment can overheat.**
- **Unplug equipment from electrical outlet when not in use. Never use the cord to pull the plug from the outlet. Grasp plug and pull to disconnect.**
- **Do not expose the equipment to rain. Do not use on wet surfaces.**
- **Plug unit into correct power supply.**
- **Do not remove or bypass grounding pin.**

*Contact with high voltages can cause death or serious injury.*



Risk of electrical shock. High voltages are present within the base unit.

- **There are no user serviceable items within the unit.**
- **Service on the unit must be performed by qualified personnel.**
- **Do not open any part of the base cabinet.**
- **Unplug the unit before servicing.**

*Contact with high voltages can cause death or serious injury.*

### Warning !

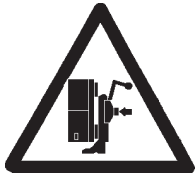

Risk of crushing. Stand clear of bead breaker arm during operation.

- **Read and understand the operation instructions before using this tire changer.**
- **Become familiar with all controls before proceeding with operation.**
- **Stand away from the bead breaker arm when in operation.**
- **Apply air to breaker in bursts if necessary to control arm depth.**
- **Keep all persons clear of tire changer.**

*Contact with moving parts could cause injury.*

### Warning !



Risk of pinching or crushing hands and fingers when mounting and demounting.

- **Read and understand the operation instructions before using this tire changer.**
- **Keep hands and fingers clear of rim edge during demounting and mounting process.**
- **Keep hands and fingers clear of mount/demount head during operation.**
- **Keep hands and other body parts away from moving surfaces.**
- **Do not use tools other than those supplied with tire changer.**
- **Do not bypass any safety features.**
- **Use proper tire lubricant to prevent tire binding.**

*Contact with moving parts could cause injury.*



Risk of eye injury. Flying debris, dirt, and fluids may be discharged during bead seating and inflation process.

- **Remove any debris from tire tread and wheel surfaces.**
- **Remove excess tire lubricant before inflating.**
- **Wear approved safety glasses during mount and demount procedures.**

*Debris, dirt, and fluids can cause serious eye injury.*



Risk of injury. Tools may break or slip if improperly used or maintained.

- **Read and understand the operation instructions before using this tire changer.**
- **Use only the mount/demount tire tool supplied with the tire changer.**
- **Frequently inspect, clean, and lubricate (if recommended) where designated.**
- **Follow procedures when instructed in this manual.**

*Tools that break or slip can cause injury.*

**IMPORTANT !! SAVE THESE INSTRUCTIONS — DO NOT DISCARD !!**

**⚠ DANGER**

Tires and rims that are not the same diameter are mismatched.

- **NEVER attempt to mount or inflate any tire and rim that are mismatched.**
- **ALWAYS check to see that tire and rim diameters are the same.**

*A mismatched tire and rim could explode causing death or serious personal injury.*

**⚠ WARNING**

Over-pressurized tires can explode causing flying debris.

- **Read and understand Operator's Manual before operating.**
- **Keep bystanders away from work area.**
- **ALWAYS wear Safety Goggles.**
- **ALWAYS check to see that tire and rim diameters are the same.**
- **NEVER attempt to mount or inflate any tire and rim with different diameters.**
- **Inspect tires. NEVER inflate tires that are damaged, rotten or worn.**
- **NEVER inflate 'Split Rim Wheels' on this tire changer or remove them and use only an approved safety inflation cage designed for this purpose.**
- **Lock turntable clamp on inside of rim before attempting to inflate tire.**
- **Use approved tire bead lubricant before removing or installing tire on rim.**
- **ALWAYS position the "Safety Restraint Arm" over the wheel to hold it to the turntable while inflating if so equipped.**
- **If a tire explodes on this tire changer, STOP using it until the "Safety Restraint Arm" has been replaced, which must be done even if no damage is seen.**
- **NEVER place head or body over a tire during inflation process.**
- **Use short bursts of air to seat tire beads. Check tire air pressure frequently. NEVER exceed tire manufacturer's pressure limits.**
- **NEVER attempt to bypass or alter the built-in air pressure limiter. Only inflate tire with air hose supplied with tire changer. NEVER use shop inflation hose to inflate a tire.**
- **Tire Changer must be anchored to concrete floor if equipped with a "Safety Restraint Arm".**

*Exploding tires can cause serious injury.*



----- **GB** -----  
**TABLE OF CONTENTS**

SAFETY STATEMENTS ..... Page 5-8

TABLE OF CONTENTS ..... Page 9

1.0 INTRODUCTION ..... Page 10

1.1 SPECIFICATIONS ..... Page 10

1.2 NOMENCLATURE ..... Page 10

1.2.1 FEATURES ..... Page 11

1.3 MACHINE DIMENSIONS ..... Page 12

1.4 STANDARD ACCESSORIES ..... Page 12

1.5 OPTIONAL ACCESSORIES ..... Page 13

1.6 GENERAL CAUTIONS ..... Page 13

2.0 INSTALLATION ..... Page 14

2.1 ELECTRIC INSTALLATION (air-electric models) ..... Page 14

2.2 BEAD BREAKER INSTALLATION ..... Page 14

2.3 AIR INSTALLATION ..... Page 14

3.0 CONTROLS ..... Page 15

4.0 MOUNTING AND DEMOUNTING PRECAUTIONS ..... Page 16

4.1 DEMOUNTING TUBELESS TIRES ..... Page 16

4.2 MOUNTING TUBELESS TIRES ..... Page 18

4.3 INFLATION OF TUBELESS TIRES ..... Page 20

5.0 DEMOUNTING TUBE TYPE TIRES ..... Page 21

5.1 MOUNTING TUBE TYPE TIRES ..... Page 21

5.2 INFLATING TUBE TYPE TIRES ..... Page 22

5.3 MOUNTING AND DEMOUNTING MOTORCYCLE TIRES ..... Page 22

6.0 MAINTENANCE ..... Page 23

----- **FR** -----  
**À partir de la page 25**

## 1.0 INTRODUCTION

Congratulations on your purchase of the Snap-on EEWH316A air-electric tire changer. This tire changer is designed for ease of operation, safe handling of rims, reliability and speed. This combination of features means more profit and added versatility for your shop, enabling you to work with aluminum or magnesium alloy wheels with reduced risk of damage. With a minimum of maintenance and care your Snap-on EEWH316A Tire Changer will provide many years of trouble-free operation.

—: Please read this manual thoroughly before operating the unit. Instructions on use, maintenance and operational requirements of the machine are covered in this manual.

## 1.1 SPECIFICATIONS

Operation temperature range: +41/+122 F (+5/50 C)

Air-Electric tire changers for car, light commercial vehicle and motorcycle tires designed for one-piece rims.

### EEWH 316A

- Outside clamping rim diameter capacity : 10" to 20"
- Inside clamping rim diameter capacity : 12" to 22"
- Rim Width Maximum : 13"
- Tire Diameter Maximum : 40"
- Bead Breaking Force : 3300 lbs. at 150 psi air supply
- Electric Requirements : 110V, 60Hz, 20 amp
- Shipping Weight : 530 pounds

## 1.2 NOMENCLATURE

Before installing and using the Snap-on EEWH316A Tire Changer it is suggested that you become familiar with the nomenclature of the machine's components.

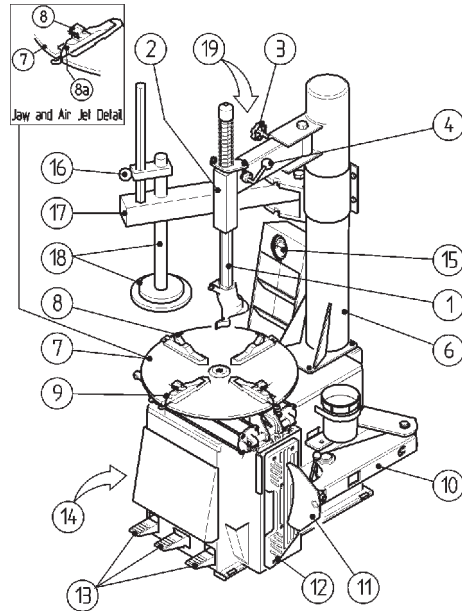

Figure 1.2-1

- 1 Vertical Hex Shaft**
- 2 Swing Arm**
- 3 Rim Diameter Adjustment**
- 4 Mount/Demount Head Lock lever**
- 5 Mount/Demount Head**
- 6 Tower or Column**
- 7 Turntable**
- 8 Clamping Jaws**
- 8a Inflation Jets**
- 9 Rim Clamps**
- 10 Bead breaker arm**
- 11 Bead breaker blade**
- 12 Bead breaker pads**
- 13 Foot pedal controls**
- 14 Bead seater/inflator pedal**
- 15 Inflation gauge**

### SAFETY RESTRAINT ARM –SRA- (OPTIONAL)

- 16 Safety Restraint Arm (SRA) Knob**
- 17 SRA Swing arm**
- 18 Vertical SRA Rod**
- 19 Anti-Rotation Lock**

886

## 1.2.1 TURNTABLE & CABINET FEATURES

### EEWH316A

**INTEGRATED BEAD SEATING JETS** - Air inflation jets are integrated into the turntable clamping jaws to insure full bead seating force directly into the tire cavity regardless of tire diameter.

**ADJUSTABLE BEAD BREAKER OPENING** - Simple two position bead breaker pin adjustment allows for readjusting breaker to fit larger OD tires.

**TWIN CYLINDER CLAMPING POWER** - Two 3" clamping cylinders provide uniform clamping pressure throughout the stroke (regardless of rim sizes) as well as providing 25% more clamping power than most single clamping cylinder tire changers. Additionally these two smaller cylinders reduce the critical turntable to cabinet distance, reducing the stress on the transmission.

### WHEEL CLAMPS

#### **UNIQUE SIX POINT CONTACT CLAMPS**

Provide better gripping capability regardless of dirt and moisture.

#### **REDUCED ANGLE CLAMPS**

Increases clamping contact area with rim insuring no slippage.

#### **NYLON INSERT SOFT TOUCH CLAMPS**

Single sided nylon insert in the clamping jaws provides nonmetal touch in critical customer visible areas.

#### **VALVE CORE/TIRE TOOL STORAGE CABINET**

On tire changer storage area for valves, tools, caulk, etc.

#### **INCOMING AIR PRESSURE GAUGE**

Ergonomically located air gauge allows easy operator monitoring of incoming air pressure.

#### **INTEGRATED PRESSURE LIMITER**

Integrated safety pressure limiter stops air flow once tire pressure has reached approximately. 55 PSI preventing accidental tire over-inflation.

### MOUNT/DEMOUNT ARM ASSEMBLY

**SURGE TANK IN THE TOWER** - Space-saving design integrates the air storage surge tank in the tower allowing for flush to wall tire changer installation.

**ADJUSTABLE SLIDEWAY** - Unique adjustable vertical mount/demount hex shaft slideway allows for easy operator adjustment to compensate for any cumulative wear in the slideway causing mount/demount head movement.

**NON-SCRATCH NYLON INSERT** - Integrated into the mount/demount head is a replaceable scratch resistant nylon insert protecting against accidental rim contact.

### SAFETY RESTRAINT ARM (OPTIONAL)

**TIRE/RIM ASSEMBLY RESTRAINT** - Safety Restraint Arm restrains tire and rim assembly to the tire machine during the inflation process reducing potential for injury caused by the unlikely event of catastrophic tire or rim failure.

**SIMPLE SWING ARM DESIGN** - SRA arm easily swings to the left when not in use allowing the technician to quickly and safely perform the inflation process without disrupting the tire changing procedure.

**GRAVITY LOCK** - SRA lock mechanism operates without any mechanical cam system eliminating the possibility of system deterioration or mis-adjustment from mechanical wear.

**POSITIONING SAFETY INTERLOCK SWITCH** - Integrated switch insures that SRA arm is centered on the tire/rim assembly before the inflation process can begin.

**ANTI-ROTATION LOCK** - Prevents SRA from rotating horizontally during inflation process.

### CONSTRUCTION DESIGNED FOR DURABILITY

**RUST PROOF VALVES AND CYLINDERS** - Critical bead breaking cylinder is lined with rustproof polyfiber liner for years of rust free operation. Non-lined cylinders will pit causing bead breaker power loss.

**LIFETIME LUBRICATED POLYMER VALVES** - Critical footvalves fabricated from glass/fiber self-lubricating material providing years of maintenance free operation.

**WATER SEPARATOR AND AUTOMATIC OILER** - Lubricates all air used for machine operation, does not lubricate air used for tire inflation, as do some competitive models.

**HIGH TORQUE 1HP MOTOR - (air-electric models)** Industrial strength high torque turntable drive motor eliminates tire remount stalling on low profile high performance tires (UL/CSA approved).

**3 YEAR TRANSMISSION WARRANTY** - Designed for extremely heavy use, the critical motor to turntable transmission linkage carries a full three (3) year replacement warranty.

**1.3 MACHINE DIMENSIONS**

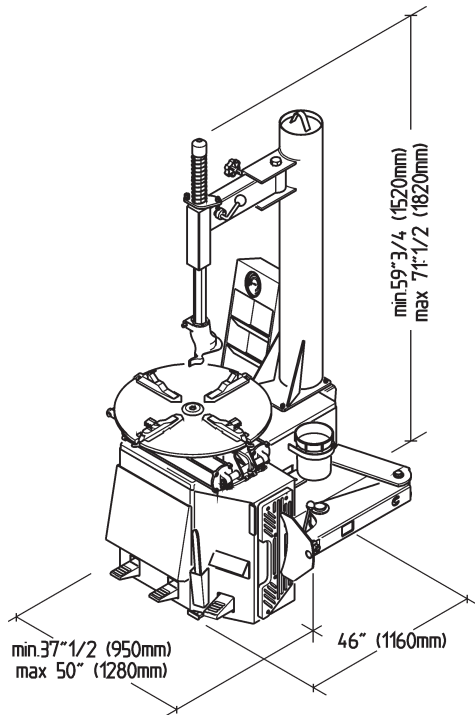

**EEWH316A**  
Figure 1.3-1

1117

**1.4 STANDARD ACCESSORIES**

**#EAA0247G11A - Bead Depressor Clamp** (Fig. 1.4-1)

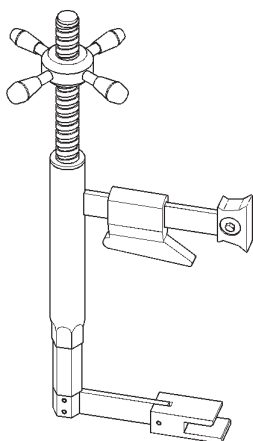

Figure 1.4-1

881

**#EAA0247G02A - Mount /Demount Tool** (Fig. 1.4-2)



Figure 1.4-2

294

**Inflation Gauge** is mounted into the storage cabinet. (15, Fig. 1.2-1)

**#EAA0304G79A - Air Filter/Lubricator**

On Model EEWH316A

(Fig. 1.4-3)

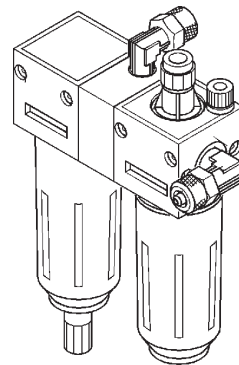

Figure 1.4-3

908

**#EAA0247G05A - Lubrication Bucket with Lubrication Applicator**

(Fig. 1.4-4)

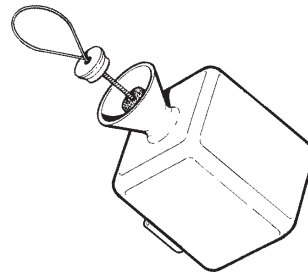

Figure 1.4-4

736a

**Replacement Mount/Demount Head Inserts (4)**  
(Fig. Not shown)

### 1.5 OPTIONAL ACCESSORIES

#EAA0247G07A - Motorcycle Adapter- 4 required  
(Fig. 1.5-1)

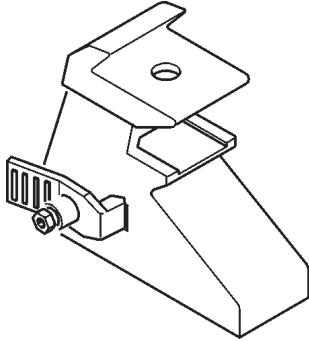

Figure 1.5-1

#EAA0247G84A - 8" Wheel Adapter  
(Fig. 1.5-2)

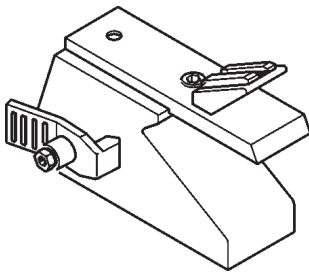

Figure 1.5-2

### 1.6 GENERAL CAUTIONS

A. DURING THE USE AND MAINTENANCE OF THE MACHINE IT IS MANDATORY TO COMPLY WITH ALL LAWS AND REGULATIONS FOR ACCIDENT PREVENTION.

B. THE ELECTRICAL POWER SOURCE MUST HAVE A GROUND CABLE AND THE GROUND CABLE OF THE MACHINE MUST BE CONNECTED TO THE GROUND CABLE OF THE POWER SOURCE.

C. BEFORE ANY MAINTENANCE OR REPAIRS ARE ACCOMPLISHED THE MACHINE MUST BE DISCONNECTED FROM THE AIR AND ELECTRICAL SUPPLY.

D. NEVER WEAR TIES, CHAINS OR OTHER LOOSE ARTICLES WHEN USING, MAINTAINING OR REPAIRING THE MACHINE. LONG HAIR IS ALSO DANGEROUS AND SHOULD BE KEPT UNDER A HAT. THE USER MUST WEAR PROPER SAFETY ATTIRE - GLOVES, SAFETY SHOES AND GLASSES.

353

352

## 2.0 INSTALLATION

Your new Snap-on EEWH316A Tire Changer requires a simple installation procedure requiring only a few moments.

Follow these instructions carefully to insure proper and safe operation.

The Tire Changer is delivered mounted to a wooden skid. Remove tire changer from its mounts carefully, taking care to avoid any back strain.

Place Changer where proper operation will be unobstructed to all sides. Install the machine in a covered and dry place.

Once placed in the desired location the tire changer must be bolted to the floor using only the rear two mounting holes. Mounting anchors are provided with machines.

**Tire Changer must be anchored to concrete floor.**

### 2.1 ELECTRICAL INSTALLATION

#### **⚠ WARNING**

**BUILDING ELECTRICAL INSTALLATION MUST BE MADE BY A LICENSED ELECTRICIAN.**

Check that the electrical specifications of the power source are the same as the machine. The machine uses 110v, 60 hz, grounded single phase 20 amp source. Electric specifications are clearly marked on a label at the rear of the machine.

#### **⚠ DANGER**

**FAILURE TO PROVIDE PROPER ELECTRICAL SUPPLY AND GROUNDING WILL CREATE A SHOCK HAZARD TO THE OPERATOR.**



### 2.2 BEAD BREAKER INSTALLATION

The side mounted Bead Breaker is shipped from the factory dismounted for a more compact shipping package.

**A.** Cut the plastic tie strap, which secures the Breaker Arm to the cabinet pivot.

**B.** Remove the “C” clip from the top of the pivot pin, slip the pin out of the hole.

**C.** Place the Breaker Arm into position and insert the pivot pin through the top and bottom holes.

**D.** Replace the “C” clip retainer onto the pivot pin.

**E.** Locate the spring located at the rear of the pivot mount. Place the free end of the spring onto the “ear” located on the Breaker Arm just forward of the pivot.

**HINT:** You may tie a small rope or cord onto the free end of the spring then run the cord through the hole. Pull the spring end toward the ear and loop free end over the ear tab.

### 2.3 AIR INSTALLATION

#### **⚠ WARNING**

**THE AIR INSTALLATION MUST BE MADE ONLY BY QUALIFIED PERSONNEL.**

#### **⚠ WARNING**

**EXCESSIVE AIR PRESSURE CAN SERIOUSLY INJURE PERSONNEL AND DAMAGE THE MACHINE.**

Ensure that the line pressure is within the limits required by the machine. If the pressure exceeds 170 psi (12 bar) it is mandatory to install a pressure regulator before the air inlet of the machine.

If the air pressure is lower than the minimum required of 110 psi (8 bar) the clamping power of the turntable and the bead breaker power may be insufficient for certain tires and substantially reduces tire changer performance.

It is suggested that the shop air supply be equipped with a water separator/dryer type modification for maximum performance.

540

After ensuring all the above proceed as follows:

**A.** Connect the machine to the air supply with a rubber hose (rated for the pressure) with an internal diameter of no less than 1/2" (12.5mm).



**WARNING! BEFORE CONNECTING THE MACHINE TO THE AIR SUPPLY BE SURE ALL PERSONNEL ARE CLEAR OF THE MACHINE AND NO ITEMS ARE LEFT ON THE TURNTABLE.**

**B.** It is strongly recommended that an air valve shut-off be installed between the shop air supply and the tire changer for routine maintenance and in case of an emergency.

**C.** Should you install any optional accessories, please refer to the relevant instructions.

**D.** Ensure the functional ability of the air lubricator by ensuring that the glass sight bowl is filled with air lubricant.

### 3.0 CONTROLS

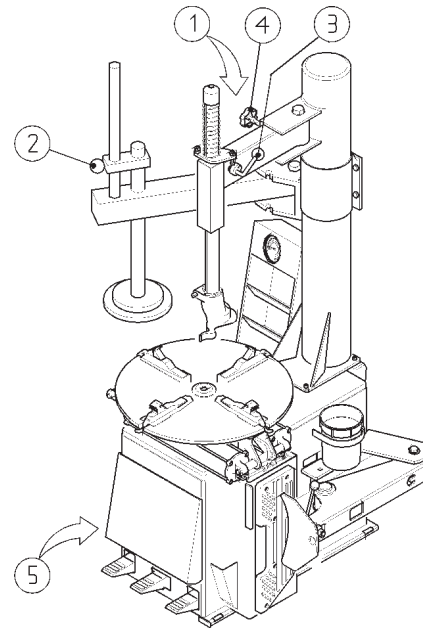

Figure 3.0-1

889

Before operating the machine, take the time to familiarize yourself with the operation and function of all the controls.

- A** Press down and release the first pedal from the left: the jaws of the turntable will retract. Do it again: the jaws will expand. If you press the pedal prior to the end of the stroke and release, the jaws may be stopped in any position.
- B** Open the bead breaker arm. Press down and hold the middle pedal: by doing this you operate the bead breaker blade and the arm will move towards the machine. Release the pedal: the bead breaker blade will retract.

**WARNING!**  
**ALWAYS KEEP ARMS AND LEGS AWAY FROM THE BEAD BREAKER STROKE!!**

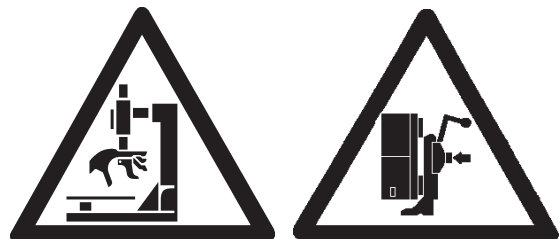

441

442

- C** Press down the right pedal: the turntable turns clockwise. Placing your foot under the pedal and lift, the turntable turns counterclockwise.
- D** Lower the Lock Lever (3) to unlock the vertical slide; lift the Lock Lever to lock.
- E** Turn Swing Arm Adjustment Knob (4) for positioning mount/demount head slightly away from rim diameter.
- F** Lift upward on the restraint positioning knob (2) to position over tire/wheel assembly for inflation, at the same time push down on the Anti-rotation Lock Arm to release lock. (1) You may now swing the safety restraint arm (optional) to position on the center of the wheel. Lower the restraint until the rubber pad on the restraint disc is resting on the rim center. The SRA is a gravity lock which will automatically lock if any force other than the restraint position knob is lifted. You are now ready for the inflation process.  
**NOTE:** the turntable inflation will not function until the safety arm (if present) is centered over the turntable.
- G** Press bead-seater pedal on left side of the machine (5) halfway down: This will allow activate the tire inflation line.
- H** Press bead-seater pedal (5) swiftly all the way down to get air blast from the inflator jets in the clamping jaws. Air simultaneously comes out of inflator hose.

**WARNING!!**  
**WHEN OPERATING THE BEAD SEATER IT IS MANDATORY TO WEAR SAFETY GLASSES TO PROTECT EYES.**

#### 4.0 MOUNTING AND DEMOUNTING PRECAUTIONS

**IMPORTANT!**  
**BEFORE MOUNTING A TIRE ON A RIM, PAY ATTENTION TO THE FOLLOWING:**

- A. THE RIM MUST BE CLEAN AND IN GOOD CONDITION: IF NECESSARY CLEAN IT AFTER REMOVING ALL WHEEL-WEIGHTS INCLUDING 'TAPE WEIGHTS' INSIDE THE RIM.**
- B. THE TIRE MUST BE CLEAN AND DRY, WITHOUT ANY DAMAGE TO THE BEAD.**
- C. REPLACE THE RUBBER VALVE STEM WITH A NEW ONE OR REPLACE THE 'O' RING IF THE VALVE STEM IS MADE OF METAL.**
- D. IF THE TIRE REQUIRES A TUBE, MAKE SURE THE TUBE IS DRY AND IN GOOD CONDITION.**

**E. LUBRICATION IS NECESSARY TO MOUNT THE TIRE CORRECTLY AND GET A PROPER CENTERING. BE SURE YOU ARE USING APPROVED LUBRICANT ONLY.**

**F. MAKE SURE THE TIRE IS THE CORRECT SIZE FOR THE RIM.**

#### 4.1 DEMOUNTING TUBELESS TIRES

- A.** Remove all wheel-weights from the rim. Remove the valve stem or valve stem core and deflate the tire (Fig. 4.1-1).

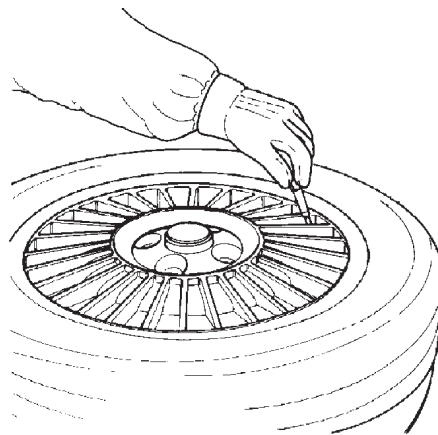

Fig. 4.1-1

535a

- B.** Break both beads.  
 Hold open the Bead Breaker, roll the tire/rim into the Breaker area (Fig. 4.1-2). Ensure that the tire/rim assembly is flat against the rubber breaker pads on the side of the machine. Make certain that the bead breaker blade is not over the top of any portion of the rim. Now activate the bead breaker pedal. As soon as the bead dislodges from the rim, release the breaker foot pedal. It may be necessary to rotate the tire 90 degrees and repeat the above procedure to dislodge all beads.



Pay extra attention during this operation as it is easy to mistakenly keep your foot on the bead breaking pedal too long. This could potentially result in bead or rim damage (Fig. 4.1-2)

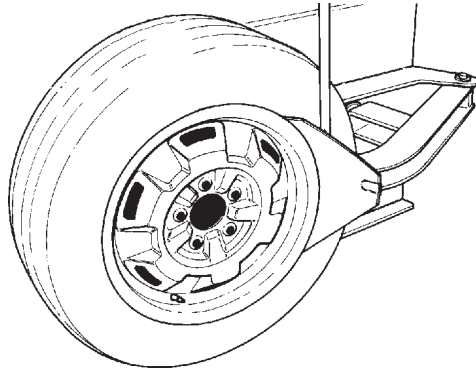

Fig. 4.1-2

**NOTICE !**

**ON RUN FLAT TIRES WITH THE OPTIONAL LOW PRESSURE SENSOR INSTALLED, BREAK THE BEAD AT 90 DEGREES OFFSET FROM THE VALVE STEM. DAMAGE TO THE WHEEL AND/OR SENSOR MAY RESULT IF THE BEAD IS BROKEN AT ANY OTHER POINT ON THE RIM.**

C. Set the rim clamps to the proper position: retract clamps to clamp the wheel from the outside and expand clamps to clamp from the inside.

When clamping small wheels (14" or smaller) from the outside, set the clamps at a diameter nearly equal to the rim diameter before placing the wheel on the clamps. This will help avoid the possibility of pinching the tire as the clamps retract.

**NOTICE !**

**TO MINIMIZE THE RISK OF SCRATCHING ALLOY OR CLEAR COATED RIMS, THESE RIMS SHOULD BE CLAMPED FROM THE OUTSIDE.**

D. Liberally lubricate both beads. Place the wheel **WITH DROP CENTER UP** (Fig. 4.1-3a) on the turntable, and clamp in position. It may be necessary

to hold the tire and wheel down while clamping to insure contact between rim and clamp as shown in 4.1-3a.

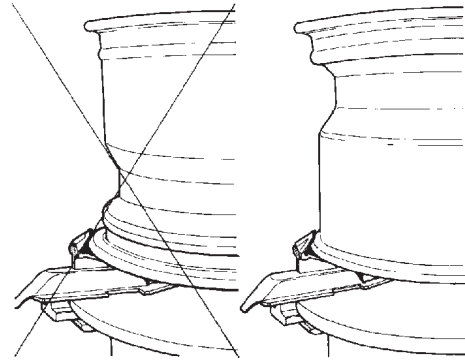

Fig. 4.1-3

Fig. 4.1-3a

331

E. Gently position the mount/demount head in contact with rim edge, now manually push the lock lever up and lock it into place. The mount/demount head automatically moves vertically up and away from the rim edge. Turn the swing arm adjustment knob clockwise until the mount/demount head moves horizontally away from the rim flange by approximately 1/16" (2mm): this is necessary to avoid any rim contact during the changing process. (Fig. 4.1-4).

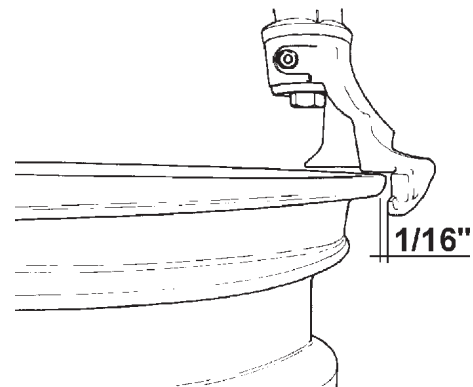

Fig. 4.1-4

332a

**NOTE:**

**YOUR MACHINE IS SHIPPED WITH SEVERAL REPLACEMENT PLASTIC INSERTS (INSIDE STANDARD EQUIPMENT PACK). THE PLASTIC INSERTS WILL HELP AVOID DAMAGE FROM ACCIDENTAL CONTACT BETWEEN THE MOUNT/DEMOUNT HEAD AND THE RIM. THE PLASTIC INSERTS WILL NEED TO BE PERIODICALLY REPLACED.**

**MAINTENANCE NOTE:**

IF THE MOUNT/DEMOUNT HEAD NYLON INSERTS ARE WEARING OUT PREMATURELY, THE CAUSE IS THE OPERATOR'S FAILURE TO CORRECTLY SET THE RIM DIAMETER ADJUSTMENT KNOB, CAUSING THE INSERT TO INCORRECTLY CONTACT THE RIM.

**NOTE:**

ONCE THE MOUNT/DEMOUNT HEAD IS POSITIONED PROPERLY, IDENTICAL WHEELS MAY BE CHANGED WITHOUT HAVING TO RESET THE HEAD.

**F.** Insert the mount/demount tool between the bead and the mount/demount head. Pry the bead onto the mount/demount head using the mount/demount head as the leverage point. To make this operation easier, insure that the bead of the tire, 180° across from the mount/demount head, is in the drop center of the wheel. Push the tire into the drop center with your hand or bead depressor tool if necessary.

It is suggested that the mount/demount tool be removed after lifting the bead onto the mount/demount head (Fig. 4.1-5), however, you may remove the tool after the bead has been removed.

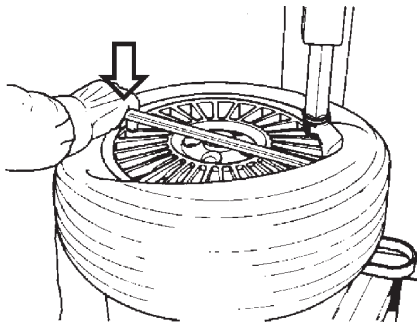

333

Fig. 4.1-5

**G.** Rotate the turntable clockwise (pedal down) and, at the same time, push down on the tire sidewall to move the bead into the drop center of the rim (Fig. 4.1-6).

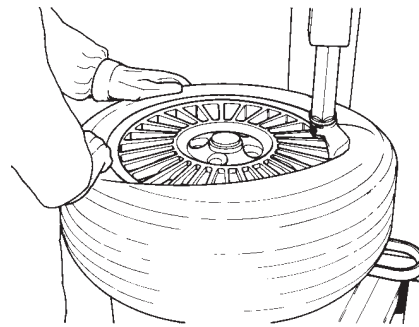

334

Fig. 4.1-6

**H.** Repeat the process for removing the lower bead. This time, lift the bead opposite to the mount/demount head to keep it in the drop center (Fig. 4.1-7).

Pivot the swing arm to the right and remove the tire.

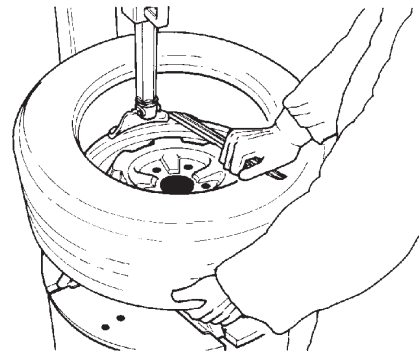

335

Fig. 4.1-7

## 4.2 MOUNTING TUBELESS TIRES

**A.** Clean entire rim surface (Fig. 4.2-1).

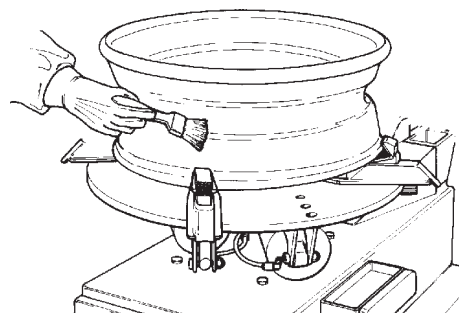

336

Fig. 4.2-1

Liberalily lubricate both beads of the tire with approved tire lubricant (Fig. 4.2-2).

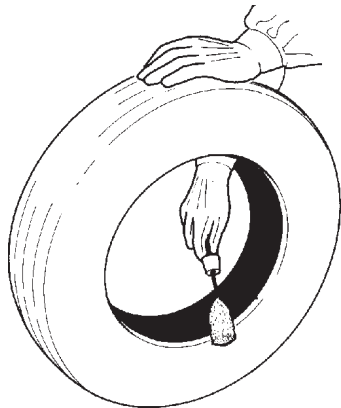

Fig. 4.2-2

337

**NOTICE!**  
**THESE LUBRICATION OPERATIONS ARE NECESSARY TO MOUNT THE TIRE CORRECTLY AND GET A PROPER CENTERING ON THE RIM. BE SURE YOU ARE USING APPROVED LUBRICANT ONLY.**



441

**DANGER!!**

**Keep hands and fingers clear of mount/demount head during operation.**

**NOTICE!**  
**SOME TIRES HAVE A COLOR DOT THAT IS TO BE KEPT ON THE OUTSIDE OF THE WHEEL AND IS TO BE ALIGNED WITH THE VALVE STEM. IF THIS IS THE CASE BE SURE TO ATTAIN PROPER ALIGNMENT PRIOR TO TIRE INFLATION.**

B. Lock the rim to the turntable and rotate it so that the valve is at the 2 o'clock position. Place the tire to be mounted on the rim. Swing the mount/demount arm in so that the mount/demount head is in the working position. (Fig. 4.2-3) Position the lower bead on top of

the mount/demount head and UNDER the mounting finger of the mount/demount head (Fig. 4.2-3). Turn the wheel clockwise (right pedal down) while simultaneously pushing the tire down into the drop center, opposite to the mount/demount head.

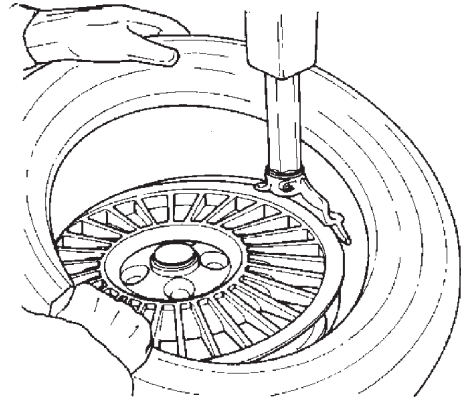

Fig. 4.2-3

338

C. Mount the upper bead following the directions in section B. With low profile tires the bead holding clamp (option #EAA0247G11A Fig. 4.2-4) can help to prevent the top bead from prematurely seating during the mounting cycle.

**NOTE:** Bead Holding Clamp must be removed prior to coming full circle and impacting the mount/demount head.

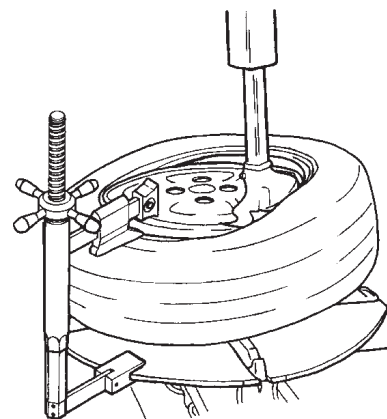

Fig. 4.2-4

896

**4.3 INFLATION OF TUBELESS TIRES.**

Make sure that both beads are properly lubricated.

**BEAD SEATING IS THE MOST DANGEROUS PART OF MOUNTING A TIRE.**

**NEVER STAND OVER TIRE WHEN ATTEMPTING TO SEAT BEADS OR DURING INFLATION**

**IT IS POSSIBLE TO INCORRECTLY MOUNT TIRES THAT ARE 1/2" SMALLER IN DIAMETER THAN THE RIM THAT THEY ARE MOUNTED ON. WHILE THESE BEADS WILL SEAL, IT IS IMPOSSIBLE TO GET THEM TO SEAT IN THEIR PROPER POSITION.**

**EXPLOSION OF A TIRE MAY CAUSE SEVERE INJURY**

**SAFETY RESTRAINT ARM (IF PRESENT) MUST BE IN PLACE PRIOR TO ATTEMPTING BEAD SEATING OR INFLATION.**

**NEVER EXCEED THE MAXIMUM PRESSURE ALLOWED BY THE TIRE MANUFACTURER.**

**IF YOU CLAMPED THE RIM FROM THE OUTSIDE IT MUST BE UNCLAMPED WHEN INFLATING BUT ONLY AFTER THE SRA (OPTIONAL DEVICE) IS IN PLACE.**

**THE OPERATOR MUST STAND CLEAR FROM THE WHEEL WHEN INFLATING, AND PRESSURE MUST BE MONITORED FREQUENTLY TO AVOID OVER INFLATION.**

**BEFORE INFLATING A TIRE, CHECK THE CONDITION OF THE TIRE AND THE RIM.**

Inflate tire according to manufacturer's recommendations.

Due to unusual configurations or the stacking of tires the inflation process may be difficult. To assist with this problem the Snap-on EEWH316A Tire Changers are equipped with bead seater jets integrated into the table top.

To utilize the bead seater proceed as follows:

**A.** Position the safety restraint arm (optional) over center of wheel assembly. The safety arm is lifted upward by grasping the safety restraint position knob and lifting upward while simultaneously depressing the anti-rotation lock arm. Swing SRA arm assembly so the rubber retainer is centered over the rim. Note that air pressure to the inflation hose will not flow until the arm (if present) is centered over the rim.

**B.** Connect the inflation hose to the valve stem.

**C.** Lift the tire with both hands so that the upper bead is seated to the rim edge (Fig. 4.3-1).

**NEVER STAND OVER TIRE WHEN ATTEMPTING TO SEAT BEADS OR DURING INFLATION**



Fig. 4.3-1

340a

**D.** Press the inflation pedal down swiftly to the end of its travel to activate the bead seater jets. (Fig. 4.3-1 item 1).

The top bead is already sealed by the lifting motion. Therefore, the air from the bead seater jets will enter the tire impacting on the top sidewall and rebound into the bottom sidewall driving it into place and seating the bead, creating an air seal.

**WHEN OPERATING THE BEAD SEATER, ALWAYS WEAR SAFETY GLASSES TO AVOID INJURY TO EYES.**

**E.** Install valve core, if removed. Complete inflation to manufacturer's suggested pressure. Never exceed pressure listed on tire sidewall.

## 5.0 DEMOUNTING TUBE-TYPE TIRES

**A.** For breaking the bead operate as described for the tubeless tires in section 4.1.A to 4.1.F.

In this case the valve is part of the tube.

### NOTICE!

**BE CAREFUL NOT TO DAMAGE THE TUBE DURING THE BEAD-BREAKING OPERATION. THE VALVE SHOULD BE OPPOSITE TO THE BLADE OF THE BEAD BREAKER.**

**B.** To demount the first bead, place the valve at 2 o'clock position.

### NOTICE!

**BE CAREFUL NOT TO CATCH THE TUBE WITH THE MOUNT/DEMOUNT TOOL, WHEN LIFTING THE BEAD ON THE MOUNTING FINGER.**

After demounting the first bead carefully, remove the tube before demounting the second bead, as described in section 4.1.

## 5.1 MOUNTING TUBE-TYPE TIRES

**A.** Perform steps described in section 4.2.A.  
**DO NOT** lubricate the tube. Talc can be used to assist with tire positioning if necessary.

**B.** Confirm that the tube is the correct size for the tire to be mounted. (Fig. 5.1-1).

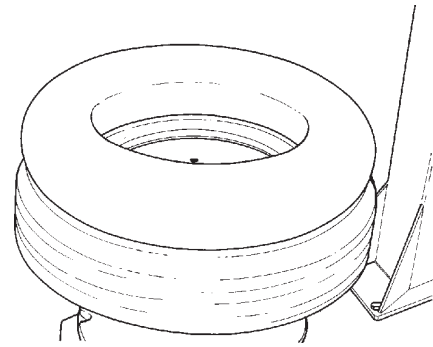

Fig. 5.1-1

341

**C.** Inflate the tube slightly: if held with the index finger it should bend a little (Fig. 5.1-2).

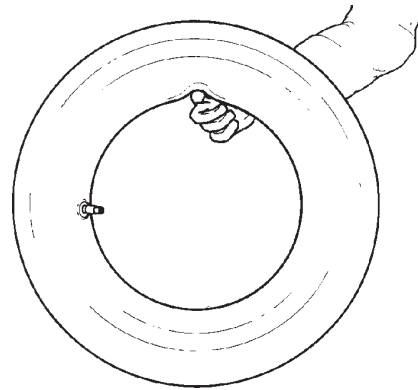

Fig. 5.1-2

342

**D.** Mount the first bead as described in section 4.2.B. Put the tube inside the tire and connect the inflation air line to the tube valve to hold the tube in place. (Fig. 5.1-3). Mount the top bead following the directions above.

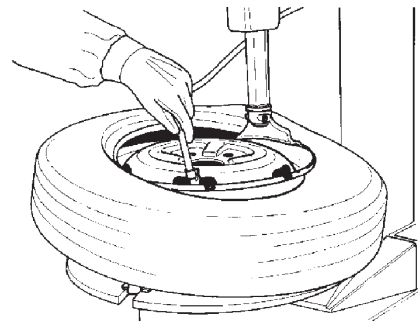

Fig. 5.1-3

343

## 5.2 INFLATING TUBE-TYPE TIRES.

Make sure that both beads are properly lubricated.

**BEAD SEATING IS THE MOST DANGEROUS PART OF MOUNTING A TIRE.**

**NEVER STAND OVER TIRE WHEN ATTEMPTING TO SEAT BEADS OR DURING INFLATION.**

**IT IS POSSIBLE TO MOUNT TIRES THAT ARE 1/2" SMALLER IN DIAMETER THAN THE RIM THAT THEY ARE MOUNTED ON. WHILE THESE BEADS WILL SEAL, IT IS IMPOSSIBLE TO GET THEM TO SEAT IN THEIR PROPER POSITION.**

**EXPLOSION OF A TIRE MAY CAUSE SEVERE INJURY OR DEATH.**

**SAFETY RESTRAINT ARM (IF PRESENT) MUST BE IN PLACE PRIOR TO ATTEMPTING BEAD SEATING OR INFLATION.**

**NEVER EXCEED THE MAXIMUM PRESSURE ALLOWED BY THE TIRE MANUFACTURER.**

**THE RIM MUST BE UNCLAMPED WHEN INFLATING BUT ONLY AFTER THE BEADS HAVE BEEN SEATED.**

**THE OPERATOR MUST STAND CLEAR FROM THE WHEEL WHEN INFLATING, AND PRESSURE MUST BE MONITORED FREQUENTLY TO AVOID OVER INFLATION.**

**BEFORE INFLATING A TIRE, CHECK THE CONDITION OF THE TIRE AND THE RIM.**

To inflate the tire unlock the rim and start inflating while pressing the valve towards the inside (this is necessary to avoid air pockets forming between tube and the tire) (Fig. 5.2-1).

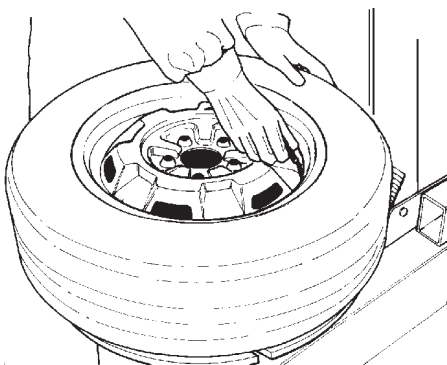

Fig. 5.2-1

537

Ensure that the tire is correctly centered on the rim and complete inflation.

## 5.3 MOUNTING AND DEMOUNTING MOTORCYCLE TIRES

To mount and demount motorcycle tires it is necessary to utilize the optional motorcycle adaptors (part number #EAA0247G07, quantity 4 required).

The bead-breaking, mounting and demounting technique is the same as per the car, tubeless or tube-type tires.

### **NOTICE!**

**MOTORCYCLE RIMS MUST ALWAYS BE CLAMPED FROM THE OUTSIDE. AIR PRESSURE MUST NOT EXCEED 110 PSI (8 BAR) WHEN CLAMPING MOTORCYCLE RIMS.**

**6.0 MAINTENANCE**

**BEFORE STARTING ANY MAINTENANCE OPERATION ENSURE THAT THE MACHINE IS DISCONNECTED FROM THE AIR AND ELECTRIC SUPPLY.**

**A.** Periodically clean the vertical hexagonal rod with liquid detergent. After this immediately lubricate with a light lubricating oil (Fig. 6.0-1).

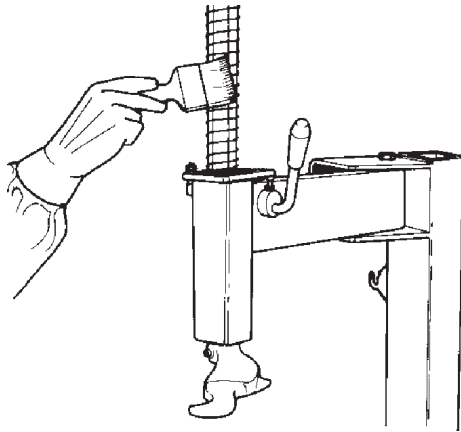

Fig. 6.0-1

538

**B.** Periodically clean all moving metal parts and lubricate with oil.

**C.** Weekly clean the teeth of the clamps (1) with a wire brush, check the nylon clamping jaw insert and (2) replace if worn (Fig. 6.0-2).

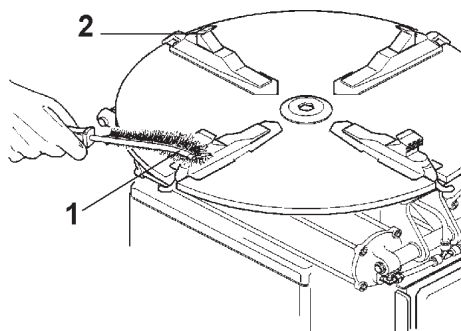

Fig. 6.0-2

642a

**D.** Inspect and replace as necessary the plastic mount/demount head insert. The insert is held in place by a small roll pin. Drive the pin out with a punch, replace after new insert is installed.

**E.** Lubricate piston rods of turntable air cylinders with oil as needed.

**F.** Periodically wash all plastic parts with cold water and soap or window cleaner (without alcohol neither ammonia).

**G.** Check the bead breaker pads. Replace if worn.

**H.** Discharge water from air filter every day!! Do this by turning the knob "B" clockwise and push upward. Water will automatically be discharged. (See 'B' at Fig. 6.0-3).

**I.** Check the automatic air lubricator oil level weekly. When adding oil to the lubricator, disconnect the air supply first, remove the fill screw 'A', and add oil as needed. Make sure seals are in place when replacing the cap.

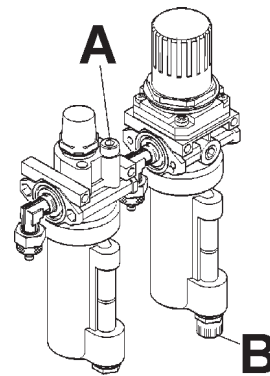

Fig. 6.0-3

553

**NOTICE!**  
**USE ONLY OILS FOR AIR DEVICES, DO NOT USE BRAKE FLUID OR OTHER NON-SUGGESTED LUBRICANTS.**

Suggested oils for the filter/lubricator unit:

10W Non detergent / Air Tool Oil

TAMOIL:	WHITE MINERAL OIL 15
SHELL:	ONDINA OIL 15
BP:	ENERGOL WT 3
TOTAL:	LOBELIA SB 15
ESSO:	MARCOL 82

(BLANK PAGE)



EEWH316A

Air/Electrique Demont Pneus

---

## Instruction opérationnel

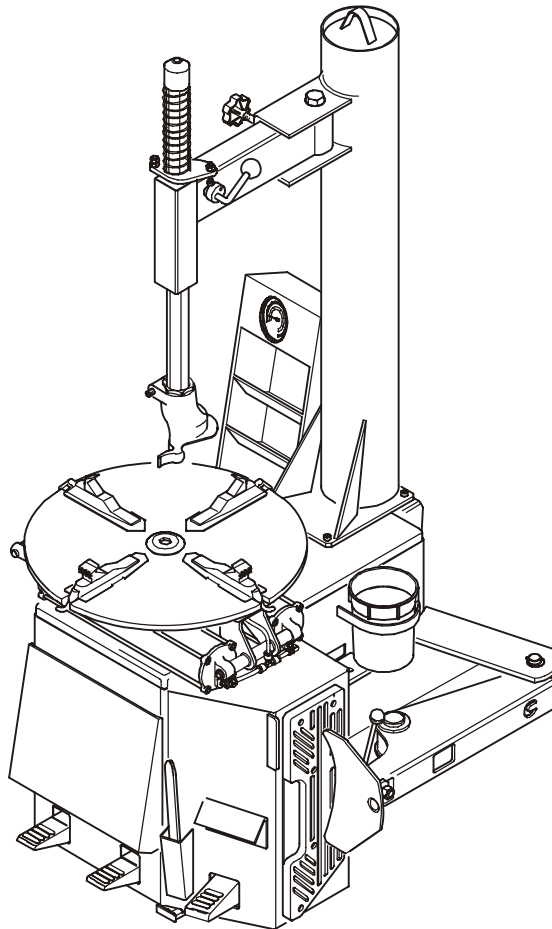

**Snap-on**®

---

P/N ZEEWH316A

*(PAGE VIERGE)*

---

# EEWH316A

FR

## Air/Electrique Demont Pneus Instruction opérationnel

### Imprime Histoire

Premier Édition	P/N ZEEWH316A	10/2004.
Second Édition	P/N ZEEWH316A	10/2007
Troisième Édition	P/N: ZEEWH316A	12/2009

### COPYRIGHT

Les informations figurant dans le présent document sont la propriété de la société Snap-on Incorporated. Elles ne doivent pas être utilisées, copiées ou reproduites sans l'autorisation expresse de Snap-on

### MARQUES DEPOSEES

**Snap-on**®

et Snap-on Incorporated sont des marques déposées.

---



---

*(PAGE VIERGE)*

## INFORMATIONS DE SÉCURITÉ

**Pour votre sécurité, avant d'actionner le démonte-pneu EEW316A, lire complètement le présent manuel.**

Le démonte-pneu électro-pneumatique Snap-on EEW316A est destinée à des techniciens spécialisés en appareils d'entretien automobile et formé de façon appropriée. Les consignes de sécurité présentes dans cette section et dans tout le manuel sont un aide-mémoire pour l'opérateur, pour qu'il fasse très attention lors des opérations des changeants du pneu avec ces produits.

Il existe d'innombrables procédures, techniques, outils, et parties pour changeants du pneu, tout comme le savoir-faire de chacun dans son travail. À cause des innombrables interventions possibles sur les roues, les jantes et des différentes utilisations potentielles du produit, le fabricant n'est pas en mesure d'anticiper, de suggérer ou de mettre des Messages de Sécurité pour toutes les conditions. Il incombe au technicien de l'appareil d'être bien informé des caractéristiques de la roue et la jante qui doit être remplacé. Il est essentiel d'utiliser des procédures correctes et d'exécuter les changeants des pneus de façon appropriée et acceptable, ne mettant pas en danger la sécurité de l'opérateur et celle d'autres dans la zone de travail ou l'appareil et le véhicule utilisés pour la réparation.

On présume qu'avant l'utilisation du démonte-pneu EEW316A, l'opérateur a une connaissance complète des méthodes à adopter pour changeants des roues et des pneus. En outre, il est sous-entendu qu'il a une connaissance complète des caractéristiques de fonctionnement et de sécurité concernant le pont ou l'élévateur utilisé ou élévateur au sol soit utilisé, et qu'il dispose des outils manuels ou électriques nécessaires à l'exécution du service au véhicule, en condition de sécurité.

Avant d'utiliser le démonte-pneu EEW316A, se reporter toujours aux messages de sécurité et aux procédures de service fournis par les fabricants de l'équipement utilisé et du véhicule en réparation.



**IMPORTANT!!**

**CONSERVER CES INSTRUCTIONS - NE PAS LES SUPPRIMER!!**

# INSTRUCTIONS DE SÉCURITÉ

## IMPORTANT!! CONSERVER LES PRESENTES INSTRUCTIONS



Les pneus surgonflés ou les pneus montés sur des jantes de taille non appropriée peuvent exploser et projeter des fragments.

- Lire et comprendre le manuel de l'utilisateur avant l'utilisation.
- Ne jamais monter ou gonfler un pneu et une jante de diamètre différent.
- Ne jamais dépasser les limites de pression indiquées sur le côté du pneu.
- Toujours utiliser le bras de maintien de sécurité pour maintenir la roue en place pendant le gonflage
- Toujours utiliser l'embout fourni pour gonfler les pneus

*L'explosion des pneu peut causer un accident mortel ou des blessures graves.*



Risque électrique.

- Ne pas démarrer l'appareil si le câble d'alimentation est endommagé ou après une chute ou en présence de dommages, tant qu'il n'a pas été examiné par une personne qualifiée du SAV.
- Si une rallonge est nécessaire, utiliser un câble ayant une valeur de courant égale ou supérieure au courant utilisé pour l'appareil. Un câble d'une valeur inférieure pourrait se surchauffer.
- Quand il n'est pas utilisé, déconnecter toujours l'appareil du coffret électrique. Ne jamais saisir le câble pour enlever la fiche du coffret. Saisir la fiche électrique et tirer pour débrancher.
- Ne pas exposer l'appareil à la pluie. Ne pas utiliser sur des surfaces humides.
- Connecter l'unité à la bonne prise d'alimentation.
- Ne pas enlever ou désactiver le câble de terre.

*Le contact avec d'autres tensions peut causer la mort ou des dommages graves.*



Risque électrique. De hautes tensions sont présentes à l'intérieur de l'unité.

- Il n'y a pas de partie réparable par l'utilisateur à l'intérieur de l'unité.
- Les interventions d'assistance sur l'unité doivent être effectuées par du personnel qualifié.
- Ne pas ouvrir le coffret de base.
- Débrancher l'unité avant toute intervention de réparation.

*Le contact avec des hautes tensions peut causer la mort des dommages graves.*

## Warning !

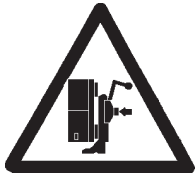

Risque d'écrasement. Rester à distance de sécurité du bras de l'outil de décollage pendant le fonctionnement.

- Lire et comprendre le manuel d'utilisation avant d'utiliser ce démonte-pneu.
- Se familiariser avec toutes les commandes avant toute utilisation.
- Rester à distance de sécurité du bras de l'outil de décollage pendant le fonctionnement.
- Appliquer l'air sur l'outil de décollage par à-coups si nécessaire pour contrôler la profondeur du bras.
- Empêcher les personnes étrangères au service de s'approcher du démonte-pneu. *Le contact avec des parties en mouvement peut causer des blessures.*

## Warning !



Risque de pincement ou d'écrasement des mains et des doigts pendant la monte et la démonte.

- Lire et comprendre le manuel d'utilisation avec d'utiliser ce démonte-pneu.
- Garder les mains et les doigts à distance de sécurité du bord de la jante pendant les opérations de démonte et de monte.
- Garder les mains et les doigts à distance de sécurité de la tête de monte/démonte pendant le fonctionnement.
- Garder les mains et autres parties du corps à distance de sécurité des surfaces en mouvement.
- Ne pas utiliser d'outils autres que ceux fournis avec le démonte-pneu.
- Ne désactiver aucun dispositif de sécurité.
- Utiliser un lubrifiant approprié pour éviter le grippage du pneu.

*Le contact avec des parties en mouvement peut causer des blessures.*



Risque de dommage aux yeux. Des projections de fragments, de saleté et de liquides peuvent se produire pendant les opérations de mise en place du talon et de gonflage.

- Enlever tous les fragments de la bande de roulement et de la roue.
- Enlever l'excédent de lubrifiant pour pneus avant de gonfler.
- Porter des lunettes de sécurité approuvées pendant les interventions de service.

*Les fragments, les déchets et les fluides peuvent causer des dommages graves aux yeux.*



Risque de dommage. Les outils peuvent se briser ou glisser s'ils sont utilisés ou conservés de façon non appropriée.

- Lire et comprendre le manuel d'utilisation avant d'utiliser ce démonte-pneu.
- Utiliser uniquement l'outil de monte/démonte fourni avec le démonte-pneu.
- Inspecter, nettoyer et lubrifier (si cela est recommandé) fréquemment où a désigné.
- Suivre les procédures fournies dans le présent manuel.

*La rupture ou le glissement d'un outil peut causer des blessures.*

**IMPORTANT!! CONSERVER CES INSTRUCTIONS NE PAS LES SUPPRIMER!!**

**⚠ DANGER**

Il n'est pas possible d'utiliser ensemble des pneus et des jantes de diamètre différent.

- **NE JAMAIS essayer de monter ou de gonfler un pneu et une jante de diamètre différent.**
- **S'assurer TOUJOURS que les diamètres du pneu et de la jante correspondent bien.**

*L'utilisation d'un pneu et d'une jante de diamètre différent pourrait provoquer une explosion, avec risques d'accident mortel ou de blessures graves.*

**⚠ WARNING**

Un pneu surgonflé peut exploser et projeter des fragments.

- Lire et comprendre le manuel de l'utilisateur avant l'utilisation.
- Empêcher l'accès des personnes étrangères au service à la zone de travail.
- TOUJOURS utiliser des lunettes de protection.
- S'assurer TOUJOURS que les diamètres du pneu et de la jante correspondent bien.
- **NE JAMAIS essayer de monter ou de gonfler un pneu et une jante de diamètre différent.**
- Inspecter les pneus. **NE JAMAIS gonfler des pneus endommagés ou usés.**
- **NE JAMAIS gonfler des roues à jante divisée sur ce démonte-pneu ou bien les démonter et utiliser uniquement une cage de gonflage de sécurité agréée et conçue à cet effet.**
- Bloquer la fixation de la plaque tournante à l'intérieur de la jante avant de commencer à gonfler le pneu.
- Utiliser un lubrifiant pour talon avant de démonter ou de monter le pneu sur la jante.
- Placer toujours le "bras de maintien de sécurité" sur la roue pour la maintenir fixée à la plaque tournant pendant le gonflage en cas d'équipement de ce genre.
- Si un pneu explose sur ce démonte-pneu, **ARRETER** de l'utiliser jusqu'à ce que le "bras de maintien de sécurité" ait été remplacé, ce qui doit être fait même si aucun dommage n'est apparent.
- **NE JAMAIS** placer la tête ou le corps au-dessus d'un pneu pendant le gonflage.
- Utiliser de petites injections d'air pour mettre en place sur les talons du pneu. Contrôler la pression de l'air du pneu, fréquemment. **NE JAMAIS dépasser les limites de pression indiquées par le fabricant..**
- **NE JAMAIS** essayer de dériver ou d'altérer le limiteur de pression incorporé. **Ne gonfler le pneu qu'avec l'embout fourni avec le démonte-pneu. NE JAMAIS utiliser l'embout de gonflage de l'atelier pour gonfler un pneu.**
- Le démonte-pneu doit être fixé au sol en béton s'il est équipé d'un "bras de maintien de sécurité".

*L'explosion d'un pneu peut provoquer des blessures graves.*



---

# FR

---

## INDEX

Informations et instructions de la sécurité .....	Page 29
INDEX .....	Page 33
<b>1.0 INTRODUCTION .....</b>	<b>Page 34</b>
1.1 CARACTÉRISTIQUES TECHNIQUES .....	Page 34
1.2 TERMINOLOGIE .....	Page 34
1.2.1 CARACTERISTIQUES – AUTOCENTREUR ET CABINET .....	Page 35
1.3 DIMENSIONS DE LA MACHINE .....	Page 36
1.4 ACCESSOIRES D'ORIGINE .....	Page 36
1.5 ACCESSOIRES EN OPTION .....	Page 37
1.6 PRÉCAUTIONS GÉNÉRALES .....	Page 37
<b>2.0 INSTALLATION .....</b>	<b>Page 38</b>
2.1 BRANCHEMENT ÉLECTRIQUE .....	Page 38
2.2 FIXATION DU BRAS DETALONNEUR .....	Page 38
2.3 BRANCHEMENT PNEUMATIQUE .....	Page 39
<b>3.0 COMMANDES .....</b>	<b>Page 39</b>
<b>4.0 MONTAGE ET DÉMONTAGE PNEUS PRÉCAUTIONS GÉNÉRALES .....</b>	<b>Page 40</b>
4.1 DÉMONTAGE PNEUS SANS CHAMBRE (TUBELESS) .....	Page 40
4.2 MONTAGE PNEUS SANS CHAMBRE (TUBELESS) .....	Page 42
4.3 GONFLAGE PNEUS SANS CHAMBRE (TUBELESS) .....	Page 44
<b>5.0 DEMONTAGE PNEUS AVEC CHAMBRE .....</b>	<b>Page 45</b>
5.1 MONTAGE PNEUS AVEC CHAMBRE .....	Page 45
5.2 GONFLAGE PNEUS AVEC CHAMBRE .....	Page 46
5.3 MONTAGE ET DÉMONTAGE PNEUS MOTO .....	Page 46
<b>6.0 ENTRETIEN .....</b>	<b>Page 47</b>

## 1.0 INTRODUCTION

Félicitations pour avoir acheté le démonte-pneu électro-pneumatique Snap-on EEWH316A. Construit pour des utilisateurs professionnels qui travaillent intensément, ce démonte-pneu est d'emploi facile, sûr et fiable. Cet ensemble de caractéristiques assure à votre atelier une meilleure rentabilité et une plus grande capacité d'adaptation. Vous pouvez intervenir sur des structures en alliages légers sans abîmer les roues de vos clients. Avec un minimum d'entretien et de soin, cet Snap-on EEWH316A démonte pneu vous garantit de nombreuses années de travail rentable et sans problèmes.

Lire attentivement ce manuel avant d'utiliser la machine. Les instructions sur l'emploi, l'entretien et les modalités d'emploi sont décrites dans ce manuel.

## 1.1 CARACTÉRISTIQUES TECHNIQUES

Gamme de la température opératif: +41/+122 F  
(+5/50 C)

Démonte-pneus électro-pneumatique pour roues de voiture, de fourgon et de moto avec pneus montés sur jantes à base creuse.

### EEWH316A

- Capacité de blocage de la roue de l'extérieur : 10" à 20"
- Capacité de blocage de la roue de l'intérieur : 12" à 22"
- Largeur maxi. de jante : 13"
- Diamètre maxi. de roue : 40"
- Force détalonneur : 3300 lbs. at 150 de pression de l'air
- Moteur : 110V, 60Hz, 20 amp
- 3 • Poids de transport : 530 livres

## 1.2 TERMINOLOGIE

Avant d'installer et d'utiliser le Snap-on EEWH316A démonte-pneus, on conseille de se familiariser avec la terminologie de la machine.

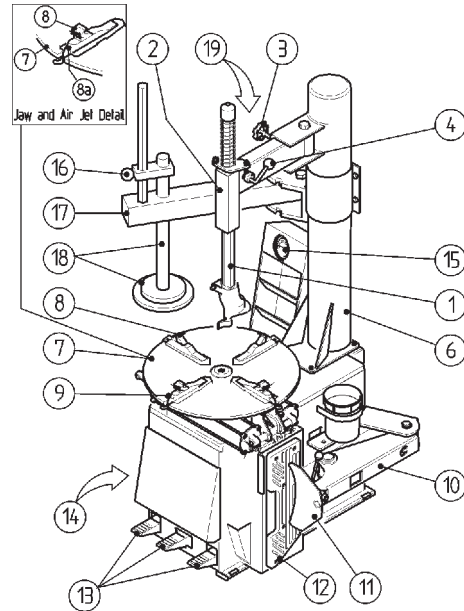

Figure 1.2-1

- |    |                             |
|----|-----------------------------|
| 1  | <b>Tige verticale</b>       |
| 2  | <b>Bras déporté</b>         |
| 3  | <b>Poignée de réglage</b>   |
| 4  | <b>Poignée de blocage</b>   |
| 5  | <b>Outil</b>                |
| 6  | <b>Potence</b>              |
| 7  | <b>Autocentreur</b>         |
| 8  | <b>Mors</b>                 |
| 8a | <b>Gicleur de Gonflage</b>  |
| 9  | <b>Pincés de la jante</b>   |
| 10 | <b>Bras détalonneur</b>     |
| 11 | <b>Palette détalonneur</b>  |
| 12 | <b>Support détalonneur</b>  |
| 13 | <b>Pédalier</b>             |
| 14 | <b>Pédale de gonflage</b>   |
| 15 | <b>pistolet de gonflage</b> |

### BRAS DE RETENUE DE SECURITE –SRA– (OPTIONNEL)

- |    |                                                 |
|----|-------------------------------------------------|
| 16 | <b>Bras de Retenue de sécurité (SRA) Bouton</b> |
| 17 | <b>SRA Bras déporté</b>                         |
| 18 | <b>Verticale barre SRA</b>                      |
| 19 | <b>Verrouillage anti-rotation</b>               |

## 1.2.1 CARACTERISTIQUES - AUTOCENTREUR ET CABINET EEWH316A

### EMBOUTS DE MISE EN PLACE TALON INTEGRES

Les embouts de gonflage sont intégrés dans les mâchoires de fixation de la table tournante pour assurer la mise en place du talon indépendamment du diamètre du pneu.

### OUVERTURE REGLABLE DE L'OUTIL DE DECOLLAGE

Un simple réglage à deux positions de la pointe de l'outil de décollage permet de régler l'outil pour les pneus OD plus grands.

### DOUBLE CYLINDRE DE FIXATION

Les doubles cylindres de fixation 3" fournissent une pression de fixation uniforme pendant toute la course (indépendamment de la taille des jantes) ainsi qu'une puissance de fixation supérieure de 25 % à la plupart des démonte-pneu à un cylindre. En outre, ces deux cylindres de taille plus petite réduisent la distance critique plaque tournante-coffret et donc l'effort sur la transmission.

## FIXATIONS ROUE

### MACHOIRES DE CONTACT A SIX POINTS

Assurent une meilleure capacité de fixation indépendamment de la saleté et de l'humidité.

### MACHOIRES A ANGLE REDUIT

Augmente la zone de contact de prise avec la jante, ce qui assure l'absence de glissement.

### FIXATIONS A CONTACT DOUX A INSERT EN NYLON

Insert en Nylon à une face, inséré dans les mâchoires de fixation, il fournit un contact non métallique dans les zones visibles critiques

### COFFRE DE RANGEMENT OBUS DE VALVE/OUTIL PNEU

Zone de rangement sur le changeur de pneus pour valves, outils, crampons etc.

### MANOMETRE

Manomètre placé dans une position ergonomique, permettant à l'opérateur de contrôler facilement la pression de l'air.

### LIMITEUR DE PRESSION INCORPORE

Limiteur de pression de sécurité intégré, arrête l'arrivée d'air une fois que la pression du pneu a atteint environ 55 PSI, de façon à éviter un surgonflage accidentel.

## ENSEMBLE BRAS DE MONTE/DEMONTE

### RESERVOIR D'EQUILIBRAGE DE PRESSION DANS LA TOUR

La forme conçue pour gagner de l'espace intègre le réservoir d'équilibrage dans la tour, ce qui permet l'installation murale du changeur de pneus.

### GLISSIERE REGLABLE

Une glissière réglable verticale de monte/démonte à arbre hexagonale permet à l'opérateur d'effectuer un réglage facile pour compenser toute usure cumulative dans la glissière assurant le mouvement de la tête de monte-démonte.

### INSERT NYLON ANTI-RAYURES

Intégré dans la tête de monte/démonte, c'est un insert en Nylon anti-rayures remplaçable destiné à assurer une protection contre le contact accidentel de la jante.

## BRAS DE SECURITE (OPTIONNEL)

### MAINTIEN ENSEMBLE PNEU/JANTE

Le bras de sécurité maintient l'ensemble pneu/jante à la machine pendant le processus de gonflage, ce qui réduit les risques de blessures liées à la survenue improbable d'une anomalie catastrophique du pneu ou de la jante.

### MOUVEMENT DU BRAS DE CONCEPTION SIMPLE

Le bras SRA se meut facilement vers la gauche quand il n'est pas utilisé, ce qui permet au technicien d'effectuer rapidement et en toute sécurité le processus de gonflage sans interrompre la procédure de changement de pneu.

### DISPOSITIF DE BLOCAGE A GRAVITE

Le mécanisme de blocage SRA fonctionne sans système à came mécanique, ce qui élimine la possibilité de détérioration du système ou de problème de réglage dû à l'usure mécanique.

### INTERRUPTEUR VERROUILLAGE SECURITE POSITIONNEMENT

Interrupteur intégré assurant le centrage du bras SRA sur l'ensemble pneu/roue avant que le processus de gonflage puisse commencer.

### DISPOSITIF DE BLOCAGE ANTI-ROTATION

Empêche au SRA de tourner horizontalement pendant le processus de gonflage.

## DES PRODUITS CONSTRUITS POUR DURER

### VALVES ET CYLINDRES ANTIROUILLE

Le cylindre critique de l'outil de décollage des boudins est garni d'un enduit anti-rouille assurant des années de fonctionnement sans rouille. L'utilisation de cylindres non garnis se traduirait par une perte de puissance de l'outil de décollage.

### VALVES EN POLYMERE LUBRIFIEES A VIE

Clapets de pied critiques en fibre de verre autolubrifiant assurant un fonctionnement sans entretien pendant des années.

### SEPARATEUR D'EAU ET BURETTE AUTOMATIQUE

Lubrifie tout l'air utilisé pour le fonctionnement de la machine, ne lubrifie pas l'air utilisé pour le gonflage des pneus, comme le font certains modèles de la concurrence.

### MOTEUR A COUPLE ELEVE 1HP (modèles pneumatiques - électriques)

Moteur d'entraînement de la plaque tournante à couple élevé de type industriel, élimine le calage dans la remonte du pneu sur les pneus haute performance à bas profil (approuvé UL/CSA).

### GARANTIE 3 ANS SUR LA TRANSMISSION

Conçue pour une utilisation dans des conditions dures, la transmission moteur-plaque tournante bénéficie d'une garantie de remplacement de 3 années.

**1.3 DIMENSIONS DE LA MACHINE**

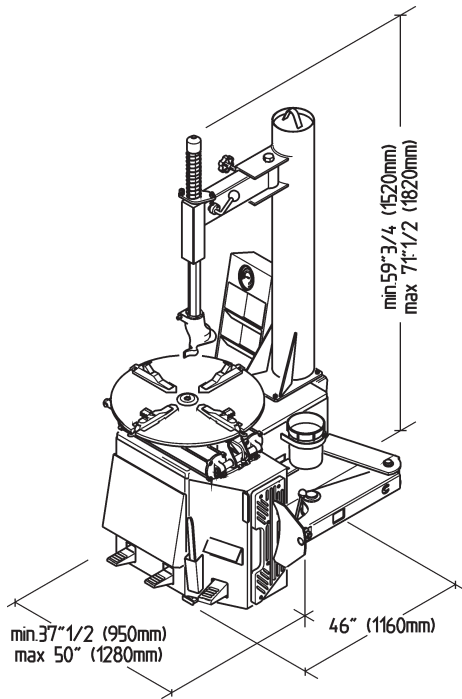

**EEWH316A**  
Figure 1.3-1

**1.4 ACCESSOIRES D'ORIGINE**

**#EAA0247G11A - étau MCD**

(Fig. 1.4-1)

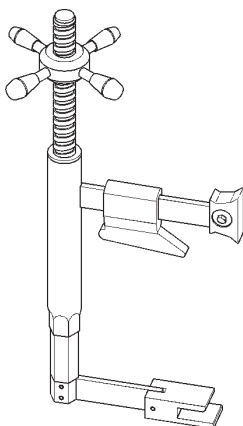

Figure 1.4-1

**#EAA0247G02A - levier** (Fig. 1.4-2)



Figure 1.4-2

**Manometre** intègres dans le cabinet  
(15, Figure 1.2-1)

**#EAA0304G79A - Filtre de l'air et Graisseur**,

Modèle EEWH316A

(Fig. 1.4-3)

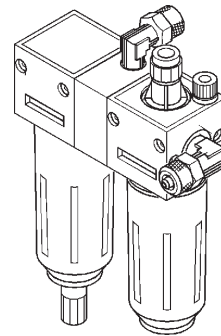

Figure 1.4-3

**#EAA0247G05A - Boîte lubrifiant avec pinceau**

(Fig. 1.4-4)

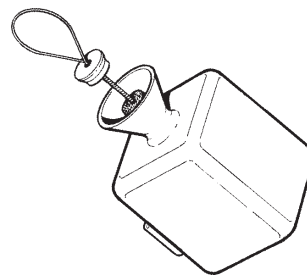

Figure 1.4-4

**Encart pour outil (4)**

(Figure Ne montré pas)

## 1.5 ACCESSOIRES EN OPTION

### #EAA0247G07A - Adaptateurs moto

(Fig. 1.5-1)

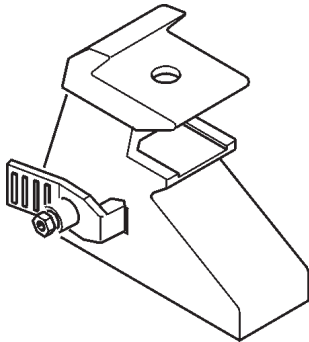

Figure 1.5-1

### #EAA0247G84A - Kit adaptateurs 8"

(Fig. 1.5-2)

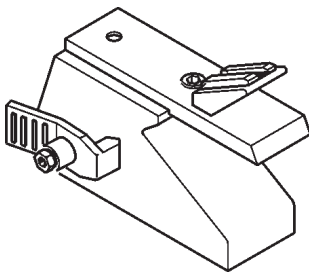

Figure 1.5-2

## 1.6 PRÉCAUTIONS GÉNÉRALES

A. PENDANT L'UTILISATION ET L'ENTRETIEN DE LA MACHINE IL EST IMPÉRATIF DE RESPECTER TOUTES LES LOIS ET LES RÈGLES POUR LA PRÉVENTION DES ACCIDENTS.

B. L'ALIMENTATION ELECTRIQUE DOIT COMPORTER UN CÂBLE DE MISE A LA TERRE. LE CÂBLE DE TERRE DE LA MACHINE (JAUNE/VERT) DOIT ÊTRE BRANCHÉ AU CÂBLE DE TERRE DE L'INSTALLATION DE DISTRIBUTION.

C. AVANT DE COMMENCER TOUTE OPÉRATION D'ENTRETIEN ET DE RÉPARATION DÉBRANCHER LA MACHINE DU RÉSEAU ÉLECTRIQUE ET DE L'AIR COMPRIMÉ.

D. NE PORTER JAMAIS DE CRAVATES, DE CHÂÎNES OU AUTRES LORSQUE L'ON EXÉCUTE DES OPÉRATIONS D'EMPLOI, D'ENTRETIEN OU DE RÉPARATION SUR LA MACHINE. LES CHEVEUX LONGS SONT ÉGALEMENT DANGEREUX. ILS DOIVENT ÊTRE RASSEMBLÉS SOUS UNE CASQUETTE OU AUTRE. L'OPÉRATEUR DOIT PORTER DES VÊTEMENTS ADÉQUATS, DES GANTS, DES CHAUSSURES DE SÉCURITÉ ET DES LUNETTES.

## 2.0 INSTALLATION

La procédure d'installation de ce démonte-pneu Snap-on EEWH316A est simple et ne prend que quelques minutes.

Suivre soigneusement ces instructions en vue d'assurer un fonctionnement approprié et sûr.

La machine est montée sur une palette pour le transport. Enlever avec précaution le démonte-pneu de ses supports, en veillant à éviter toute traction en arrière.

Assurez-vous que l'espace laisse autour de la machine est suffisant pour opérer. Installer la machine dans un lieu couvert et sec.

Une fois placé dans la position souhaitée, le changeur de pneus doit être fixé au moyen d'écrous au sol en utilisant uniquement les deux orifices de montage arrière. Les ancrages de montage sont fournis avec les machines.

**LE CHANGEUR DE PNEUS DOIT ETRE ANCRE AU SOL EN BETON.**

### 2.1 BRANCHEMENT ÉLECTRIQUE

#### **⚠ AVERTISSEMENT**

**TOUTES LES INTERVENTIONS SUR L'INSTALLATION ÉLECTRIQUE DOIVENT ÊTRE RÉALISÉES PAR UN PERSONNEL PROFESSIONNELLEMENT QUALIFIÉ.**

Contrôler que les caractéristiques électriques de l'installation correspondent à celles du réseau. La machine nécessite de l'alimentation 110v, 60 hz, 1 Ph, 20 amp. avec messe à la terre. Les caractéristiques électriques sont indiquées clairement sur le derrière de la machine.

#### **⚠ DANGER**

**EN CAS D'ERREUR DANS LE BRANCHEMENT DE L'ALIMENTATION ELECTRIQUE ET DE MISE A LA LA TERRE IL Y A UN L'OPERATEUR COURT UN RISQUE D'ELECTROCUTION.**



540

### 2.2 FIXATION DU BRAS DETALONNEUR

L'outil de décollage latéral est expédié démonté pour des raisons de volume de transport.

- A. Couper la bande en plastique qui fixe le bras de l'outil de décollage au pivot du coffret.
- B. Enlever l'élément "C" du haut de la pointe du pivot, faire glisser la pointe hors de l'orifice.
- C. Placer le bras de l'outil de décollage en position et insérer la pointe du pivot à travers les orifices du bas et du haut.
- D. Remettre en place l'élément "C" sur la pointe du pivot.
- E. Localiser le ressort situé à l'arrière du support pivot. Placer l'extrémité libre du ressort sur l'oreille située sur le bras de l'outil de décollage, un peu en avant du pivot.

**ALLUSION:** Faire glisser éventuellement une petite corde ou une ficelle sur l'extrémité libre du ressort, puis faire passer la corde à travers l'orifice. Tirer l'extrémité du ressort vers l'oreille et nouer l'extrémité libre sur l'onglet de l'oreille.

### 2.3 BRANCHEMENT PNEUMATIQUE

#### **⚠ AVERTISSEMENT**

**L'INSTALLATION PNEUMATIQUE DOIT ÊTRE EFFECTUÉE PAR DU PERSONNEL PROFESSIONNELLEMENT QUALIFIÉ.**

#### **⚠ AVERTISSEMENT**

**UNE PRESSION D'AIR EXCESSIVE PEUT ÊTRE DANGEREUSE POUR LE PERSONNEL ET RISQUE D'ABIMER LA MACHINE.**

Contrôler si la pression du réseau est dans les limites demandées. Si la pression est supérieure à 170 psi (12 bar), il faut installer un régulateur de pression avant la prise d'air de la machine.

Si la pression de l'air est plus basse que le minimum demandé de 110 psi (8 bar) la force de blocage de l'autocentreur et la force du détalonneur peuvent être insuffisantes pour certains pneus et substantiellement réduit la performance du changeur du pneu. On conseille de monter sur le réseau de l'air comprimé un filtre/separateur supplémentaire, pour performance maximale.

Après avoir effectué tous ces contrôles, procéder comme il suit:

**A.** Relier la machine à la ligne de l'air comprimé avec un tuyau en caoutchouc (à même de supporter la pression) de 1/2" (12.5mm) de diamètre intérieur.



#### **⚠ AVERTISSEMENT**

**AVANT DE RELIER LA MACHINE AU RÉSEAU DE L'AIR COMPRIMÉ, CONTRÔLER QUE RIEN NE SOIT LAISSÉ SUR L'AUTOCENTREUR**

**B.** Il est fortement recommandé d'installer une valve à obturateur entre l'alimentation d'air de l'atelier et le démonte-pneu pour l'entretien régulier et en cas d'urgence.

**C.** Pour installer des accessoires optionnels référez-vous aux instructions jointes.

**D.** S'assurer du fonctionnement du lubrificateur d'air en s'assurant que la cuve en verre est remplie de lubrifiant.

### 3.0 COMMANDES

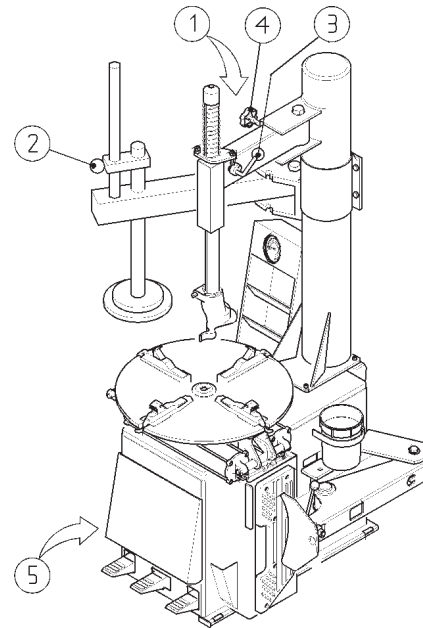

Figure 3.0-1

889

Avant de travailler avec la machine, s'assurer d'avoir bien compris la position et les fonctions des commandes.

**A** Appuyer et lâcher la deuxième pédale de gauche: les griffes de l'autocentreur se déplacent vers le centre. Appuyer de nouveau: les griffes se déplacent du centre vers l'extérieur. Si l'on appuie sur la pédale non en fin de course, les griffes peuvent être arrêtées dans n'importe quelle position.

**B** Ouvrir le bras détalonneur. Appuyer sans relâcher sur le pédale a la pédale dans le milieu: de cette façon, on agit sur le détalonneur et le bras se déplace vers la machine. Lâcher la pédale: le cylindre retourne à sa position originale.

#### **⚠ AVERTISSEMENT**

**ATTENTION AUX MAINS ET AUX JAMBES!!**

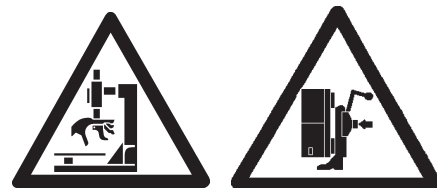

441

442

**C** Appuyer sans relâcher sur la première pédale de droit: l'autocentreur va tourner dans le sens des aiguilles d'une montre. Lâcher la pédale: l'autocentreur et arrêté. En soulevant la pédale l'autocentreur tournera sens inverse des aiguilles d'une montre.

**D** Baisser le levier (3) pour débloquer l'outil en position de travail et le soulever pour bloquer.

**E** Utiliser la poignée de réglage (4) pour positionner l'outil selon le diamètre de la roue.

**F** Soulever le bouton de positionnement (2) pour placer l'ensemble pneu/roue en vue du gonflage, en même temps appuyer sur le bras de blocage anti-rotation pour relâcher le dispositif de blocage. (1) Vous pouvez maintenant amener le bras de sécurité (optionnel) en position au centre de la roue. Abaisser le bras jusqu'à ce que le tampon de caoutchouc présent sur le disque se trouve sur le centre de la jante. Le SRA est un dispositif de blocage qui bloquera automatiquement si une force autre que le bouton de position est soulevé. On est à présent prêt pour le processus de gonflage.

**NOTE:** le gonflage table tournante ne fonctionnera pas tant que le bras de sécurité (s'il existe) ne sera pas centré au-dessus de la table tournante.

**G** Amener la pédale du dispositif de mise en place talon sur le côté gauche de la machine (5) à mi-chemin. Cela permettra d'activer la ligne de gonflage du pneu.

**H** Appuyer sur la pédale du dispositif de mise en place talon (5) à fond pour faire arriver l'air des embouts de gonflage dans les mâchoires de fixation. L'air sort simultanément de l'orifice de gonflage.

#### **AVERTISSEMENT**

**PENDANT L'ACTIONNEMENT DU DISPOSITIF DE GONFLAGE IL EST OBLIGATOIRE D'UTILISER DES LUNETTES DE PROTECTION POUR ÉVITER LA CONTAMINATION PAR LA POUSSIÈRE ET LES IMPURETÉS SOULEVÉES PAR LE JET D'AIR.**

## **4.0 MONTAGE ET DÉMONTAGE PNEUS PRÉCAUTIONS GÉNÉRALES**

### **IMPORTANT!**

**AVANT DE MONTER UN PNEU SUR UNE JANTE SUIVRE LES INDICATIONS SUIVANTES:**

**A. LA JANTE DOIT ÊTRE PROPRE ET EN BON ETAT: SI NÉCESSAIRE, LA NETTOYER ET LA PEINDRE APRÈS AVOIR ENLEVÉ TOUTES LES**

**MASSES Y COMPRIS LES MASSES COLLÉES ÉVENTUELLEMENT APPLIQUÉES À L'INTÉRIEUR DE LA JANTE.**

**B. LE PNEU DOIT ÊTRE PROPRE ET SEC ET NI LE TALON NI LA CARCASSE NE DOIVENT ÊTRE ENDOMMAGÉS.**

**C. REMPLACER LA VANNE EN CAOUTCHOUC AVEC UNE VANNE NEUVE ET REMPLACER LE JOINT TORIQUE SI LA VANNE EST EN MÉTAL.**

**D. SI LE PNEU EST AVEC CHAMBRE À AIR, S'ASSURER QU'ELLE SOIT SÈCHE ET EN BON ÉTAT.**

**E. LA LUBRIFICATION EST NÉCESSAIRE POUR MONTER CORRECTEMENT LE PNEU ET OBTENIR UN CENTRAGE CORRECT DE L'ENVELOPPE. UTILISER SEULEMENT UN LUBRIFIANT SPÉCIFIQUE POUR PNEUS.**

**F. VÉRIFIER SI LE PNEU EST DE LA JUSTE DIMENSION POUR LA JANTE.**

### **4.1 DÉMONTAGE PNEUS SANS CHAMBRE (TUBELESS)**

**A. Enlever toutes les masses des bords de la jante. Enlever la vanne et dégonfler le pneu (Fig. 4.1-1).**

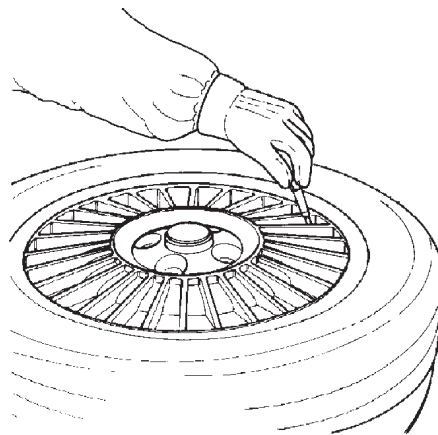

Fig. 4.1-1

535a

**B. Détalonner le flanc extérieur et intérieur de la roue. Maintenir ouvert l'outil de décollage, faire tourner l'ensemble pneu/jante dans la zone de l'outil de décollage (Fig. 4.1-2). S'assurer que l'ensemble pneu/jante est bien à plat contre les patins de l'outil de décollage sur le côté de la machine. S'assurer que la lame de l'outil de décollage n'est pas au-dessus de la partie supérieure**



d'une partie de la jante. Maintenant, activer la pédale de l'outil de décollage. Dès que le talon sort de la jante, relâcher la pédale de l'outil de décollage. Il pourrait être nécessaire de faire tourner le pneu de 90 degrés et de répéter la procédure ci-dessus pour sortir tous les talons.

Effectuer cette opération avec beaucoup de précautions. Eviter de maintenir trop longtemps la pédale du détalonneur pressée. Il pourrait provoquer accidentellement la rupture du talon (Fig. 4.1-2).

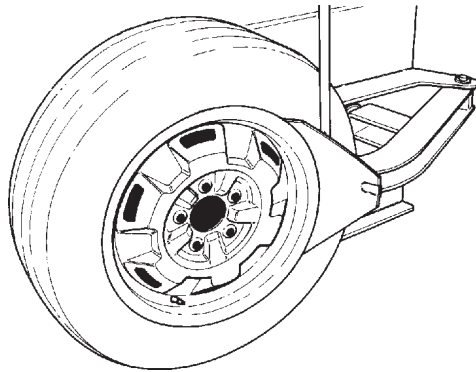

Fig. 4.1-2

536

**AVERTISSEMENT**

**SUR LES ROUES SUR LES QUELLES SONT INSTALLEES DES CAPTEURS DE BASSE PRESSION, IL FAUT DETALONNER A 90 DEGRES PAR RAPPORT A LA POSITION DE LA VALVE. UN DETALONNAGE EFFECTUE EN TOUT AUTRE POINT DE LA JANTE ABIMERAIT LA JANTE.**

**C.** Positionner les griffes d'une façon convenable: Actionnement de les griffes vers l'intérieur pour bloquer la roue de l'extérieur. Actionnement vers l'extérieur pour bloquer la roue de l'intérieur.

Quand on bloque de l'extérieur des roues de petit diamètre (14" ou moins), positionner les griffes à un diamètre proche de celui de la jante avant de positionner la roue sur l'autocentreur. Cela évite le risque de pincer l'enveloppe.

**BLOQUER LES JANTES EN ALLIAGE PAR L'EXTÉRIEUR POUR RÉDUIRE LE RISQUE D'ENDOMMAGEMENT.**

**D.** Lubrifier abondamment le talon et la jante. Positionner la roue sur l'autocentreur **AVEC LE CREUX DE LA JANTE VERS LE HAUT** (Fig.4.1-3) et la bloquer. Maintenir la pression vers le bas sur la roue pendant qu'elle est bloquée.4.1-3a.

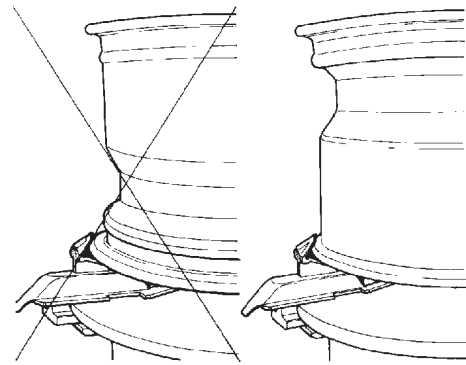

Fig. 4.1-3

Fig. 4.1-3a

331

**E.** Mettre l'outil en contact avec le bord de la jante et le bloquer: l'outil s'éloigne automatiquement du bord de la jante en sens vertical. Tourner la poignée de réglage jusqu'à ce que l'outil s'éloigne du bord de la jante à peu près de 1/16" (2mm): cela est nécessaire pour éviter des dommages à la jante. (Fig. 4.1-4). al:

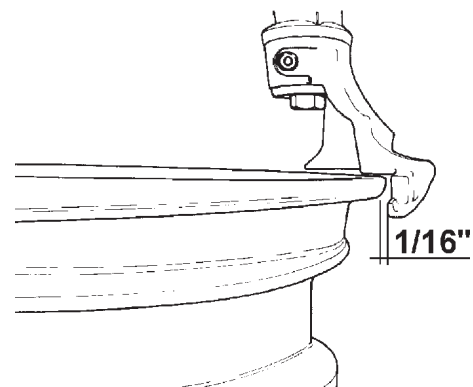

Fig. 4.1-4

332a

**NOTE:**  
**VOTRE MACHINE EST FOURNIE DE DIFFÉRENTES PIÈCES EN PLASTIQUE DE RECHANGE (DANS LA BOÎTE DES ACCESSOIRES). LA PIÈCE INTERCALAIRE EN PLASTIQUE EST FOURNIE POUR EVITER D'ENDOMMAGER LA JANTE AU MOMENT DE METTRE L'OUTIL EN CONTACT AVEC LE BORD DE LA JANTE. LA PIÈCE INTERCALAIRE EN PLASTIQUE A L'INTÉRIEUR DE L'OUTIL DE MONTAGE/DÉMONTAGE DOIT ÊTRE REMPLACÉE PÉRIODIQUEMENT.**

**NOTE CONCERNANT L'ENTRETIEN:**  
**SI LES INSERTS EN NYLON DE LA TÊTE DE MONTE/ DEMONTE S'USENT PREMATUREMENT, CELA EST DU AU FAIT QUE L'OPERATEUR DE REGLE PAS**

**CORRECTEMENT LE BOUTON DE REGLAGE DU DIAMETRE JANTE, CE QUI ENTRAINE UN CONTACT INCORRECT DE L'INSERT AVEC LA JANTE.**

**NOTE:  
QUAND L'OUTIL DE MONTAGE/DÉMONTAGE A ÉTÉ CORRECTEMENT POSITIONNÉ, LES ROUES IDENTIQUES PEUVENT ÊTRE MONTÉES SANS DEVOIR RÉGLER L'OUTIL DE NOUVEAU.**

**F.** Introduire le levier pour soulever l'enveloppe en dessous du talon et au-dessus du support de l'outil. Soulever le talon sur la languette de montage. Pour rendre l'opération plus facile, appuyer, de la main gauche ou du presseur pneumatique, sur le flanc du pneu dans une position opposée à celle de l'outil.

On conseille de enlever le levier pour soulever l'enveloppe après avoir soulevé le talon sur la languette de montage (Fig.4.1-5).

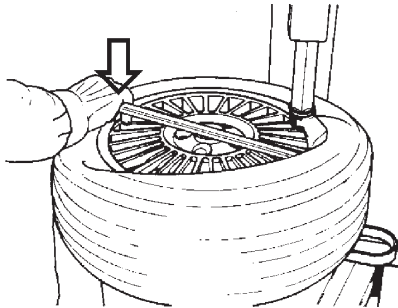

Fig. 4.1-5

333

**G.** Faire tourner l'autocentreur dans le sens des aiguilles d'une montre (pédale pressé), et en même temps, appuyer sur le flanc du pneu pour maintenir le talon dans le creux (Fig. 4.1-6).

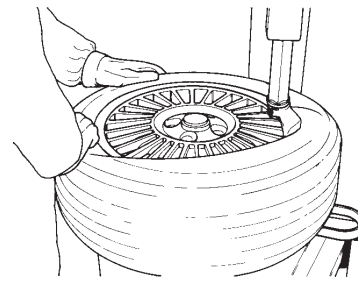

Fig. 4.1-6

334

**H.** Démontez le deuxième talon en exécutant les mêmes opérations. Soulever le pneu de la main gauche dans une position opposée à l'outil pour maintenir le talon dans le creux (Fig. 4.1-7).

Déplacer le bras déporté latéralement et enlever le pneu.

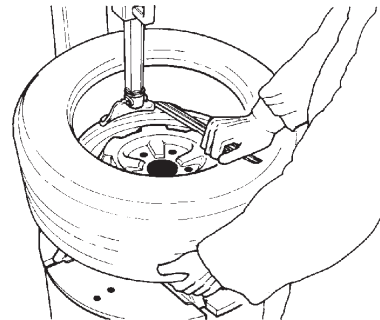

Fig. 4.1-7

335

## 4.2 MONTAGE PNEUS SANS CHAMBRE (TUBELESS)

**A.** Nettoyer toute la surface de la jante (Fig. 4.2-1).

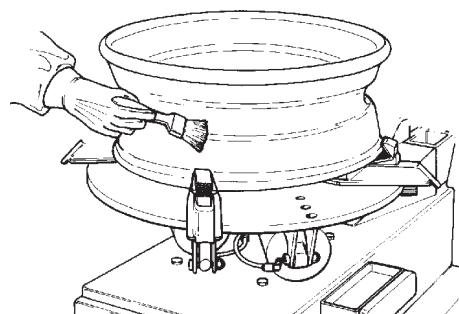

Fig. 4.2-1

336

Lubrifier les deux talons du pneu à l'intérieur et à l'extérieur (Fig. 4.2-2).

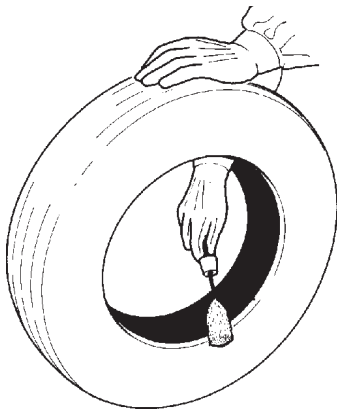

Fig. 4.2-2

**CETTE LUBRIFICATION EST NECÉSSAIRE POUR MONTER LE PNEU CORRECTEMENT ET OBTENIR UN BON CENTRAGE SUR LA JANTE. UTILISER SEULEMENT DES LUBRIFIANTS SPÉCIFIQUES POUR PNEUS.**



**DANGER!! Garder les mains et les doigts à distance de la tête de montage/démontage pendant l'opération.**

**NOTE!**

**CERTAINS PNEUS ONT UNE COULEUR QUI N'EST PAS CONSERVÉE À L'EXTÉRIEUR DE LA ROUE ET DOIT ÊTRE ALIGNÉE SUR LA VALVE. SI CE N'EST PAS LE CAS, VEILLER À ASSURER L'ALIGNEMENT AVANT LE GONFLAGE DU PNEU.**

**B.** Bloquer la jante sur l'autocentreur et la tourner pour avoir la vanne sur 2h. Mettre le pneu sur la jante. Approcher le bras déporté et mettre l'outil en position de travail. Engager le talon inférieur AU-DESSUS de l'ailette de montage et EN-DESSOUS de la languette de l'outil (Fig. 4.2-3). Faire tourner l'autocentreur dans le sens des aiguilles d'une montre (pressé le pédale a

la droite) et pousser le talon dans le creux en position opposée à l'outil (Fig.4.2-3).

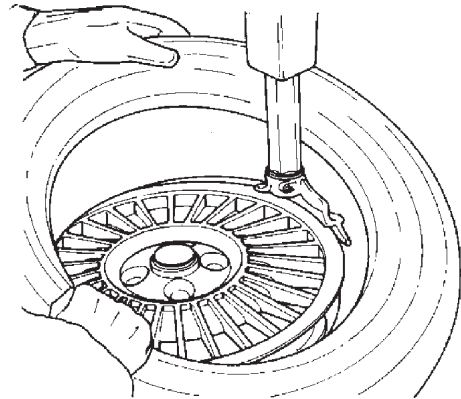

Fig. 4.2-3

**C.** Monter le talon supérieur de la même façon. Monter le talon supérieur de la même façon. Pour les pneus taille basse, utiliser l'étau de montage en option (#EAA0247G11A Fig. 4.2-4).

**NOTE:** S'assurer d'enlever l'étau de montage avant que il complète un tour et impacts l'outil.

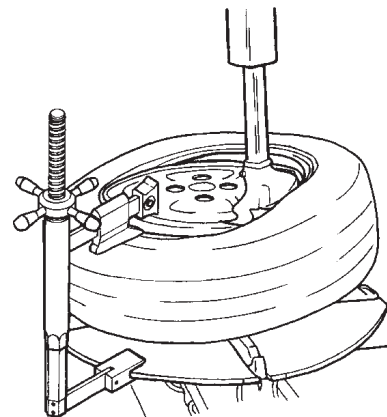

Fig. 4.2-4

### 4.3 GONFLAGE PNEUS SANS CHAMBRE (TUBELESS)

S'assurer que les deux talons sont bien lubrifiés.

#### **⚠ DANGER**

**LA MISE EN PLACE DU TALON EST L'OPERATION LA PLUS DANGEREUSE DANS LE CADRE DU MONTAGE D'UN PNEU.**

**IL EST POSSIBLE DE MONTER INCORRECTEMENT DES PNEUS DE 1/2" PLUS PETITS QUE LE DIAMÈTRE DE LA JANTE SUR LAQUELLE ILS SONT MONTÉS. MÊME SI LES TALONS S'ACCROCHENT, IL EST IMPOSSIBLE DE RÉUSSIR À LES METTRE EN PLACE DANS LEUR POSITION CORRECTE.**

**LA CREVAISON D'UN PNEU, POUR N'IMPORTE QUELLE RAISON, PEUT CAUSER DES LÉSIONS GRAVES OU MORTELLES.**

**LE BRAS DE MAINTIEN DE SECURITE (S'IL EXISTE) DOIT ETRE EN PLACE AVANT DE COMMENCER LA MISE EN PLACE DU TALON OU LE GONFLAGE.**

**EN AUCUN CAS ON NE DEVRA DÉPASSER LA PRESSION MAXIMUM ADMISE PAR LE CONSTRUCTEUR DU PNEU.**

**POUR POUVOIR GONFLER LE PNEU, JUSTE APRES LA MISE EN PLACE DU TALON, LA JANTE DOIT ETRE DEBLOQUEE, MAIS SEULEMENT APRES QUE LE SRA (DISPOSITIF FACULTATIF) SOIT A L'ENDROIT.**

**L'OPÉRATEUR DOIT RESTER À UNE DISTANCE DE SÛRETÉ QUAND LE PNEU EST GONFLÉ ET LA PRESSION DOIT ÊTRE CONTRÔLÉE FRÉQUEMMENT POUR ÉVITER UN GONFLAGE EXCESSIF.**

**AVANT DE GONFLER UN PNEU, IL FAUT CONTRÔLER L'ÉTAT DU PNEU ET DE LA JANTE.**

Gonfler le pneu en suivant les instructions du fabricant

Le processus de gonflage peut s'avérer difficile en présence de configurations insolites ou à cause de mauvaises conditions de stockage. Pour répondre à ces problèmes le modèle Snap-on EEWH316A est équipé de jets pour le talonnage qui sont insérés dans l'autocentreur.

Pour utiliser le dispositif d'étalonnage du pneu procéder comme il suit:

**A.** Placer le bras de maintien de sécurité (optionnel) au-dessus du centre de l'ensemble roue. Le bras de sécurité se soulève vers le haut en saisissant le bouton de positionnement et en le soulevant tout en abaissant le bras de blocage anti-rotation. Faire tourner le bras de maintien de sécurité de telle sorte que le dispositif de retenue en caoutchouc soit centré au-dessus de la jante. A noter que l'air n'arrivera pas à l'embout de gonflage tant que le bras (s'il existe) ne sera pas centré au-dessus de la jante.

**B.** Connecter le tuyau de gonflage à la vanne.

**C.** Soulever le pneu des deux mains afin que le talon supérieur s'accroche contre le bord de la jante (Fig. 4.3-1).

#### **⚠ DANGER**

**L'OPÉRATEUR DOIT RESTER À UNE DISTANCE DE SÛRETÉ QUAND LE PNEU EST GONFLÉ PAR LA MISE EN PLACE DU TALON.**



Fig. 4.3-1

340a

**D.** Appuyer à fond d'une façon rapide sur la pédale de gonflage. (1, Fig. 4.3-1)

Une grande quantité d'air est expulsée par les injecteurs placés sur les griffes et le talon inférieur adhère au bord de la jante en permettant le gonflage.

**⚠ AVERTISSEMENT**

**PENDANT L'ACTIONNEMENT DU DISPOSITIF DE GONFLAGE IL EST OBLIGATOIRE D'UTILISER DES LUNETTES DE PROTECTION POUR ÉVITER LA CONTAMINATION PAR LA POUSSIÈRE ET LES IMPURITÉS SOULEVÉES PAR LE JET D'AIR.**

E. Monter la vanne précédemment démonté. Compléter le gonflage du pneu en respectant les conseils du fabricant. En aucun cas on ne devra dépasser la pression indiquée sur le flanc du pneu.

**5.0 DEMONTAGE PNEUS AVEC CHAMBRE**

A. Pour le démontage des talons opérer comme décrit pour les pneus sans chambre au chapitre 4.1. A - F.

Dans ce cas la vanne ne peut pas être remplacée car elle est unie à la chambre à air.

**NOTE!**

**NE PAS ENDOMMAGER LA CHAMBRE À AIR PENDANT L'OPÉRATION DE DÉTALONNAGE. LA VANNE DOIT ÊTRE EN POSITION OPPOSÉE À LA PALETTE DU DÉTALONNEUR.**

B. Pour démonter le premier talon, la vanne devra être positionnée sur 2.

**NOTE!**

**NE PAS PINCER LA CHAMBRE À AIR AVEC LE LEVIER QUAND ON SOULÈVE LE TALON SUR LA LANGUETTE DE L'OUTIL.**

Après avoir démonté le premier talon, enlever la chambre à air avant de démonter le deuxième talon, comme décrit au chapitre 4.1.

**5.1 MONTAGE PNEUS AVEC CHAMBRE**

A. Opérer comme décrit au chapitre 4.2.A. **NE PAS lubrifier la chambre à air. Si on le désire, utiliser de la poudre de talc pour faciliter le positionnement de la chambre à air dans le pneu.**

B. Confirmer que la mesure est correcte. (Fig. 5.1-1).

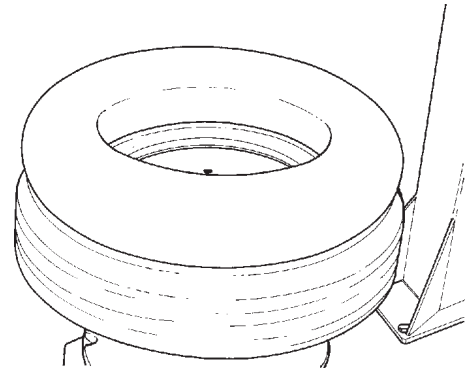

Fig. 5.1-1

341

C. Gonfler un peu la chambre à air: si on la soutient de l'index elle doit se plier un peu (Fig. 5.1-2).

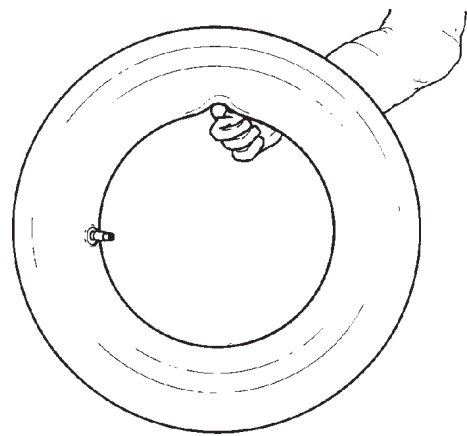

Fig. 5.1-2

342

D. Monter le premier talon comme décrit au chapitre 4.2.B. Mettre la chambre à air dans le pneu et accrocher la vanne avec la pince du tuyau de gonflage. (Fig. 5.1-3). Monter le deuxième talon comme le premier.

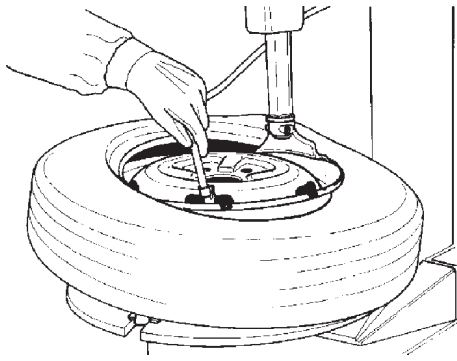

Fig. 5.1-3

343

## 5.2 GONFLAGE PNEUS AVEC CHAMBRE.

S'assurer que les deux talons soient bien lubrifiés.

### **⚠ DANGER**

LA MISE EN PLACE DU TALON EST LA PHASE LA PLUS DANGEREUSE DU MONTAGE D'UN PNEU. L'OPÉRATEUR DOIT RESTER À UNE DISTANCE DE SÛRETÉ QUAND LE PNEU EST GONFLÉ PAR LA MISE EN PLACE DU TALON.

IL EST POSSIBLE DE MONTER INCORRECTEMENT DES PNEUS DE 1/2" PLUS PETITS QUE LE DIAMÈTRE DE LA JANTE SUR LAQUELLE ILS SONT MONTÉS. MÊME SI LES TALONS S'ACCROCHENT, IL EST IMPOSSIBLE DE RÉUSSIR À LES METTRE EN PLACE DANS LEUR POSITION CORRECTE.

LA CREVAISON D'UN PNEU, PEUT CAUSER DES LÉSIONS GRAVES OU MORTELLES.

### **⚠ DANGER**

LE BRAS DE SÉCURITÉ (S'IL EXISTE) DOIT ÊTRE EN PLACE AVANT DE PROCÉDER À LA MISE EN PLACE DU TALON OU AU GONFLAGE.

EN AUCUN CAS ON NE DEVRA DÉPASSER LA PRESSIION MAXIMUM ADMISE PAR LE CONSTRUCTEUR DU PNEU.

POUR POUVOIR GONFLER LE PNEU, JUSTE APRES LA MISE EN PLACE DU TALON, LA JANTE DOIT ÊTRE DÉBLOQUÉE.

L'OPÉRATEUR DOIT RESTER À UNE DISTANCE DE SÛRETÉ QUAND LE PNEU EST GONFLÉ ET LA PRESSIION DOIT ÊTRE CONTRÔLÉE FRÉQUEMMENT POUR ÉVITER UN GONFLAGE EXCESSIF.

## AVANT DE GONFLER UN PNEU, IL FAUT CONTRÔLER L'ÉTAT DU PNEU ET DE LA JANTE.

Débloquer la jante et commencer à gonfler le pneu en poussant la vanne vers l'intérieur (cette opération se nécessite pour éviter la formation de poches d'air entre la chambre à air et l'enveloppe) (Fig. 5.2-1).

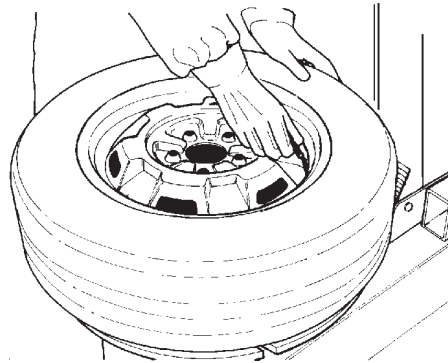

Fig. 5.2-1

537

Contrôler si le pneu est bien centré sur la jante et terminer le gonflage.

## 5.3 MONTAGE ET DÉMONTAGE PNEUS MOTO

Pour opérer sur les pneus pour moto il faut monter les adaptateurs spéciaux à prise rapide sur les griffes de l'autocentreur (4 pièces #EAA0247G07).

La technique de détalonnage, de montage et de démontage est la même que pour les pneus sans chambre ou avec chambre pour auto.

### **⚠ AVERTISSEMENT**

LES JANTES MOTO DOIVENT ÊTRE BLOQUÉES TOUJOURS PAR L'EXTÉRIEUR. LA PRESSIION DE L'AIR NE DOIT PAS DÉPASSER LES 110 PSI (8 BAR) QUAND ON BLOQUE LES JANTES MOTO.

## 6.0 ENTRETIEN

### **⚠ WARNING**

**AVANT DE COMMENCER TOUTE OPERATION D'ENTRETIEN, S'ASSURER QUE LA MACHINE SERA DEBRANCHE DE LA RESEAU ELECTRIQUE ET DE L'AIR COMPRIME.**

**A.** Nettoyer périodiquement la tige hexagonale avec un détergent liquide non inflammable. Lubrifier avec de l'huile (Fig. 6.0-1).

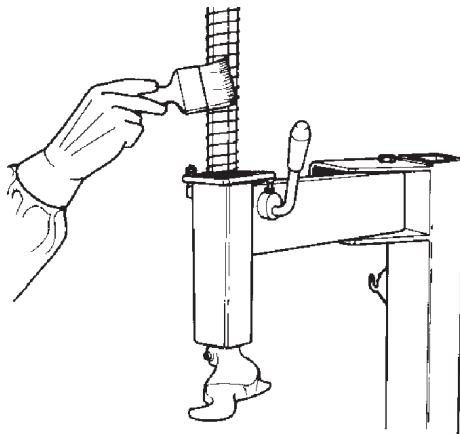

Fig. 6.0-1

538

**B.** Nettoyer périodiquement tout les organes en métal des mouvement et lubrifier avec de l'huile.

**C.** Nettoyer une fois par semaine les dents des griffes (**A** Fig. 6.0-2) avec une brosse en acier, contrôler les protections en plastique des dents des griffes (**B**) si celles-ci sont détériorées les remplacer.

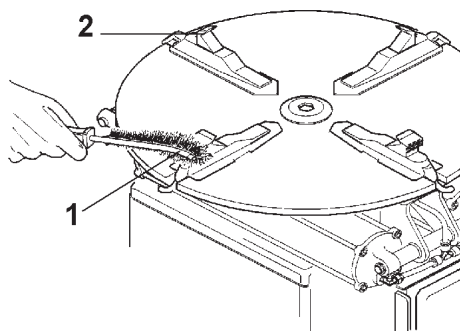

Fig. 6.0-2

642a

**D.** Contrôler et remplacer si nécessaire les parties en plastique de l'outil de montage. L'encart est tenu en place par une petite épingle du rouleau. Conduisez

l'épingle dehors avec un poinçon, remplace après que le nouvel encart sera installé.

**E.** Lubrifier périodiquement avec de l'huile les tiges des cylindres de l'autocentreur.

**F.** Laver périodiquement toutes les parties en plastique avec de l'eau froide et du savon ou avec des détergents chimiques non agressifs (sans alcool ni ammoniaque).

**G.** Contrôler les supports du détalonneur: s'ils sont détériorés, les remplacer.

**H.** Vider tous les jours le filtre de l'eau (Fig. 6.0-3) Faites ceci en tournant la décharge rapide '**B**' et pressant vers le haut. L'eau sera déchargé automatiquement.

**I.** Contrôler régulièrement le niveau de l'huile. Quand on ajoute de l'huile au graisseur, il faut tout d'abord débrancher le réseau de l'air comprimé, enlever ensuite l'emboîtement '**A**', et ajouter de l'huile en quantité suffisante. S'assurer que les joints soient en position quand on monte l'emboîtement de nouveau.

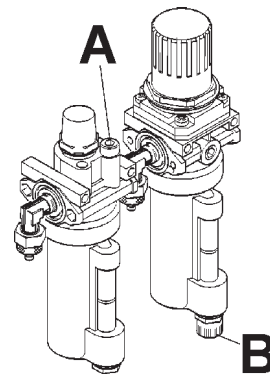

Fig. 6.0-3

553

### **NOTE!**

**UTILISER EXCLUSIVEMENT DES HUILES POUR DISPOSITIFS PNEUMATIQUES, NE PAS UTILISER DE LIQUIDE POUR FREINS OU D'AUTRE LUBRIFIANTS NON CONSEILLÉS.**

Huiles conseillées pour filtre/huileur:

- 10W Non détergent / Huile par l'Outils pneumatique.

Exemple:

TAMOIL:	WHITE MINERAL OIL 15
SHELL:	ONDINA OIL 15
BP:	ENERGOL WT 3
TOTAL:	LOBELIA SB 15
ESSO:	MARCOL 82



Snap-on Incorporated  
2801 80th Street  
Kenosha, WI 53141 - 1410

For Service Call:  
1-800-225-5786

**Notice:** The information contained in this document is subject to change without notice. **Snap-on** makes no warranty with regard to this material. **Snap-on** shall not be liable for errors contained herein or for incidental consequential damages in connection with furnishings, performance, or use of this material.

This document contains proprietary information, which is protected by copyright and patents. All rights are reserved. No part of this document may be photocopied, reproduced, or translated without prior written consent of **Snap-on** Incorporated.

**Snap-on**® is a registered trademark of Snap-on Incorporated.

**Avertissement:** Les informations figurant dans le présent document peuvent faire l'objet de modifications sans préavis. **Snap-on** ne fournit aucune garantie concernant le présent document. **Snap-on** décline toute responsabilité concernant les erreurs qu'il pourrait contenir ou les dommages liés aux performances ou à l'utilisation du présent matériel.

Le présent document contient des informations protégées par le copyright et des brevets. Tous droits réservés. Aucune partie du présent document ne peut être photocopiee, reproduite ou traduite sans autorisation écrite préalable de **Snap-on**.

**Snap-on**® est une marque déposée de Snap-on Technologies.