

***Operator's Manual
Manuel de l'Operateur
Bedienungsanleitung***

Electro Pneumatic Roller-Type Tire Changer

JohnBean™



PEGASUS 200

ZEEWH534A03 Rev.F November 2011

EC DECLARATION (Original document contained in Spare Parts Booklet)
DECLARATION CE (Le document original figurant dans le Liste des pièces détachées)
CE KONFORMITÄTSEKHLÄRUNG (Originaldokument in der Ersatzteilliste enthaltenen)

DICHIARAZIONE CE (Originale contenuta nel Libretto Ricambi)
DECLARACIÓN CE (El original se encuentra en tabla de repuestos)
DECLARAÇÃO CE (O original está contida em Lista de peças)

- FACSIMILE -

<p>JOHN BEAN</p> <p>ITA - DICHIARAZIONE CE DI CONFORMITÀ ENG - DECLARATION OF CE CONFORMITY SPA - DECLARACION CE DE CONFORMIDAD POR - DECLARACAO CE DE CONFORMIDADE ALB - DEKLARATË KONFORMITETI KE BUL - ДЕКЛАРАЦИЯ ЗА СЪОТВЪТСТВИЕ CES - ES PROHLÁŠENÍ O SHODĚ HRV - DEKLARACIJA CE O POBOĐNOSTI DAN - EY VÅRSTÅENSTEMELESERIKLÆRING EST - EÜ VASTAVISEKHLÄRATSIKON FIN - EY VAKAVISTENNIKÄYNTIEN VAKUUTUS ELL - ΑΔΑΦΗ CE ΕΥΜΟΡΦΟΤΗΤΕ EB-SAMGEMENSYFIRLÝSING ISL - ES ATILÍSTIÐAS DEKLARACIJA LAV - DEKLARACIJA CE O USKLADENOSTI FRA - DECLARATION CE DE CONFORMITE DEU - KONFORMITÄTSEKHLÄRUNG LIT - ATITIKTIES DEKLARACIJA MKD - "EC" DEKLARACIJA ZA SOOPOBHOCT MON - VERKLARING VAN OVEREENSTEMMING NLD - VERKLARING VAN OVEREENSTEMMING POL - DEKLARACJA ZGODNOSCICIE RUM - DECLARATIE DE CONFORMITATE CU NORMELE CE SLO - ES VPHLÁŠENIE O ZHODE SLV - IZJAVA O SKLADNOSTI CE SWE - EG-FÖRSÄKRAN OM ÖVERENSSTÄMMESE TUR - EC YÜKÜMLÜK BEYANAMESI HUN - EK MEGFELELŐSÉG NYILATKOZAT</p>	<p>JOHN BEAN</p> <p align="center">Snap-on Equipment Srl Via Provinciale per Carpi, 33 42015 Correggio (RE) Italy</p> <p>ITA - dichiara sotto la propria responsabilità che la macchina: SMONTAGGIO ME ENG - takes full responsibility for declaring that the machine: THE CHANGER SPA - declara bajo su propia responsabilidad que la máquina: DEMONTADOR DE NEUMÁTICOS POR - declara sob a própria responsabilidade que a máquina: DEMONTADORA DE PNEUMÁTICOS ALB - deklaron nën përgjegjësi që makina: DEMONTUESI I MAS BUL - декларира под отговорност, че машината: МАШИНА ЗА ДЕМОНТАЖ НА ГУМИ CES - prohlašuje na vlastní zodpovědnost, že stroj je zařízení: OVYŠKAČ PNEUMATIK HRV - izjavljuje pod vlastitom odgovornošću da je stroj: DEMONTAČ PNEUMATIK DAN - erklærer på eget ansvar, at maskinen: DEKONSTRUKTIONSMASKIN EST - kinnitab oma vastutusega, et masin on: DEMONTEERIJAS FIN - väkuttaa omalla vastuulla, että kone on: KAUKUKUMIEN KOSTOAJA ELL - δηλώνω υπεύθυνη ότι η μηχανή: ΜΟΝΤΑΖ ΕΠΙΣΤΡΟΜΩΝ ΠΝΕΥΜΑΤΙΚΩΝ ISL - tölur á eigin ábyrgðisheiti, að vélin er: SKOÐUNARVÆRI LAV - apzinaidames savu atbildību, ka mašīna ir: DEMONTEERĀS MAŠĪNA LIT - prisimaudama atsakomybę, kad mašina yra: DEMONTEERINIS PAKABARTIS MKD - izjavam sebi za odgovornost, da je mašina: DEKONSTRUKCIJSKI PNEUMATIK MON - izjavam na svoj odgovor, da je stroj: DEMONTAŽNA PNEUMATIČKA MAŠINA NLD - verklaart voor eigen verantwoordelijkheid, dat de machine: DEMONTEERLICHTER POL - oświadczam na własną odpowiedzialność, że maszyna jest: URZĄDZENIE DO ZDEIMOWANIA OPON RUM - declară pe propria răspundere că mașina este: DISCULATOR DE DEMONTAJ CAUCIUCURI SLO - vyhláša na vlastní zodpovednost, da je stroj: DEMONTAČNI PNEUMATIK SLV - pod lastno odgovornostjo izjavljam, da je stroj: SNEMALLEC GUM SWE - förklarar under eget ansvar att maskinen: DÄCKONTERINGSMASKIN TUR - kendi sorumluluğunda atladığı makinenin aşağıdaki belirtilen yöntemlere uygun olduğunu beyan etmektedir: LASTIK SÖKÜCÜ HUN - a saját felelőssége tudatában kijelenti, hogy a gép: GUMISZERELŐ</p>
---	---

<p>ITA - è conforme a tutte le disposizioni pertinenti delle seguenti direttive: ENG - complies with all the relevant regulations in the following directives: SPA - es conforme con todas las disposiciones pertinentes a las siguientes directivas: POR - está de acordo com todas as disposições pertinentes das seguintes directivas: FRA - est conforme à toutes les dispositions pertinentes des directives suivantes: DEU - Allen zu folgenden Richtlinien gehörenden Bestimmungen entspricht: ALB - është në përputhje me të gjitha dispozitat që kanë të bëjnë me direktivat e mëposhtme: BUL - съответства на всички разпоредби, съдържащи се в следващите директиви: CES - vyhovuje všem nálezům, které se vztahují na následující směrnice: HRV - u skladu je s svim relevantnim odredbama slijedećih smjernica: DAN - overensstemmer med bestemmelserne i følgende direktiver: ELL - συμμορφώνεται με τις αντίστοιχες διατάξεις των οδηγιών που αφορούν: ISL - er í samræmi við allar viðvarandi ástæðulegri stjórnun: LAV - atilístaðir höfðum við allar viðvarandi ástæðulegri stjórnun: LIT - atilístaðir höfðum við allar viðvarandi ástæðulegri stjórnun: MKD - e u skladu sa svim relevantnim odredbama slededćih direktiva: MON - e u skladu sa svim relevantnim odredbama slededćih direktiva: NLD - is in overeenstemming met alle bepalingen van de volgende richtlijnen: POL - zgodna jest z wszystkimi zarządzeniami zawartymi w następujących dyrektywach: RUM - este în concordanță cu toate dispozițiile cuprinse în următoarele directive: SLO - v skladu s vsemi predpisi, ki se nanašajo na naslednje direktive: SLV - v skladu s vsemimi relevantnimi določbami slededćih direktiv: SWE - överensstämmer med alla bestämmelser tillhörande följande direktiv: TUR - aşağıdaki belirtilen yöntemlere ilişkin tüm hükümlere uygundur: HUN - megfelel a következő irányelvekben foglalt, valamennyi rendelkezésnek.</p>	<p align="center">2006/42/CE 2006/95/CE 2004/108/CE</p> <p>ITA - Responsabile dell'Ufficio Tecnico è autorizzato a costituire il fascicolo tecnico di cui all'allegato VII lettera A della direttiva 2006/42/CE. ENG - The Manager of the Technical Office is authorized to compile a technical leaflet in compliance with appendix VII, letter A, of the 2006/42/CE directive. SPA - El Responsable del Departamento Técnico está autorizado a constituir el fascículo técnico indicado en el anexo VII letra A de la directiva 2006/42/CE. POR - O Responsável do Gabinete Técnico está autorizado a compilar o processo técnico, referido no anexo VII alínea A da directiva 2006/42/CE. FRA - Le Responsable du Bureau Technique est autorisé à constituer le fascicule technique visé sous l'annexe VII lettre A de la directive 2006/42/CE. DEU - Der Leiter der technischen Abteilung ist befähigt, die technischen Unterlagen zu erstellen (siehe Anhang VII, Buchstabe A der Richtlinie 2006/42/CE). ALB - Përgjegjësi i Zyrës Teknikë është i autorizuar të realizojë fashikullin teknik sipas dokumentit bashkëngjitur VII gjerme A e direktivës 2006/42/CE. BUL - Отговорникът на Техническия отдел е уполномощен за съставяне на техническата справка в съответствие с Таблица VII, буква А на Директива 2006/42/CE. CES - Zodpovědný pracovník technického oddělení je oprávněn vypracovat technickou dokumentaci podle přílohy VII písm. A směrnice 2006/42/CE. HRV - Odgovorna osoba Tehničkog ureda je ovlaštena ustrojiti tehnički zvezak kako se vidi u dodatku VII slovo A smjernice 2006/42/CE. DAN - Chefen i den tekniske afdeling har tilladelse til udarbejdelse af den tekniske dokumentation i bilag VII litera A i direktivet 2006/42/CE. ELL - Τεχνικός υπάλληλος του Γραφείου Τεχνικών Υποθέσεων είναι εξουσιοδοτημένος να συντάξει τεχνικό φύλλο σύμφωνα με το άρθρο 7 της οδηγίας 2006/42/ΕΚ. ISL - Yfirskrifirinn í Zyrðu Tækníu er heimil að gera tæknifáskjal samkvæmt A VII hluta A í reglugerð 2006/42/EB. LAV - Atilīstaðniek nādas vadītājs ir pilnvarots sastādīt tehniskās dokumentācijas ES direktīvas 2006/42/EK VII pielikuma A daļā. LIT - Techninių skyriaus atstovai yra įgaliojats sudaryti techninę bylą, kurios sudarymo tvarka nurodyta Direktyvos 2006/42/EB VII priedo A dalyje. MKD - Otpovornik za tehnički odeljenje je ovlašćen da ro sastavi tehnički dokumentaciju prema prilogi VII slovo A Smernice 2006/42/CE. MON - Opgovornik im Tehničkog ureda je ovlašćen da sastavi tehnički fascikulo kako se vidi u dodatku VII slovo A direktive 2006/42/CE. NLD - Het Hoofd van de Technische Afdeling is gemachtigd om het technische dossier samen te stellen waover in Bijlage A, van de richtlijn 2006/42/EG. POL - Kierownik Biura Projektowego jest uprawniony do zalenienia składowej technicznej, o którym mowa w Załączniku VII litera A dyrektywy 2006/42/UE. RUM - Responsabilul Biroului Tehnic este autorizat să întocmească dosarul tehnic prevăzută în anexa VII litera A din directiva 2006/42/CE privind echipamentele tehnice. SLO - Zodpovedný pracovník technického oddelenia je oprávněný vypracovať technickú dokumentáciu podľa prílohy VII písm. A Smernice 2006/42/ES. SLV - Vodja tehniškega oddelja je pooblaščen za sestavo tehnične mape, kot navedeno v prilogi VII, člena A direktive 2006/42/ES. SWE - Ansvarig på det tekniska avdelingen har behörighet att sammanställa medföljande teknisk dokumentation i enlighet med avsnitt A i bilaga VII i direktiv 2006/42/EG. TUR - Teknik Ofis Sorumlusu 2006/42/CE Yönetmeliğinin VII, ekine A harfide belirtilen teknik dokümanları enliğinle med avniti A i bilaga VII i direktiv 2006/42/EG. HUN - A Műszaki Iroda felelősségei-terjesztésű a 2006/42/EK irányelv A részének VII. Mellékletében meghatározott, műszaki dokumentáció összeállítására.</p>
---	--

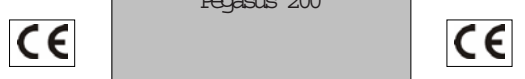

All Information in this manual has been supplied by the producer of the equipment:
 Toutes les informations figurant dans le présent manuel ont été fournies par le fabricant de l'équipement :
 Alle in diesem Handbuch enthaltenen Informationen wurden durch den Hersteller der Maschinen geliefert:
 Tutte le informazioni contenute nel presente manuale sono fornite dal produttore dell'apparecchiatura:
 Todas las informaciones contenidas en este manual han sido facilitadas por el productor del equipo:
 Todas as informações contidas neste manual foram fornecidas pelo produtor da máquina:

Snap-on Equipment Srl a unico socio

Via Provinciale per Carpi, 33
 42015 CORREGGIO (RE) ITALY
 Tel. +39-(0)522-733480
 Fax +39-(0)522-733479
 E-mail: corrcs@snapon.com
 Internet: <http://www.snapon-equipment.eu>

Francesco Frezza

 Correggio (RE) Italy,
 date: _____



ENG - **NOTES REGARDING DOCUMENTATION**
 FRA - **NOTES SUR LA DOCUMENTATION**
 DEU - **ANMERKUNGEN ZUR DOKUMENTATION**

NOTE SULLA DOCUMENTAZIONE - ITA
NOTAS SOBRE LA DOCUMENTACIÓN - SPA
NOTAS SOBRE A DOCUMENTAÇÃO - POR

Product aid publication:
TIRE CHANGER

publication de support au produit:
DEMONTE PNEUS

Zum Produkt gehörendes Dokument:
REIFENMONTIERGERÄT

original language edition in: **ENGLISH - ITALIAN**
 langue d'origine de la publication: **ANGLAIS - ITALIEN**
 Originalausgabe in: **ENGLISH - ITALIENISCH**

date of first publication: **03 / 2009**
 date de la première édition: **03 / 2009**
 Datum der Erstveröffentlichung: **03 / 2009**



Pubblicazione di supporto al prodotto:
SMONTAGOMME

publicación de soporte al producto:
DESMONTA RUEDAS

Documentação de apoio ao produto:
MÁQUINA DE DESMONTAR PNEUS

edizione di lingua originale in: **INGLESE - ITALIANO**
 edición original en idioma: **INGLÉS - ITALIANO**
 edição original em: **INGLÊS - ITALIANO**

data di prima pubblicazione: **03 / 2009**
 fecha de la primera publicación: **03 / 2009**
 data da primeira publicação: **03 / 2009**

DOCUMENTATION SUPPLIED
DOCUMENTATION FOURNIE
GELIEFERTE DOKUMENTATION

ABB. SIGLE KENN.	DESCRIPTION DESCRIPTION BESCHREIBUNG	CODE CODE CODE	LANGUAGE LANGUE SPRACHE
OM	Operator's Manual Manuel de l'Opérateur Betriebsanleitung	ZEEWH535A03	ENG-FRA-DEU
SP	Spare Parts Booklet Liste des pièces détachées Ersatzteilliste	TEEWH535A3	ENG-FRA-DEU ITA-SPA-POR

DOCUMENTAZIONE FORNITA
DOCUMENTACIÓN SUMINISTRADA
DOCUMENTAÇÃO FORNECIDA

SIGLA SIGLA SIGLA	DESCRIZIONE DESCRIPCIÓN DESCRICÃO	CODICE CÓDIGO CÓDIGO	LINGUA IDIOMA IDIOMA
OM	Manuale Operatore Manual de Operador Manual do Operador	ZEEWH535A05	ITA-SPA-POR
SP	Libretto Ricambi tabla de repuestos Lista de peças	TEEWH535A3	ENG-FRA-DEU ITA-SPA-POR

Contained in SP
Contenu dans SP
Teil der SP

EC	EC DECLARATION DECLARATION CE CE KONFORMITÄTSERKLÄRUNG
WD	Wiring Diagram Schéma électrique Schaltplan
PD	Pneumatic Diagram Schéma pneumatique Pneumatikschema

Contenuto in SP
Integradas en SP
Conteúdos em SP

EC	DICHIARAZIONE CE DECLARACIÓN CE DECLARAÇÃO CE
WD	Schema Elettrico Esquema Eléctrico Esquema Eléctrico
PD	Schema Pneumatico Esquema Neumático Esquema Pneumático

UPDATING REPORTS

List of changement from | revision | date:
A1 08/2009

Chapter 3.2 section: **Accessories on request**
 Accessories code correction.

Chapter iii section: **Electrical connections**
 WARNING added.

List of changement from | revision | date:
B 10/2009

Chapter 3.2 section: **Accessories on request**
 Replaced code of figure 3.2-5.
 Removed the Clamping Device Extension

List of changement from | revision | date:
C 12/2009

Notes regarding documentation (ADDED).

List of changement from | revision | date:
D 05/2010

PCN: 10G0027 - 10G0107
 Faximile EC Declaration (Added).
 Chapter: 3.1 section: Standard Accessories
 Chapter: 5.4 changed in "Bead Seating"
 INSTRUCTIONS: Added Safety Labels

List of changement from | revision | date:
E 05/2011

Internet Address (Changed).
 Chapter: 6.0 - Filling oils suggested (Changed).

List of changement from | revision | date:
 PCN:11G0202 F 11/2011

Accessories Chapters (Changed).

TABLE OF CONTENTS

	INSTRUCTION: Safety Label Meanings	Page 6
1.0	Safety	Page 12
1.1	Format of this Manual	Page 14
1.2	Safety Devices	Page 16
1.3	Machine models	Page 18
1.4	Identification data	Page 18
2.0	Specifications	Page 20
2.1	Conditions	Page 20
3.0	Introduction	Page 22
3.1	Accessories	Page 24
4.0	Layout	Page 26
4.1	Controls	Page 28
5.0	Operations - General Precautions	Page 36
5.1	Locking Rims	Page 38
5.1.1	Setting flange and bead breaker height	Page 38
5.1.2	Using the wheel lift device	Page 40
5.1.3	Locking	Page 42
5.2	De-mounting the tires	Page 44
5.2.1	Bead breaking	Page 44
5.2.2	Removing the tire	Page 48
5.2.2.1	Head Positioning	Page 48
5.2.2.2	Upper bead extraction	Page 48
5.2.2.3	Lower bead extraction	Page 50
5.2.3	Bead pusher and disc at de-mount stage	Page 52
5.3	Mounting tires	Page 54
5.3.1	Bead pusher and disc at mount stage	Page 56
5.4	Tires beading	Page 58
6.0	Maintenance	Page 62
6.1	Storage	Page 66
7.0	Troubleshooting	Page 68
8.0	Disposing of the unit	Page 72
8.1	Instructions for disposal in EC countries	Page 72
9.0	Appendices	Page 72
i	Installation requirements	Page 76
ii	Transport, Unpacking, Handling - instructions	Page 76
iii	Installation procedures	Page 80
iv	Testing procedures	Page 84
v	Instructing the operator	Page 84
	Blank Page for Notes	Page 86

IMPORTANT!!

**PLEASE READ THIS MANUAL THOROUGHLY
 BEFORE USING THE MACHINE**

All the information in this manual has been supplied by the producer of the equipment:

Snap-on Equipment Srl a unico socio

Via Provinciale per Carpi, 33
 42015 CORREGGIO (RE) ITALY
 Tel. +39-(0)522-733480
 Fax +39-(0)522-733479
 E-mail: corrccs@snapon.com
 Internet: <http://www.snapon-equipment.eu>



TABLE DES MATIÈRES

	INSTRUCTIONS: Lecture de la plaque de sécurité	Page 7
1.0	Sécurité	Page 13
1.1	Typographie	Page 15
1.2	Dispositifs De Sécurité	Page 17
1.3	Modèles de machine	Page 19
1.4	Données de marquage	Page 19
2.0	Spécifications	Page 21
2.1	Conditions	Page 21
3.0	Introduction	Page 23
3.1	Accessoires	Page 25
4.0	Description	Page 27
4.1	Commandes	Page 29
5.0	Opérativité - Précautions générales	Page 37
5.1	Blocage de la jante	Page 39
5.1.1	Réglage en hauteur bride et détalonneur	Page 39
5.1.2	Utiliser l'élévateur de roue	Page 41
5.1.3	Blocage	Page 43
5.2	Démontage des pneus	Page 45
5.2.1	Détalonnage	Page 45
5.2.2	Démontage pneus	Page 49
5.2.2.1	Positionnement Outil	Page 49
5.2.2.2	Extraire le talon supérieur	Page 49
5.2.2.3	Extraire le talon inférieur	Page 51
5.2.3	Presse-talon et disque lors du démontage	Page 53
5.3	Montage des pneus	Page 55
5.3.1	Presse-talon et disque lors du montage	Page 57
5.4	Enjantage Talon	Page 59
6.0	Entretien	Page 63
6.1	Entreposage	Page 67
7.0	Dépannage	Page 69
8.0	Vente de la machine	Page 73
8.1	Consignes de démolition dans les pays de l'CE	Page 73
9.0	Annexes	Page 73
i	Condition requises pour l'installation	Page 77
ii	Transport-Déballage-Manutention	Page 77
iii	Procédures d'installation	Page 81
iv	Procédures de test	Page 85
v	Instructions pour l'Opérateur	Page 85
	Blank Page pour Notes	Page 87

INHALT

	ANLEITUNG: Bedeutung der Sicherheitshinweise	Seite 7
1.0	Sicherheit	Seite 13
1.1	Typographie	Seite 15
1.2	Sicherheitsvorrichtungen	Seite 17
1.3	Maschinenmodelle	Seite 19
1.4	Markierungsdaten	Seite 19
2.0	Spezifikationen	Seite 21
2.1	Bedingungen	Seite 21
3.0	Einführung	Seite 23
3.1	Zubehör	Seite 25
4.0	Layout	Seite 27
4.1	Maschinenbedienung	Seite 29
5.0	Betrieb – allgemeine Vorsichtsmaßnahmen	Seite 37
5.1	Aufspannen der Felge	Seite 39
5.1.1	Höheneinstellung von Flansch und Wulstablöser	Seite 39
5.1.2	Anwendung der Radhebebühne	Seite 41
5.1.3	Aufspannen	Seite 43
5.2	Demontage der Reifen	Seite 45
5.2.1	Ablösen des Wulstes	Seite 45
5.2.2	Demontage von Reifen	Seite 49
5.2.2.1	Positionierung des Werkzeugs	Seite 49
5.2.2.2	Abziehen des oberen Wulstes	Seite 49
5.2.2.3	Abziehen des unteren Wulstes	Seite 51
5.2.3	Wulstniederhalter und Scheibe beim Demontieren	Seite 53
5.3	Montage der Reifen	Seite 56
5.3.1	Wulstniederhalter und Scheibe beim Montieren	Seite 57
5.4	Eindrücken der Reifenwulst	Seite 59
6.0	Wartung	Seite 63
6.1	Lagerung	Seite 67
7.0	Fehlerbeseitigung	Seite 69
8.0	Entsorgung	Seite 73
8.1	Anleitung zur Entsorgung in EC-mitgliedsstaaten	Seite 73
9.0	Anhänge	Seite 73
i	Installationsanforderungen	Seite 77
ii	Transport – Auspacken – Innerbetriebliche Umsetzung der Maschine	Seite 77
iii	Installationsvorgang	Seite 81
iv	Testverfahren	Seite 85
v	Einweisung des Bedieners	Seite 85
	Leere Seite für Notes	Seite 87

IMPORTANT!!

LIRE ATTENTIVEMENT CE MANUEL AVANT D'UTILISER LA MACHINE

Toute l'information en ce manuel a été fournie par le producteur de l'équipement :

Snap-on Equipment Srl a unico socio

Via Provinciale per Carpi, 33
42015 CORREGGIO (RE) ITALY
Tel. +39-(0)522-733480
Fax +39-(0)522-733479
E-mail: corrcc@snapon.com
Internet: <http://www.snapon-equipment.eu>



WICHTIG!!

LESEN SIE DIESE BETRIEBSANLEITUNG VOR DER INBETRIEBNAHME AUFMERKSAM DURCH

Alle Informationen in diesem Handbuch sind vom Produzenten der Ausrüstung geliefert worden:

Snap-on Equipment Srl a unico socio

Via Provinciale per Carpi, 33
42015 CORREGGIO (RE) ITALY
Tel. +39-(0)522-733480
Fax +39-(0)522-733479
E-mail: corrcc@snapon.com
Internet: <http://www.snapon-equipment.eu>



CE PICTOGRAMS



P/N: EAL0413G13A

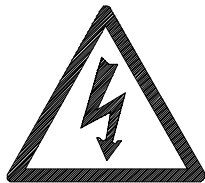

P/N: 8-23562A

INSTRUCTION: Safety Label Meanings

WARNING:

MAKE SURE THAT THE SAFETY SIGNS ARE ALWAYS CLEARLY VISIBLE IN THE POSITIONS INDICATED BY THE MANUFACTURER (SEE FIGURE AT THE SIDE).

For any reset, use the Part Number (P/N) listed in this charter.

EAL0413G13A

General Danger. Take the necessary precautions.

- The areas marked with this symbol indicate the presence of a potential danger to the operator.
- This plate is normally found with a second pictogram, which represents the type of risk in greater detail. The operator must know the meaning of every pictogram found on the machine.
- When this symbol is found without other plate, it notifies the operator of a general risk, refer to the User Manual for the warnings.
- Do not operate the machine without knowing the meaning of the pictogram found in the area concerned.
- Do not allow unauthorised people approach the machine.

IN ORDER TO USE THE MACHINE THE OPERATOR MUST KNOW THE MEANING OF ALL THE PICTOGRAMS FOUND ON THE MACHINE.

8-23562A

Electrical risk. Electric shock hazard.

- Do not operate equipment with a damaged power cord or if the equipment has been dropped or damaged, until it has been examined by a qualified service person.
- If an extension cord is necessary, a cord with a current rating equal to or greater than that of the equipment should be used. Cords rated for less current than the equipment can overheat.
- Unplug equipment from electrical power outlet when not in use. Never use the cord to pull the plug from the outlet. Grasp plug and pull to disconnect.
- Do not expose the equipment to rain. Do not use on wet surfaces.
- Plug unit into correct power supply socket.
- Do not remove or bypass grounding wire.

CONTACT WITH HIGH VOLTAGES CAN CAUSE DEATH OR SERIOUS INJURY.

IMPORTANT!! SAVE THESE INSTRUCTIONS

INSTRUCTIONS : Interprétation des consignes de sécurité

ATTENTION:

FAIRE EN SORTE QUE LES SIGNAUX DE SECURITE SOIENT TOUJOURS BIEN VISIBLES AUX EMBLEMES PREVUS PAR LE CONSTRUCTEUR (VOIR FIGURE CI-CONTRE).

Pour en commander de neufs, utiliser le numéro de pièce (P/N) reporté dans ce chapitre.

EAL0413G13A

Danger. Indique l'existence d'un danger et invite à la prudence.

- Les zones contremarquées par ce symbole indiquent à l'opérateur la présence d'un danger potentiel.
- Ce signal est généralement accompagné d'un second pictogramme, qui symbolise plus en détail la catégorie de risque. L'opérateur doit connaître la signification de tous les pictogrammes présents sur la machine.
- Si seul ce symbole est présent, sans autres signaux, il indique le risque d'un danger non moins précisé, voir le Manuel d'utilisation, pour les mesures à prendre.
- Ne pas mettre en marche sans avoir bien compris le sens du pictogramme situé dans la zone intéressée.
- Interdire l'accès à toute personne étrangère au service.

POUR UTILISER L'APPAREIL, L'OPERATEUR DOIT PARFAITEMENT CONNAITRE LE SENS DE TOUS LES PICTOGRAMMES APOSES.

8-23562A

Risque électrique. Danger d'électrocution.

- Ne pas démarrer l'appareil si le câble d'alimentation est endommagé ou après une chute ou en présence de dommages, tant qu'il n'a pas été examiné par une personne qualifiée du SAV.
- Si une rallonge est nécessaire, utiliser un câble ayant un débit de courant égal ou supérieur au courant utilisé pour l'appareil. Un câble de débit inférieur pourrait surchauffer.
- Quand il n'est pas utilisé, toujours débrancher l'appareil du coffret électrique. Ne jamais saisir le câble pour extraire la fiche du coffret. Saisir la fiche électrique et tirer pour débrancher.
- Ne pas exposer l'appareil à la pluie. Ne pas utiliser sur des surfaces humides.
- Brancher l'unité à la bonne prise d'alimentation.
- Ne pas retirer ni désactiver le câble de terre.

LE CONTACT AVEC DES HAUTES TENSIONS PEUT PROVOQUER LA MORT OU DE GRAVES LÉSIONS

IMPORTANT!! CONSERVER LES PRÉSENTES INSTRUCTIONS

ANLEITUNG: Bedeutung der Sicherheitshinweise

ACHTUNG:SORGEN SIE DAFÜR, DASS DIE SICHERHEITSHINWEISE IMMER GUT SICHTBAR SIND UND SICH AN DEN VOM HERSTELLER FESTGELEGTE STELLEN BEFINDEN (SIEHE NEBENSTEHENDE ABBILDUNG).

Falls sie ausgewechselt werden müssen, verwenden Sie die Ersatzteilnummer (P/N), die in diesem Kapitel angegeben ist.

EAL0413G13A

Allgemeine Gefahr. Aufmerksam sein und die nötigen Vorsichtsmaßnahmen anwenden.

- Dieses Symbol zeigt dem Bediener an, dass die damit gekennzeichneten Bereiche eine potenzielle Gefahr bergen.
- Dieses Schild begleitet normalerweise ein zweites Bildzeichen, das die Art der Gefahr genauer angibt. Der Bediener ist dazu verpflichtet, die Bedeutung aller Piktogramme an der Maschine zu kennen.
- Wenn dieses Symbol ohne weitere Schilder vorhanden ist, muss man von einer allgemeinen Gefahr ausgehen. Lesen Sie dazu bitte in den Warnhinweisen in der Betriebsanleitung nach.
- Es dürfen keine Aktivitäten vorgenommen werden, ohne zuvor die Bedeutung des Bildzeichens in dem betreffenden Bereich zu kennen.
- Betriebsfremden Personen darf nicht erlaubt werden, sich zu nähern.

DIE VERWENDUNG DES GERÄTS SETZT VORAUS, DASS DIE BEDEUTUNG ALLER ANGEBRACHTEN BILDZEICHEN BEKANNT IST.

8-23562A

Stromgefahr. Gefahr von Stromschlägen.

- Starten Sie die Maschine nicht, wenn das Stromzufuhrkabel beschädigt ist, oder, falls die Maschine beschädigt ist, bis sie von einem fachkundigen Kundendiensttechniker geprüft wurde.
- Falls eine Verlängerung nötig sein sollte, verwenden Sie ein Kabel, das eine gleiche oder höhere Kapazität hat als das, was für die Maschine verwendet wird. Ein Kabel mit geringerer Kapazität könnte sich überhitzen.
- Wenn die Maschine nicht verwendet wird, muss sie immer vom Stromnetz getrennt werden. Ziehen Sie nie am Kabel, um den Stecker aus der Steckdose zu ziehen. Nehmen Sie den Stecker in die Hand und ziehen Sie daran, um die Maschine vom Stromnetz zu trennen.
- Setzen Sie die Maschine keinem Regen aus. Verwenden Sie sie nicht auf feuchten Flächen.
- Schließen Sie die Maschine an die richtige Stromdose an.
- Das Erdungskabel darf nicht entfernt oder abgeklemmt werden.

DER KONTAKT MIT HOCHSPANNUNG KANN ZU SCHWEREN VERLETZUNGEN ODER ZUM TOD FÜHREN.

WICHTIG!! DIESE ANLEITUNG IST AUFZUBEWAHREN

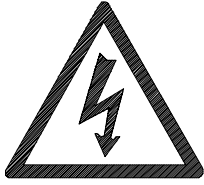

P/N: 8-23562A



P/N: EAL0383G02A



P/N: EAL0408G71A



P/N: EAM0066G38A

8-23562A

Risk of electrical shock. High voltages are present within the unit.

- There are no user serviceable items within the unit.
- Service on the unit must be performed by qualified personnel.
- Do not open any part of the unit other than noted and allowed areas.
- Turn power switch off and unplug the unit before servicing.

CONTACT WITH HIGH VOLTAGES CAN CAUSE DEATH OR SERIOUS INJURY.

EAL0383G02A

Danger of crushing (upper limbs).

- Become familiar with all controls before proceeding with operation.
- Keep hands at a safe distance from all parts, which have a plate affixed next to them, when in operation.
- If necessary apply air to breaker in short bursts to control better control.
- Keep away from the mount/dismount tool when it is in use
- Do not allow unauthorized people in the work area.

CONTACT WITH MOVING PARTS COULD CAUSE INJURY.

EAL0408G71A

Danger of crushing (lower limbs).

- Pay attention when the lifter is functioning and when using all parts which have a plate affixed next to them.
- Keep lower limbs at a safe distance.
- Do not let unauthorized people in the work area.

CONTACT WITH MOVING PARTS COULD CAUSE INJURY.

EAM0066G38A

Danger moving parts.

Black and yellow striped tape.

- The tape indicates the presence of moving parts.
- These parts can be potentially dangerous.
- Pay attention when activating parts marked with this type of warning sign.
- Keep at a safe distance when they are moving.

CONTACT WITH MOVING PARTS COULD CAUSE INJURY.

IMPORTANT!! SAVE THESE INSTRUCTIONS

**8-23562A**

Risque électrique. Des hautes tensions sont présentes à l'intérieur de l'unité.

- À l'intérieur de l'unité il n'existe de pas parties relevant de la compétence de l'opérateur.
- Les interventions d'assistance sur l'unité doivent être effectuées par un personnel qualifié.
- Ne pas ouvrir de parties de l'appareil autres que les parties connues ou autorisées.
- Éteindre l'interrupteur et débrancher l'unité avant toute intervention de service.

LE CONTACT AVEC DES HAUTES TENSIONS PEUT PROVOQUER DE GRAVES LÉSIONS OU LA MORT

EAL0383G02A

Danger d'écrasement (membres supérieurs).

- **Se familiariser avec toutes les commandes avant toute utilisation.**
- **Garder les mains à distance de tous les organes à proximité desquels ce signal est apposé.**
- **Si nécessaire, activer le détalonneur par à-coups pour mieux en contrôler le fonctionnement**
- **Rester à distance de l'outil de démontage/montage pendant son fonctionnement.**
- **Interdire aux personnes étrangères au service de s'approcher du système**

LE CONTACT AVEC DES PARTIES EN MOUVEMENT PEUT PROVOQUER DES ACCIDENTS.

EAL0408G71A

Danger d'écrasement (membres inférieurs).

- **Prêter attention pendant le fonctionnement de l'élévateur et dans l'utilisation de tous les organes à proximité desquels ce signal est apposé.**
- **Se maintenir à distance, spécialement les membres inférieurs.**
- **Interdire l'accès à toute personne étrangère au service.**

LE CONTACT AVEC DES ORGANES MOBILES PEUT PROVOQUER DES ACCIDENTS.

EAM0066G38A

Danger organes en mouvement.

Ruban noir à barres jaunes obliques.

- **Ce ruban indique la présence d'organes mobiles.**
- **Ces organes sont potentiellement dangereux.**
- **Prêter attention au cours de l'actionnement des pièces identifiées par cette signalétique.**
- **Se maintenir à une distance de sécurité des organes en mouvement.**

LE CONTACT AVEC DES ORGANES MOBILES PEUT PROVOQUER DES ACCIDENTS.

IMPORTANT!! CONSERVER LES PRÉSENTES INSTRUCTIONS

8-23562A

Stromgefahr. Hochspannung innerhalb der Einheit.

- **In der Maschine befinden sich keine Teile, die vom Bediener betätigt oder gewartet werden müssten.**
- **Kundendienst an der Maschine darf nur von Fachpersonal durchgeführt werden.**
- **Öffnen Sie keine Teile der Maschine, wenn dies nicht ausdrücklich angegeben wird.**
- **Schalten Sie den Netzschalter aus und trennen Sie die Maschine vom Netz, bevor Sie Kundendienst vornehmen lassen.**

DER KONTAKT MIT HOCHSPANNUNG KANN ZU SCHWEREN VERLETZUNGEN ODER ZUM TOD FÜHREN.

EAL0383G02A

Quetschgefahr (obere Gliedmaßen).

- **Machen Sie sich vor der Arbeit mit allen Bedienelementen vertraut.**
- **Halten Sie die Hände während des Betriebs in sicherem Abstand von sämtlichen Elementen, in deren Nähe das Schild angebracht ist.**
- **Falls nötig, aktivieren Sie den Montagearm im Tippbetrieb, um seine Aktivität besser kontrollieren zu können.**
- **Halten Sie sich vom Montage-/Demontagewerkzeug fern, wenn es in Betrieb ist.**
- **Lassen Sie nie betriebsfremde Personen in die Nähe.**

DIE BERÜHRUNG BEWEGLICHER TEILE KANN ZU UNFÄLLEN FÜHREN.

EAL0408G71A

Quetschgefahr (untere Gliedmaßen).

- **Seien Sie während des Betriebs der Hebebühne und bei der Anwendung sämtlicher Elemente, in deren Nähe das Schild angebracht ist, vorsichtig.**
- **Halten Sie die unteren Gliedmaßen im richtigen Sicherheitsabstand.**
- **Lassen Sie niemals betriebsfremde Personen in die Nähe.**

DIE BERÜHRUNG BEWEGLICHER TEILE KANN ZU UNFÄLLEN FÜHREN.

EAM0066G38A

Gefahr: Elemente in Bewegung.

Schwarzes Band mit gelben Schrägstreifen.

- **Das Band weist auf bewegliche Elemente hin.**
- **Diese Elemente stellen eine potenzielle Gefahr dar.**
- **Seien Sie beim Betätigen der Teile, die durch diesen Signalhinweis gekennzeichnet sind, vorsichtig.**
- **Halten Sie sich während der Bewegung im richtigen Sicherheitsabstand.**

DIE BERÜHRUNG BEWEGLICHER TEILE KANN ZU UNFÄLLEN FÜHREN.

WICHTIG!! DIESE ANLEITUNG IST AUFZUBEWAHREN



P/N: EAL0408G78A



P/N: EAL0408G77A



P/N: EAL0413G11A



P/N: EAL0413G12A

EAL0408G78A

Personal protection devices warning.

- All the devices listed on the plate must be used to operate the equipment.
- Wear the devices indicated before operating the equipment.

THE USE OF PERSONAL PROTECTION DEVICES IS LAID DOWN BY THE LAW.

EAL0408G77A

Risk of flying fragments during beading.

- The beading operation with the GT device can result in flying objects and loud noise levels. We therefore recommend the use of protection equipment for eyes and ears.
- When using compressed air for the beading operation there is the risk of the tire exploding.
- Avoid excessive pressure. Do not exceed the maximum pressure indicated on the tire.
- The risk of explosion is also dependant on the conditions of the tire. Check the tire before inflating it.

EXPLODING TIRES CAN CAUSE SERIOUS INJURY OR EVEN DEATH.

EAL0413G11A

Wheel lifter maximum carrying capacity.

The tyre weight must be known.

- The plate indicates the wheel lifter carrying capacity.
- The mechanical parts of the wheel lifter can be compromised by excessive loads.
- For particularly heavy tires, we recommend identifying the exact weight, with a suitable instrument, before loading on the tyre changer. Do not use the wheel lifter if the weight exceeds the maximum weight allowed.
- Maintain a safe distance when in movement.

COMPLY WITH THE CARRYING CAPACITY OF THE WHEEL LIFTER .

EAL0413G12A

Indications on the hooking point for lifting and moving the tyre changer.

- The plate indicates where to secure the tyre changer in order to lift it.
- Use lifting devices with an adequate carrying capacity in relation to the weight of the tyre changer.
- Maintain a safe distance when in movement.

FOLLOW THE INDICATIONS SUPPLIED FOR MOVING THE EQUIPMENT.

IMPORTANT!! SAVE THESE INSTRUCTIONS

**EAL0408G78A**

Signalisation des équipements de protection individuelle.

- Tous les équipements figurant sur les signaux sont obligatoires quand on utilise la machine.
- Porter les équipements avant d'utiliser la machine.

LE PORT DES EQUIPEMENTS DE PROTECTION INDIVIDUELLE EST IMPOSE PAR LA LOI.

EAL0408G77A

Risque de projection de fragments en phase d'enjantage talon.

- L'opération d'enjantage talon à l'aide du dispositif GT peut également provoquer la projection d'objets et du bruit. Il est donc recommandé d'utiliser les équipements de protection appropriés pour les yeux et les oreilles.
- Si on utilise de l'air comprimé pour enjanger le talon, il subsiste le danger d'explosion du pneu.
- Eviter les surpressions. Ne pas dépasser la pression maximale indiquée sur le pneu.
- Le risque d'explosion dépend aussi des bonnes conditions générales du pneu. Contrôler le pneu avant d'envoyer l'air comprimé.

L'EXPLOSION D'UN PNEU PEUT PROVOQUER UN ACCIDENT GRAVE VOIRE MORTELLES.

EAL0413G11A

Indication de la capacité de charge maximale de l'élèveur.

Il est nécessaire de connaître le poids de la roue.

- La plaquette reporte la capacité de charge de l'élèveur.
- Si la charge dépasse la limite préconisée, les organes mécaniques de l'élèveur pourraient s'abîmer.
- Si les roues sont particulièrement lourdes, il est conseillé de connaître exactement leur poids, en les pesant, avant de procéder au chargement sur le démonte-pneus. Ne pas utiliser l'élèveur si le poids est supérieur au poids maximum admissible.
- Se maintenir à une distance de sécurité quand l'élèveur est en marche.

RESPECTER LA CAPACITE DE CHARGEMENT DE L'ELEVATEUR

EAL0413G12A

Indication du point de préhension pour l'élévation et le transport du démonte-pneus.

- La plaquette indique le point de fixation des accessoires de levage du démonte-pneus.
- Utiliser des accessoires correctement dimensionnés en fonction du poids du démonte-pneus.
- Se maintenir à une distance de sécurité quand l'élèveur est en marche.

RESPECTER LES INDICATIONS FOURNIES POUR LA MANUTENTION DE L'EQUIPEMENT.

IMPORTANT!! CONSERVER LES PRÉSENTES INSTRUCTIONS

EAL0408G78A

Hinweis auf die Persönliche Schutzausrüstung.

- Für die Anwendung der Einrichtung ist die gesamte Ausrüstung, die auf dem Schild angegeben ist, vorgeschrieben.
- Legen Sie die vorgeschriebene Ausrüstung an, bevor Sie mit der Einrichtung arbeiten.

DIE VERWENDUNG DER PERSÖNLICHEN SCHUTZAUSRÜSTUNG IST GESETZLICH VORGESCHRIEBEN.

EAL0408G77A

Gefahr des plötzlichen Austritts von kleinen Teilchen während des Wulsteindrückens.

- Das Eindrücken der Wülste mit der GT-Vorrichtung kann starken Lärm erzeugen und dazu führen, dass Objekte herausgeschleudert werden. Es wird daher daran erinnert, die entsprechende Schutzausrüstung für Augen und Gehör anzuwenden.
- Durch die Verwendung von Druckluft beim Wulsteindrücken besteht die Gefahr, dass der Reifen explodiert.
- Vermeiden Sie Überdruck. Überschreiten Sie nicht den maximalen Druck, der auf dem Reifen angegeben ist.
- Die Gefahr einer Explosion hängt auch mit dem Gesamtzustand des Reifens zusammen. Überprüfen Sie den Reifen, bevor sie Luft einlassen.

DIE EXPLOSION EINES REIFENS KANN ZU SCHWEREN ODER SOGAR TÖDLICHEN UNFÄLLEN FÜHREN.

EAL0413G11A

Angabe der maximalen Ladekapazität des Radhebers. Das Gewicht des Rads muss bekannt sein.

- Auf dem Schild steht die Tragfähigkeit des Radhebers.
- Die mechanischen Organe des Radhebers könnten durch höhere Belastungen beeinträchtigt werden.
- Bei besonders schweren Rädern wird empfohlen, das Gewicht mit einem geeigneten Instrument exakt festzustellen, bevor man sie auf das Reifenmontiergerät lädt. Verwenden Sie den Radheber nicht, wenn das Gewicht über dem zulässigen Höchstwert liegt.
 - Halten Sie den Sicherheitsabstand ein, wenn das Gerät in Bewegung ist.

DIE LADEKAPAZITÄT DES RADHEBERS IST ZU BEACHTEN.

EAL0413G12A

Angabe der Kupplungsstelle zum Heben und zum Umsetzen des Reifenmontiergeräts.

- Auf dem Schild steht die Stelle zur Befestigung der Hilfsvorrichtungen zum Anheben des Reifenmontiergeräts.
- Verwenden Sie Hilfsvorrichtungen der richtigen Größe für das Gewicht des Reifenmontiergeräts.
- Halten Sie den Sicherheitsabstand ein, wenn das Gerät in Bewegung ist.

BEACHTEN SIE DIE ANGABEN FÜR DAS UMSETZEN DES GERÄTS.

WICHTIG!! DIESE ANLEITUNG IST AUFZUBEWAHREN

1.0 Safety

The safety precautions must be completely understood and observed by every operator.

WARNING: THIS MACHINE HAS A SINGLE OPERATING STATION (A). THE OPERATOR IS RESPONSIBLE FOR RESTRICTING ACCESS TO THE WORK AREA AND FOR ANY CONSEQUENCE ARISING FROM USING THE EQUIPMENT

THE USE OF THIS DEVICE IS ALLOWED ONLY TO PERSONNEL DULY TRAINED BY AN AUTHORIZED DEALER.

ANY TAMPERING WITH OR MODIFICATION OF THIS DEVICE OR ITS PARTS OR COMPONENTS NOT PREVIOUSLY AUTHORIZED BY THE MANUFACTURER SHALL EXONERATE THE MANUFACTURER FROM ANY LIABILITY RESULTING FROM OR RELATED TO THE ABOVE-MENTIONED TAMPERINGS.

REMOVING OR BYPASSING SAFETY DEVICES OR WARNING LABELS OF THE MACHINE IS A VIOLATION OF THE SAFETY REGULATIONS.

THE USE OF THIS DEVICE IS ALLOWED ONLY IN LOCATIONS WITH NO EXPLOSION OR FIRE HAZARD.

INSTALLATION SHALL BE CARRIED OUT ONLY BY QUALIFIED PERSONNEL AND WITHIN THE SCOPE OF THE INSTRUCTIONS PROVIDED IN THIS MANUAL.

THIS DEVICE IS DESIGNED TO ACCEPT ORIGINAL SPARE PARTS AND ACCESSORIES ONLY.

CHECK FOR POSSIBLE DANGEROUS CONDITIONS DURING THE OPERATION OF THE MACHINE. IN SUCH A CASE STOP THE MACHINE IMMEDIATELY. IN THE EVENT OF MALFUNCTIONS, STOP THE MACHINE AND CALL THE AUTHORIZED DISTRIBUTOR FOR TECHNICAL ASSISTANCE.

DURING USE AND MAINTENANCE OF THE MACHINE IT IS MANDATORY TO COMPLY WITH ALL ACCIDENT PREVENTION LAWS AND REGULATIONS.

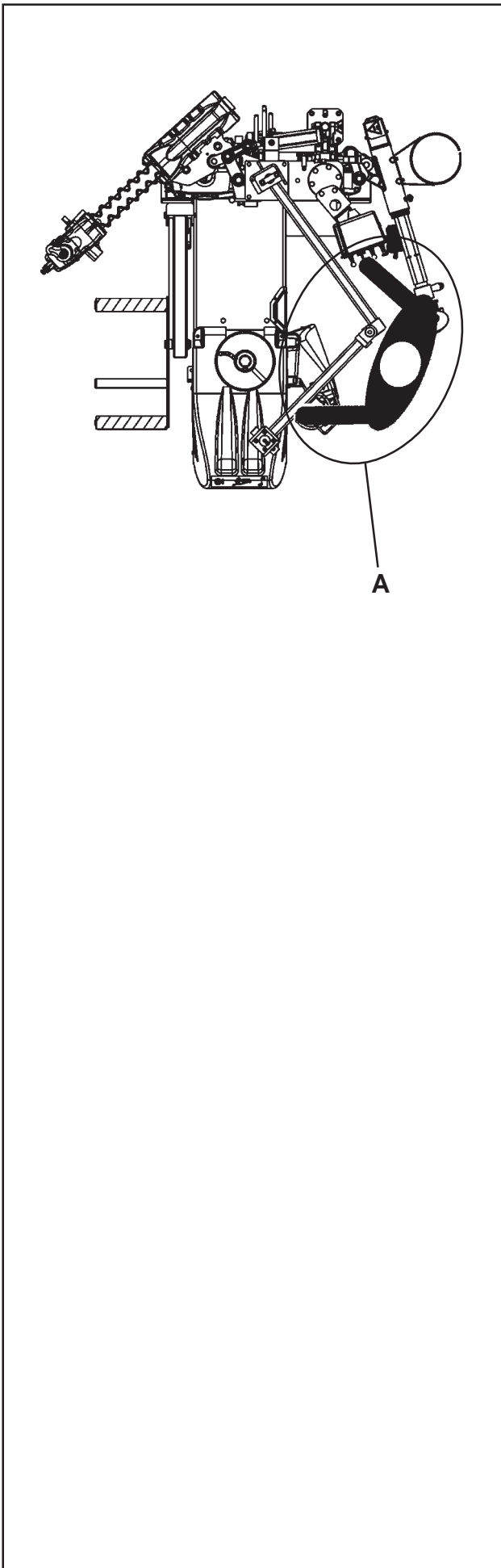



1.0 Sécurité

Les consignes de sécurité doivent être assimilées et observées par tout opérateur.

ATTENTION : CETTE MACHINE A UN SEUL POSTE OPERATIONNEL (A). L'OPERATEUR A LA RESPONSABILITE DE LIMITER L'ACCES A LA ZONE DE TRAVAIL ET DES CONSEQUENCES LIEES A L'EMPLOI DE L'EQUIPEMENT.

L'UTILISATION DE L'APPAREIL N'EST PERMISE QU'AU PERSONNEL OPPORTUNÉMENT FORMÉ PAR LE DISTRIBUTEUR AGRÉÉ.

TOUTE MANIPULATION VOLONTAIRE OU MODIFICATION QUELLE QU'ELLE SOIT DE L'APPAREIL OU DE SES COMPOSANT, NON PRÉALABLEMENT AUTORISÉE PAR LE CONSTRUCTEUR, DÉGAGE CELUI-CI DES DOMMAGES CAUSÉS PAR OU RAPPORTEABLES AUX ACTIONS SUSMENTIONNÉES.

LE RETRAIT OU L'ALTÉRATION DES DISPOSITIFS DE SÉCURITÉ OU DE MISES EN GARDE INSTALLÉS SUR LA MACHINE ENTRAÎNE UNE VIOLATION DES RÈGLES SUR LA SÉCURITÉ.

L'UTILISATION DE L'APPAREIL N'EST AUTORISÉE QU'EN LIEUX SANS DANGER D'EXPLOSION OU D'INCENDIE.

L'INSTALLATION DOIT ÊTRE EFFECTUÉE PAR UN PERSONNEL QUALIFIÉ DANS LE TOTAL RESPECT DES INSTRUCTIONS INDIQUÉES DANS CE MANUEL.

CETTE MACHINE A ÉTÉ CONÇUE POUR NE RECEVOIR QUE DES ACCESSOIRES OU DES PIÈCES DE RECHANGE D'ORIGINE.

CONTRÔLER QUE, PENDANT LES MANŒUVRES, AUCUNE CONDITION DE DANGER NE SE VÉRIFIE. LE CAS ÉCHÉANT, ARRÊTER IMMÉDIATEMENT LA MACHINE. EN CAS DE CONSTATATION D'IRRÉGULARITÉS DE FONCTIONNEMENT, SUSPENDRE LES OPÉRATIONS ET CONTACTER LE SERVICE ASSISTANCE DU DISTRIBUTEUR AGRÉÉ.

PENDANT L'UTILISATION ET L'ENTRETIEN DE LA MACHINE IL EST IMPÉRATIF DE RESPECTER TOUTES LES LOIS ET LES RÈGLES POUR LA PRÉVENTION DES ACCIDENTS.

1.0 Sicherheit

Die Sicherheitsmaßnahmen müssen von allen Bedienern vollständig verstanden und eingehalten werden.

ACHTUNG: DIESE MASCHINE HAT NUR EINEN EINZIGEN BEDIENERPLATZ (A). DER BEDIENER IST FÜR DIE BEGRENZUNGEN DES ARBEITSBEREICHS UND FÜR ALLE KONSEQUENZEN VERANTWORTLICH, DIE DURCH DIE VERWENDUNG DES GERÄTS ENTSTEHEN.

DAS GERÄT DARF NUR VON PERSONAL BEDIENT WERDEN, DAS DURCH DEN VERTRAGSHÄNDLER ENTSPRECHEND DAFÜR GESCHULT WURDE.

JEDE ART VON EINGRIFF ODER VERÄNDERUNG DES GERÄTS ODER SEINER BESTANDTEILE, DIE OHNE VORHERIGE ZUSTIMMUNG DES HERSTELLERS VORGENOMMEN WURDE, ENTBINDEN DIESEN VON DER HAFTUNG FÜR SCHÄDEN, DIE AUF BESAGTE HANDLUNGEN ZURÜCKZUFÜHREN SIND.

DIE ENTFERNUNG ODER VERÄNDERUNG VON SICHERHEITSVORRICHTUNGEN ODER WARNHINWEISEN AM GERÄT STELLT EINE VERLETZUNG DER SICHERHEITSVORSCHRIFTEN DAR.

DAS GERÄT DARF NUR AN ORTEN BETRIEBEN WERDEN, AN DENEN KEINE EXPLOSIONS- ODER BRANDGEFAHR BESTEHT.

DIE INSTALLATION IST VON FACHPERSONAL UNTER STRENGER EINHALTUNG DER HIER AUFGEFÜHRTEN ANWEISUNGEN DURCHZUFÜHREN.

FÜR DIESE MASCHINE DÜRFEN NUR ORIGINAL-ZUBEHÖR UND -ERSATZTEILE VERWENDET WERDEN.

SICHERSTELLEN, DASS SICH WÄHREND DER BETRIEBSVORGÄNGE KEINE GEFAHRENSITUATIONEN ERGEBEN. ANSONSTEN DAS GERÄT SOFORT ANHALTEN. WERDEN UNREGELMÄSSIGKEITEN IN DER FUNKTIONSWEISE DES GERÄTS FESTGESTELLT, DIE ARBEITSVORGÄNGE UNTERBRECHEN UND DEN KUNDENDIENST DES VERTRAGSHÄNDLERS EINSCHALTEN.

WÄHREND BETRIEB UND WARTUNG DIESER MASCHINE SIND UNBEDINGT ALLE GELTENDEN VORSCHRIFTEN ZUR UNFALLVERHÜTUNG EINZUHALTEN.

THE ELECTRICAL SYSTEM MUST HAVE AN EARTH CABLE AND THE MACHINE EARTH CABLE (YELLOW/GREEN) MUST BE CONNECTED TO THE EARTH CABLE OF THE MAINS SUPPLY

BEFORE PERFORMING ANY MAINTENANCE OR REPAIRS THE MACHINE MUST BE DISCONNECTED FROM THE ELECTRIC SUPPLY.

NEVER WEAR TIES, CHAINS OR OTHER LOOSE ARTICLES WHEN USING, MAINTAINING OR REPAIRING THE MACHINE. LONG HAIR IS ALSO DANGEROUS AND SHOULD BE KEPT UNDER A HAT.

THE USER MUST WEAR PROPER SAFETY ATTIRE I.E.: GLOVES, SAFETY SHOES AND GLASSES.

MAINTAIN ALL ELECTRIC CABLES IN GOOD REPAIR.

KEEP SAFETY DEVICES IN PLACE AND IN WORKING ORDER.

KEEP WORKING AREA TIDY. CLUTTERED AREAS INVITE ACCIDENTS.

PREVENT DANGEROUS SITUATIONS. DO NOT USE PNEUMATIC OR ELECTRICAL EQUIPMENT IN DAMP OR WET LOCATIONS, OR EXPOSE THEM TO RAIN.

KEEP THE WORK AREA WELL LIT.

ALL WORK ON THE ELECTRICAL SYSTEM MUST BE CARRIED OUT BY LICENSED TECHNICIANS.

ALL REPAIRS MUST BE PERFORMED BY AN AUTHORIZED SERVICE TECHNICIAN.

1.1 Format of this Manual

This manual contains text styles designed to draw the user's attention:

Note: Suggestion or explanation.

CAUTION: STRESSES THAT THE FOLLOWING ACTION MAY CAUSE DAMAGE TO THE UNIT OR OBJECTS ATTACHED TO IT.

0.0-1

L'INSTALLATION ÉLECTRIQUE DOIT ÊTRE ÉQUIPÉE D'UN CÂBLE DE TERRE ET LE CÂBLE DE TERRE DE LA MACHINE (JAUNE/VERT) DOIT ÊTRE BRANCHÉ AU CÂBLE DE TERRE DE L'INSTALLATION DE DISTRIBUTION.

AVANT TOUTE OPÉRATION D'ENTRETIEN ET DE RÉPARATION, LA MACHINE DOIT ÊTRE DÉBRANCHÉE DU RÉSEAU ÉLECTRIQUE.

NE JAMAIS PORTER DE CRAVATES, DE CHAÎNES OU OBJETS SIMILAIRES LORS DES OPÉRATIONS D'UTILISATION, D'ENTRETIEN OU DE RÉPARATION SUR LA MACHINE. LES CHEVEUX LONGS SONT ÉGALEMENT DANGEREUX. ILS DOIVENT ÊTRE RASSEMBLÉS SOUS UNE CASQUETTE OU AUTRE.

L'OPÉRATEUR DOIT PORTER DES DISPOSITIFS DE PROTECTION PERSONNELLE TELS QUE GANTS, CHAUSSURES DE SÉCURITÉ ET LUNETTES.

LES CÂBLES ÉLECTRIQUES DOIVENT ÊTRE CONSERVÉS EN BON ÉTAT.

LES DISPOSITIFS DE SÉCURITÉ DOIVENT RESTER ACTIFS ET FONCTIONNER CORRECTEMENT.

LA ZONE DE TRAVAIL DOIT ÊTRE TENUE PROPRE. LES ENDROITS DÉSORDONNÉS FAVORISENT LES ACCIDENTS.

ÉVITER LES SITUATIONS DANGEREUSES. NE PAS UTILISER D'OUTILS PNEUMATIQUES OU ÉLECTRIQUES DANS DES LIEUX HUMIDES ET GLISSANTS NI LES EXPOSER AUX INTEMPÉRIES.

LA ZONE DE TRAVAIL DOIT ÊTRE BIEN ÉCLAIRÉE.

TOUTES LES INTERVENTIONS SUR L'INSTALLATION ÉLECTRIQUE DOIVENT ÊTRE RÉALISÉES PAR UN PERSONNEL PROFESSIONNELLEMENT QUALIFIÉ.

TOUTES LE RÉPARATIONS DOIVENT ÊTRE EFFECTUÉES PAR DES TECHNICIENS AGRÉÉS.

1.1 Typographie

Ce manuel contient des styles de texte qui demandent une attention particulière:

Remarque: Suggestion ou explication.

ATTENTION: INDIQUE QUE L'ACTION QUI SUIT RISQUE D'ENDOMMAGER LA MACHINE OU DES OBJETS ASSEMBLÉS A LA MACHINE.

DIE ELEKTROANLAGE AM BETRIEBSORT MUSS ÜBER EINE ERDUNG VERFÜGEN. DAS ERDUNGSKABEL (GELB-GRÜN) MUSS AN DAS GELB-GRÜNE ERDUNGSKABEL DER STROMANLAGE ANGESCHLOSSEN WERDEN.

VOR ALLEN REPARATUREN UND WARTUNGSARBEITEN MUSS DIE STROMZUFUHR DER MASCHINE ABGESCHALTET WERDEN UND GEGEN WIEDEREINSCHALTEN GESICHERT WERDEN.

WÄHREND DER BETRIEBS-, WARTUNGS- UND REPARATURARBEITEN AN DER MASCHINE DÜRFEN KEINE KRAWATTEN, KETTEN ODER ANDERE LOSE ACCESSOIRES GETRAGEN WERDEN. AUCH LANGE HAARE SIND GEFÄHRLICH UND DESHALB ENTSPRECHEND ZU SCHÜTZEN.

DER BEDIENER MUSS DIE ANGEMESSENE PERSÖNLICHE SCHUTZAUSRÜSTUNG WIE HANDSCHUHE, SICHERHEITSSCHUHE UND SCHUTZBRILLE TRAGEN.

ELEKTRISCHE KABEL MÜSSEN IN GUTEM ZUSTAND GEHALTEN WERDEN.

DIE SICHERHEITSVORRICHTUNGEN MÜSSEN IMMER AKTIV UND FUNKTIONSBEREIT GEHALTEN WERDEN.

DAS ARBEITSUMFELD IST SAUBER ZU HALTEN. UNORDNUNG BEGÜNSTIGT UNFÄLLE.

GEFAHRENSITUATIONEN UNBEDINGT VERMEIDEN. PNEUMATISCHE ODER ELEKTRISCHE WERKZEUGE NICHT IN FEUCHTEN ODER RUTSCHIGEN RÄUMEN VERWENDEN UND KEINEN NEGATIVEN WETTEREINFLÜSSEN AUSSETZEN.

FÜR AUSREICHENDE BELEUCHTUNG AM BETRIEBSORT SORGEN.

ALLE ARBEITEN AN DER ELEKTROANLAGE DÜRFEN NUR VON ELEKTROFACHKRÄFTEN VORGENOMMEN WERDEN.

ALLE REPARATUREN MÜSSEN VON ZUGELASSENEN TECHNIKERN DURCHGEFÜHRT WERDEN

1.1 Typographie

Dieses Handbuch enthält Schriftweisen, die zu besonderer Vorsicht auffordern:

Anmerkung: Vorschlag oder Erklärung

VORSICHT: WEIST DARAUF HIN, DASS DIE FOLGENDE MASSNAHME ZU SCHÄDEN AM GERÄT ODER DARAN BEFESTIGTEN TEILEN FÜHREN KANN.

WARNING: STRESSES THAT THE FOLLOWING ACTION MAY CAUSE (SEVERE) INJURY TO THE OPERATOR OR OTHERS.

- Bulleted list:
- Indicates that the action must be executed by the operator before being able to go to the next step in the sequence.

A dotted line around the number of the figure indicates that this is a duplicate from a previous section.

1.2 Safety Devices

WARNING: DO NOT BYPASS ANY SAFETY FEATURES.

This machine has several protectors to prevent compression or crushing hazards.

List of safety devices:

Figura 1.2-1

1. turntable guard
2. arm guard
3. motor drive guard
4. upper cover
5. pedal control guard
6. control lever guard
7. power supply cut-out
8. side pedal guard
9. bead breaker arm cylinder guard
10. beading device limiter
11. demounting-head control guard
12. demounting-head guard

- The rotation speed of the chuck has been limited to a maximum of 14 rpm to prevent dragging or entrapping hazards.

- Rotation of the turntable is automatically inhibited when the main switch is off (position **0**) as well as the pre-positioned pedal control release.

WARNING: IN THE EVENT OF MALFUNCTION OR BREAKAGE OF ONE OF THE SAFETY DEVICES, DO NOT USE THE MACHINE AND CONTACT THE ASSISTANCE SERVICE TO RESTART.

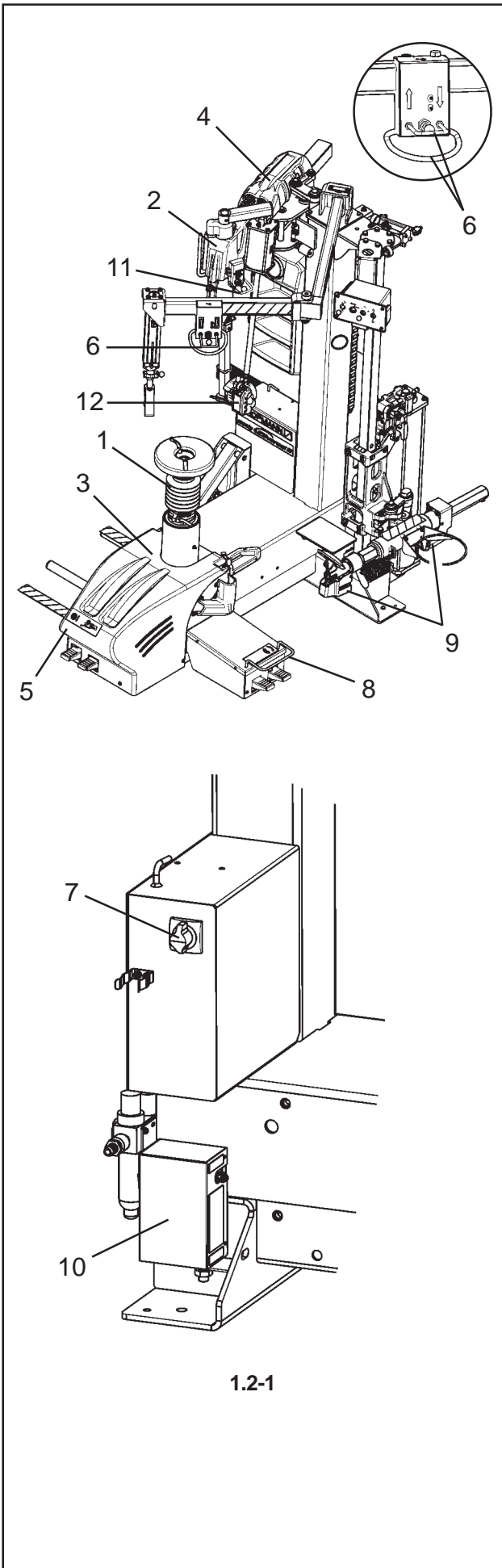

ATTENTION : INDIQUE QUE L'ACTION QUI SUIT PEUT PROVOQUER DES BLESSURES (MÊME SÉRIEUSES) À L'OPÉRATEUR OU À DES TIERS PERSONNES.

- Liste à puces:
- Indique l'action qui doit être effectuée par l'opérateur avant de pouvoir passer à l'étape suivante de la séquence.

Les pointillés autour du numéro de la figure indiquent qu'il s'agit d'un duplicata provenant d'un chapitre précédent.

1.2 Dispositifs De Sécurité

ATTENTION : NE DÉSACTIVER AUCUN DISPOSITIF DE SÉCURITÉ.

Cette machine est équipée de différentes protections pour éviter les risques d'écrasement ou de compression.

Liste des dispositifs de sécurité: Figure 1.2-1

1. Protection autocentrant
2. Protecteur bras
3. Protection transmission moteur
4. Carter supérieur
5. Protection pédales
6. Protection levier de commande
7. Coupure alimentation électrique
8. Protection pédales latérales
9. Protection cylindres bras détalonneur
10. Limiteur pour le dispositif d'enjantage talon
11. Protection commande Outil de démontage
12. Protection Outil de démontage

- La vitesse de rotation du mandrin a été limitée à un maximum de 7-14 t/min pour éviter les risques d'entraînement ou de blocage

- Le mouvement de rotation de l'autocentrant est automatiquement bloqué dès que l'interrupteur général est désenclenché (position **0**) et que la pédale de la commande correspondante est relâchée.

ATTENTION : EN CAS DE PANNE OU DE RUPTURE DE L'UN DES DISPOSITIFS DE SÉCURITÉ, NE PAS UTILISER LA MACHINE ET CONTACTER LE SERVICE ASSISTANCE POUR LA RÉPARATION.

WARNUNG: WEIST DARAUF HIN, DASS DIE FOLGENDE MASSNAHME ZU (SCHWEREN) VERLETZUNGEN DES BEDIENERS ODER ANDERER PERSONEN FÜHREN KANN.

- Aufzählungspunkte:
 - zeigen an, dass der Bediener Maßnahmen durchführen muss, bevor er zum nächsten Schritt des Vorgangs übergehen kann.
- Ein gestrichelter Rahmen um die Nummer der Abbildung zeigt an, dass es sich um ein Duplikat aus einem vorherigen Abschnitt handelt.

1.2 Sicherheitsvorrichtungen

WARNUNG: ÜBERBRÜCKEN SIE KEINE SICHERHEITSVORRICHTUNG.

Dieses Gerät wurde mit verschiedenen Schutzeinrichtungen zur Vermeidung von Quetsch- und Stauchgefahren ausgestattet.

Liste der Sicherheitsvorrichtungen: Abb.1.2-1

1. Schutzabdeckung des Spannfutters
2. Schutz des Trägerarms
3. Schutzabdeckung des Antriebsriemens des Motors
4. Obere Abdeckung
5. Schutz der Pedale
6. Schutz des Steuerhebels
7. Unterbrechung der Stromzufuhr
8. Schutz der seitlichen Drehungspedale
9. Schutz der Zylinder des Montagearms
10. Begrenzungsvorrichtung für die Wulsteindrückvorrichtung
11. Bedienungsschutz des Montagewerkzeugs
12. Schutz des Montagewerkzeugs

- Die Drehgeschwindigkeit des Spannfutters wurde auf maximal 7-14 U/min begrenzt, um die Gefahr, mitgerissen zu werden oder sich zu verfangen, zu vermeiden.

- Die Drehbewegung des Spannfutters wird automatisch gesperrt, wenn der Hauptschalter ausgeschaltet ist (Position **0**), sowie dann, wenn das betreffende Steuerpedal losgelassen wird.

ACHTUNG: BEI EINER STÖRUNG ODER DEM BRUCH EINER DER SICHERHEITS-VORRICHTUNGEN DIE MASCHINE NICHT WEITER VERWENDEN, SONDERN SICH AN DEN KUNDENDIENST WENDEN.

1.3 Machine models

This manual deals with machine models that share the same structure and functionality, but that can vary in terms of the automated equipment fitted. However, there may be differences with regard to the power supply and the presence/absence of the beading device for tubeless tires.

The difference is set out below:

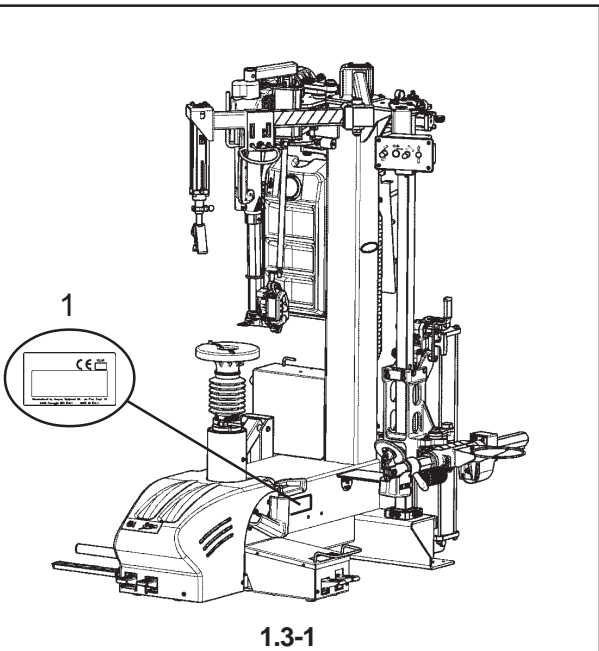

Figure 1-3.1
Represents the basic machine with automatic Head (integrated lever).

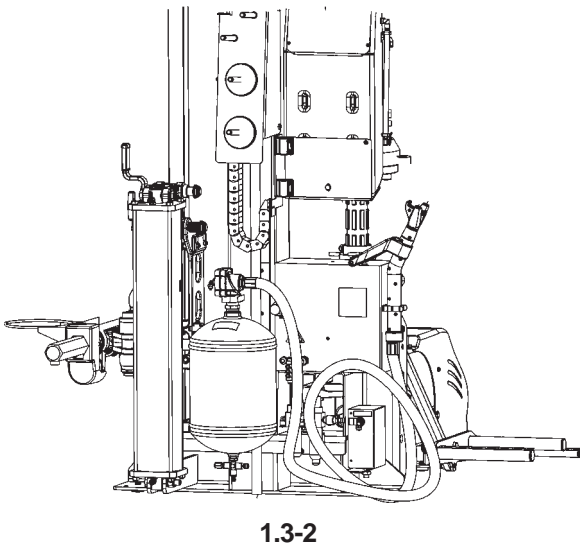

Figure 1-3.2
Represents the same machine as above, but it is also equipped with a beading unit for tubeless tires.

The changes in power supply depend on the destination country or on specific client requests.
Types of power supply:

- 230 Vac, 1 Ph, 50/60 Hz.
- or
- 115 Vac, 1 Ph, 50/60 Hz.

1.4 Identification data

An identification plate attached to the machine, in position 1, Fig. 1.3-1, shows the following data Fig. 1.4-1:

- Name and address of the manufacturer
- Conformity marking
- Year of manufacture
- Model
- Serial number
- Weight
- Electric specifications (volt, ph, Hz, kW and A)
- Air pressure required
- Acoustic pressure

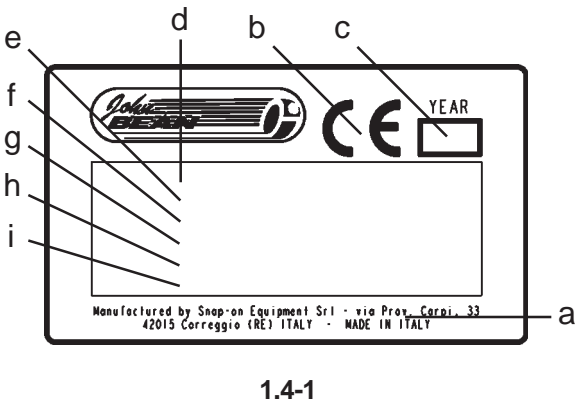

1.3 Modèles de machine

Ce manuel décrit des modèles de machine identiques par la structure et les fonctions, mais qui peuvent être différents suivant l'alimentation électrique et la présence ou l'absence du dispositif d'enjantage talon pour pneus tubeless.

Les modèles ont les différences suivantes :

La **figure 1-3.1** représente la machine de base avec Outil automatique (levier intégré).

La **figure 1-3.2** représente la même machine équipée visée supra mais équipée en plus d'une unité d'enjantage talon pour pneus tubeless.

Les variantes d'alimentation électrique dépendent du pays de destination ou des spécifications requises par le client.

Types d'alimentation électrique actuellement prévus :

230 Vac, 1 Ph, 50/60 Hz.
ou
115 Vac, 1 Ph, 50/60 Hz.

1.4 Données de marquage

Appliquée au démonte-pneus, position **1**, **Fig. 1.3-1**, vous trouverez une plaque avec les données suivantes

Fig. 1.4-1:

- Nom et adresse du constructeur
- Marquage de conformité
- Année de construction
- Modèle
- Numéro de série
- Poids net
- Caractéristiques électriques (volt, ph, Hz, kW et A)
- Pression d'exercice
- Niveau de pression sonore

1.3 Maschinenmodelle

In diesem Handbuch werden Maschinenmodelle beschrieben, die strukturell und funktionell gleich sind, sich aber durch die Art der Stromzufuhr unterscheiden können, sowie dadurch, ob die Vorrichtung zum Wulsteindrücken für schlauchlose Reifen vorhanden oder nicht vorhanden ist.

Die Modelle unterscheiden sich folgendermaßen:

In der **Abbildung 1-3.1** wird die Basismaschine mit automatischem Montagewerkzeug (integrierter Hebel) gezeigt.

In der **Abbildung 1-3.2** wird die gleiche Maschine wie oben, aber zusätzlich mit der Wulsteindrückvorrichtung für schlauchlose Reifen ausgestattet gezeigt.

Die Varianten der Stromzufuhr hängen mit Bestimmungsland der Maschine oder mit bestimmten Anforderungen des Kunden zusammen.

Aktuell vorgesehene Arten von Stromzufuhr:

230 Vac, 1 Ph, 50/60 Hz
oder
115 Vac, 1 Ph, 50/60 Hz

1.4 Markierungsdaten

An der Reifenmontiermaschine ist an der Position **1**, **Abb. 1.3-1** ein Markierungsschild angebracht, das folgende Daten enthält **Abb. 1.4-1:**

Abb. 1.4-1:

- Name und Adresse des Herstellers
- Konformitätsmarkierung
- Baujahr
- Modell
- Seriennummer
- Nettogewicht
- Elektrische Daten (Volt, ph, Hz, kW und A)
- Betriebsdruck
- Schalldruckpegel

2.0 Specifications

Electric-pneumatic tire changers for motor vehicle, SUV and light truck wheels.

Weight with standard accessories430Kg (950 lbs)

Electric Specifications:

.....230 Vac, 1Ph, 50-60Hz

.....115 Vac, 1Ph, 50-60Hz

Motor power:.....1.5 kW (2 HP)

Max. chuck torque:.....Nm 1500 (1106lbfxf)

Chuck rotation speed:.....7-14 rpm

Capability:.....12-30"

Max. wheel diameter:.....1200 mm (47.2")

Max. rim width:.....432 mm (17")

Minimum rim centre hole:.....40 mm

Acoustic pressure:.....<70 dB(A)

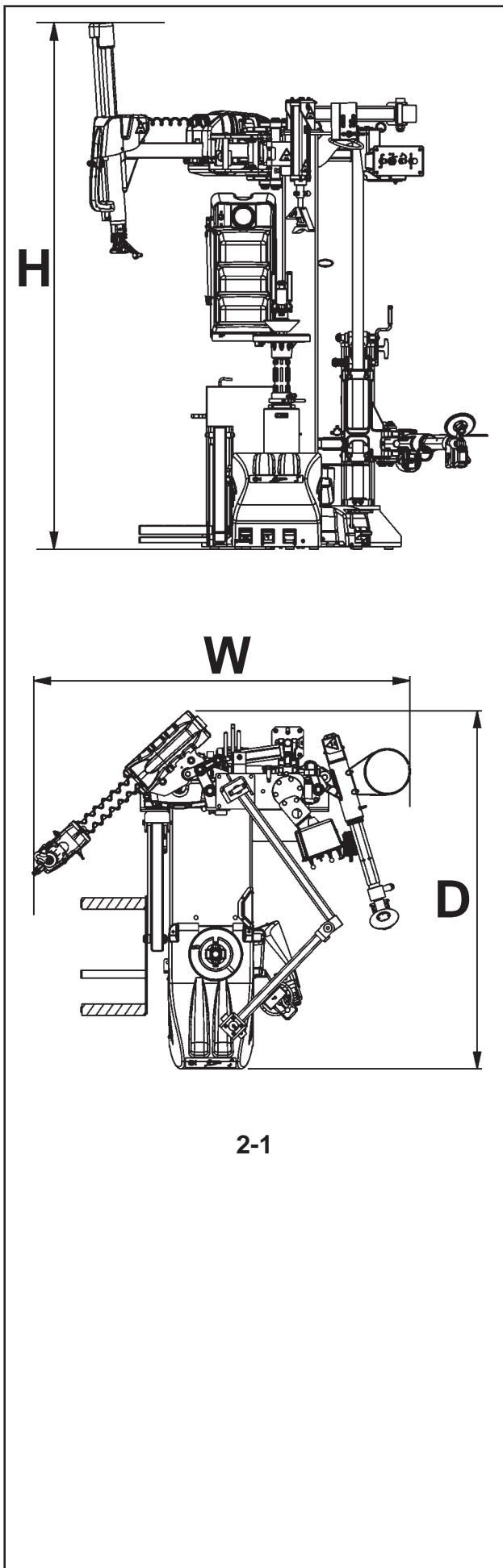

Fig. 2-1

Dimensions (**H x D x W**), expressed in mm and inches.

Version without Tubeless tires Beading device.

H min. = 1800 – 70,8" - **H** max. = 2120 – 83,5"

D min. = 1450 – 57,0" - **D** max. = 1520 – 59,8"

W min. = 1305 – 51,4" - **W** max. = 1600 – 63,0"

Version with Tubeless tires Beading device.

H min. = 1800 – 70.8" - **H** max. = 2120 – 83.5"

D = 1560 – 61.4"

W min. = 1305 – 51.4" - **W** max. = 1600 – 63.0"

2.1 Conditions

During use or prolonged storage, conditions must never be outside:

Temperature range from 0 to 50 °C

Humidity range from 10 to 90%,
without condensation

2.0 Spécifications

Démonte-pneu électropneumatique pour roues de voitures, SUV et fourgons

Poids avec accessoires de série ...	430 Kg (950 lbs)
Caractéristiques électriques:	
.....	230 Vac, 1Ph, 50-60Hz
.....	115 Vac, 1Ph, 50-60Hz
Puissance moteur :	1.5 kW (2 HP)
Couple maximum mandrin	1500 Nm (1106 lbf·ft)
Vitesse de rotation mandrin	7-14 rpm
Capacité	12-30"
Diamètre max. roue	1200mm (47,2")
Largeur max. pneu	432 mm (17")
Minimum trou du jante	40 mm
Pression sonore	<70 dB(A)

Fig. 2-1

Dimensions (**H** x **P** x **L**), exprimées en millimètres et pouces.

Version sans dispositif d'enjantage talon pour pneus Tubeless

H min. =	1800 – 70,8"	-	H max. =	2120 – 83,5"
P min. =	1450 – 57,0"	-	P max. =	1520 – 59,8"
L min. =	1305 – 51,4"	-	L max. =	1600 – 63,0"

Version avec dispositif d'enjantage talon pour pneus Tubeless

H min. =	1800 – 70,8"	-	H max. =	2120 – 83,5"
P	= 1560 – 61,4"			
L min. =	1305 – 51,4"	-	L max. =	1600 – 63,0"

2.1 Conditions

Lors de l'utilisation ou d'un stockage prolongé les conditions ne doivent jamais dépasser :

Conditions de température	de 0 à 50°C
Conditions d'humidité	de 10 à 90%, sans condensation

2.0 Spezifikationen

Elektrohydraulische Reifenmontiermaschinen für KFZ-SUV- und Lieferwagen- bzw. Klein-LKW-Reifen.

Gewicht mit Serienzubehör	430Kg (950 lbs)
Elektrische Daten:	
.....	230 Vac, 1Ph, 50-60Hz
.....	115 Vac, 1Ph, 50-60Hz
Leistung des Motors:	1.5 kW (2HP)
Antriebsdrehmoment, max...	1500 Nm (1106 lbf·ft)
Drehgeschw. Spannvorrichtung	7-14 rpm
Fähigkeit	12-30"
Max. Raddurchmesser	1200 mm (47,2")
Max. Felgenbreite	432 mm (17")
Min. Zentrum Loch	40 mm
Schalldruckpegel	<70 dB(A)

Abb. 2-1

Abmessungen (**H** x **D** x **B**) ausgedrückt in Millimetern und Zoll.

Version ohne Wulsteindrückvorrichtung für Schlauchlosreifen

H min. =	1800 – 70,8"	-	H max. =	2120 – 83,5"
D min. =	1450 – 57,0"	-	D max. =	1520 – 59,8"
B min. =	1305 – 51,4"	-	B max. =	1600 – 63,0"

Version mit Wulsteindrückvorrichtung für Schlauchlosreifen

H min. =	1800 – 70,8"	-	H max. =	2120 – 83,5"
D	= 1560 – 61,4"			
B min. =	1305 – 51,4"	-	B max. =	1600 – 63,0"

2.1 Bedingungen

Während der Benutzung und der Langzeitlagerung dürfen die folgenden Werte nicht überschritten werden.

Temperaturbereich	von 0 bis 50° C
Luftfeuchtigkeitsbereich	von 10 bis 90 %, nicht kondensierend

3.0 Introduction

Congratulations on purchasing the pneumatic-electric tire changer:
John Bean Pegasus 200

This tire changer is designed for ease of operation, safe handling of rims, reliability and speed. With a minimum of maintenance and care your tire changer will provide many years of trouble-free operation. Instructions on use, maintenance and operational requirements of the machine are covered in this manual.

STORE THIS MANUAL IN A SAFE PLACE FOR ANY FURTHER REFERENCE. READ THIS MANUAL THOROUGHLY BEFORE USING THE MACHINE.

Application.

The tire changer is intended to be used as a device for automatically demounting, mounting and beading motor vehicle, SUV and light truck tires mounted on one-piece rims with the following specifications:

Maximum wheel diam.: 1200 mm (47")
Maximum wheel width: 432 mm (17")

This device must be used in the application for which it is specifically designed. Any other use shall be considered as improper and thus not unreasonable. The manufacturer shall not be considered liable for possible damage caused by improper, wrong or unreasonable use.

Manuals supplied with the unit.

- Operator's Manual (Chapter 1 – 9)
The operator must be familiar with it.
- Service Manual (Spare Parts)
Manual for use by service personnel only.
- Accessory Plan (Elenco degli Accessori).

Installation instructions.

The installation instructions are in Chapter 9, Appendices.





3.0 Introduction

Félicitations pour avoir acheté le démonte-pneu électropneumatique: John Bean Pegasus 200

Construit pour des utilisateurs professionnels qui travaillent intensément, ce démonte-pneu est d'emploi facile, sûr et fiable. Avec un minimum d'entretien et de soins, ce démonte-pneu vous garantit de nombreuses années de travail rentable et sans problèmes. Les instructions d'utilisation, d'entretien et les modalités d'emploi sont décrites dans ce manuel.

CONSERVER SOIGNEUSEMENT CE MANUEL POUR TOUTE CONSULTATION ULTERIEURE. LIRE ATTENTIVEMENT CE MANUEL AVANT D'UTILISER LA MACHINE

Application.

Le démonte-pneu est destiné à être utilisé en tant que dispositif pour le montage, le démontage et l'enjantage du talon de pneus pour des V.L., SUV et fourgons, montés sur jantes à base creuse avec les caractéristiques suivantes:

Diamètre maximum de roue: mm 1200 (47")
Largeur maximum de roue: mm 432 (17")

Ce dispositif ne devra être utilisé que pour la finalité pour laquelle il a été expressément conçu. Toute autre utilisation est à considérer impropre et donc non applicable.

Le fabricant ne peut être tenu responsable en cas d'éventuels dommages causés par des utilisations impropres, incorrectes ou non applicables.

Manuels de la machine.

- Manuel de l'opérateur (Chapitre 1 – 9)
L'opérateur doit en connaître les moindres détails
- Manuel d'Assistance (Liste Des Pièces Détachées)
Manuel à usage exclusif du personnel d'assistance.
- Accessory Plan (Plan des accessoires).

Instructions pour l'installation.

Les instructions pour l'Installation se trouvent au Ch. 9, Annexes.

3.0 Einführung

Mit dem Kauf der elektropneumatischen Reifenmontiermaschine haben Sie eine hervorragende Wahl getroffen: John Bean Pegasus 200

Dieses für den intensiven Profiwerkstattgebrauch entwickelte Gerät zeichnet sich durch seine Zuverlässigkeit und die leichte, sichere Handhabung besonders aus. Bei einem Mindestmaß an Wartung und Pflege wird diese Reifenmontiermaschine über viele Jahre hinweg problemlos und erfolgreich arbeiten. Anweisungen und Hinweise zu Betrieb, Wartung und Einsatzbedingungen finden Sie in dieser Betriebsanleitung.

HEBEN SIE DIESE BETRIEBSANLEITUNG ALS NACHSCHLAGWERK SORGFÄLTIG AUF. LESEN SIE DIESE BETRIEBSANLEITUNG VOR DER INBETRIEBNAHME AUFMERKSAM DURCH.

Einsatzbereich

Die Reifenmontiermaschine ist geeignet für den Einsatz als Vorrichtung für Montage, Demontage und zum Wulsteindrücken der Reifen von PKW, SUV und Lieferwagen bzw. Klein-LKW auf Tiefbettfelgen mit folgenden Merkmalen bestimmt:

Max.
Maximaler Raddurchmesser: 1200 mm (47")
Maximale Radbreite: 432 mm (17")

Dieses Gerät darf nur für den Verwendungszweck eingesetzt werden, für den es eigens konzipiert wurde. Jede andere Verwendungsart ist als un-sachgemäß und demnach unvernünftig anzusehen. Der Gerätehersteller kann für Schäden durch un-sachgemäßen, falschen oder unvernünftigen Gebrauch nicht verantwortlich gemacht werden.

Handbücher des Geräts

- Betriebsanleitung (Kapitel 1 – 9)
Der Benutzer muss mit dieser Anleitung vertraut sein.
- Wartungshandbuch (Ersatzteilliste)
Dieses Handbuch wird nur von dem Wartungspersonal benötigt.
- Accessory Plan (Zubehörplan).

Installationsanweisungen

Die Installationsanweisungen finden Sie in Abschnitt 9, "Anhänge".

3.1 Accessories

A series of accessories are normally available for the machine.

All the accessories are listed in the attached document (**fig. 3.1-1**):

ASSESSORIES PLAN

Code: **EAZ0033G51A**

The document lists:

- Accessories supplied with the machine; “**S**”.
- Accessories available on request; “**O**”.
- Accessories that do not apply to the model consulted; “-”.

- Use the codes in the list for the purchase orders.

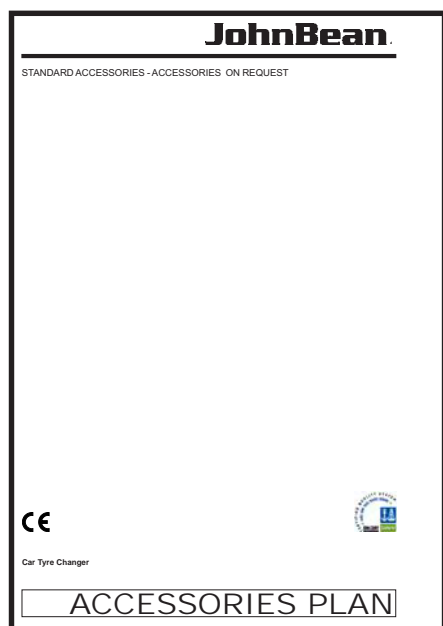

3.1-1

3.1 Accessoires

Une série d'accessoires sont normalement disponibles avec la machine.

Tous les accessoires sont mentionnés dans le document ci-joint (**fig. 3.1-1**) :

ASSESSORIES PLAN (Plan des accessoires)
Code: **EAZ0033G51A**

Dans le document figurent :

- Accessoires fournis avec la machine; „**S**”.
- Accessoires disponibles sur demande; „**O**”.
- Accessoires non applicables au modèle consulté; „-”.

- Pour les commandes, prière d'utiliser les codes mentionnés dans la liste.

3.1 Zubehör

Für die Maschine steht normalerweise eine Reihe von Zubehörteilen zur Verfügung.

Das gesamte Zubehör ist in dem beiliegenden Dokument aufgelistet (**fig. 3.1-1**):

ASSESSORIES PLAN (Zubehörplan),
Codenummer: **EAZ0033G51A**

In dem Dokument finden Sie:

- Zubehör, das mit der Maschine mitgeliefert wird: „**S**”.
- Zubehör, das auf Bestellung erhältlich ist: „**O**”.
- Zubehör, das für das betreffende Modell nicht anwendbar ist: „-”.

- Verwenden Sie zur Bestellung die Codenummern aus der Liste.

4.0 Layout

Refer to **Figures 4.0-1 & 1.3-1**.
Functional description of the unit:

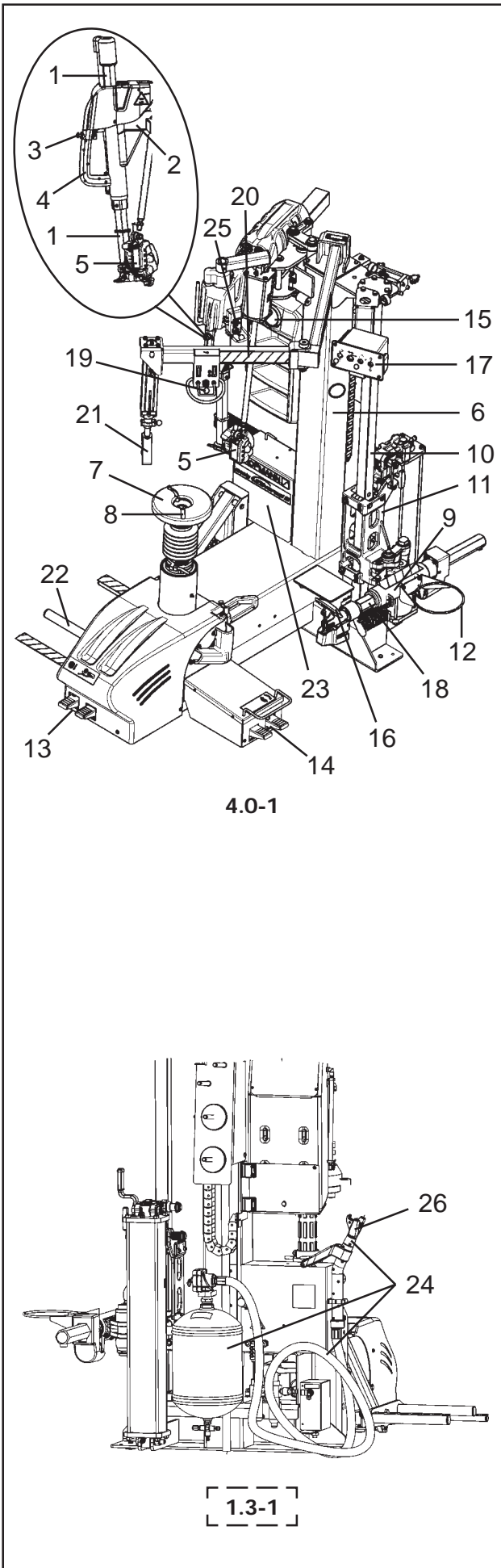

1. Vertical slide
2. Tool holder arm
3. Tool vertical slide control
4. Handle
5. Automatic Tool (or Head)
6. Tower (or column)
7. Wheel-holder flange
8. Drag device
9. Bead breaker arm
10. Bead breaker guide
11. Bead breaker carriage
12. Lubricant support
13. Front foot pedal controls
14. Side foot pedal
15. Pressure gauge
16. Bead breaker disc
17. Control panel
18. Bead breaker arm
19. Bead pusher control
20. Bead pusher arm
21. Bead pusher tool
22. Wheel lifter
23. Electrical control unit
24. GT beading device
25. Automatic Tool (or Head) Control
26. Tubeless beading nozzle

4.0 Description

Se reporter à la **Figure 4.0-1 & 1.3-1.**
Description fonctionnelle de l'unité :

1. Tige verticale
2. Bras porte-outil
3. Commande Tige verticale outil
4. Poignée
5. Outil Automatique
6. Potence
7. Bride porte-roue
8. Entraîneur
9. Bras détalonneur
10. Guide détalonneur
11. Chariot détalonneur
12. Support lubrifiant
13. Pédalier frontal
14. Pédale latérale
15. Manomètre
16. Disque détalonneur
17. Panneau de commandes
18. Tige détalonneur
19. Commande presse-talon
20. Bras presse-talon
21. Outil presse-talon
22. Élévateur roues
23. Centrale électrique
24. Dispositif à rejanter talon GT
25. Commande Outil automatique
26. Buse à rejanter talon pour Tubeless

4.0 Identifikation der einzelnen Teile

Siehe **Abbildung 4.0-1 & 1.3-1.**
Funktionsbeschreibung des Geräts:

1. Montierstange
2. Montagearm
3. Steuerung der vertikalen Montierstange
4. Feststellgriff
5. Automatischen Montagewerkzeug
6. Säule
7. Radhalteflansch
8. Mitnehmer
9. Abdrückarm
10. Führung des Abdrückarms
11. Abdrückerstütze
12. Schmierhalterung
13. Vordere Pedalsteuerung
14. Seitliches Reifenfüllpedal
15. Manometer
16. Wulstablössscheibe
17. Steuertafel
18. Abdrückerstange
19. Steuerung des Wulstniederhalters
20. Wulstniederhalterarm
21. Wulstniederhalterwerkzeug
22. Radheber
23. Elektrische Steuerzentrale
24. GT-Wulsteindrückvorrichtung
25. Bedienung d. automatischen Montagewerkzeugs
26. Wulsteindrückdüse für schlauchlose Reifen

4.1 Controls

Before operating the machine ensure that you have properly understood the operation and function of all the controls, as set out in this chapter.

Mount/demount tool position

The push button on the handle (3, Fig.4.0-1) allows the user to position the tool correctly.

1. To unlock and let the slide with the tool go up: push the button all the way in with the forefinger in the direction of the arrow (A, Fig. 4.1-1).
2. To unlock and let the slide with the tool go down: push the button with the thumb in the direction of the arrow, until resistance increases (B, Fig. 4.1-1).
3. To lock: push the button firmly with the thumb (C, Fig. 4.1-1).

WARNING: THE OPERATIONS COULD BE DANGEROUS. FOLLOW THE SAFETY INDICATIONS SET OUT IN THE PLATES.

Figura 4.1-2

DANGER OF HAND CRUSHING

Wheel lifter

Insert the RIGHT foot under the pedal (1, Fig.4.1-3) and lift it upwards; the lifter will rise. On reaching the desired height release the pedal; the lifter stops. Press the pedal downwards; the lifter will descend. To stop the lifter release the pedal. To lower the lifter completely, keep the pedal pressed until it touches the ground.

The lifter cannot be used for uses other than lifting/lowering wheels (or rims) from the Wheel Holder Table.

The lifter has a maximum capacity of 70Kg.

DO NOT MOUNT/DEMOUNT THE TIRE WITH THE LIFTER IN THE RAISED POSITION.

WARNING: THE OPERATIONS COULD BE DANGEROUS. FOLLOW THE SAFETY INDICATIONS SET OUT IN THE PLATES

Figure 4.1-4

DANGER OF FEET BEING CRUSHED

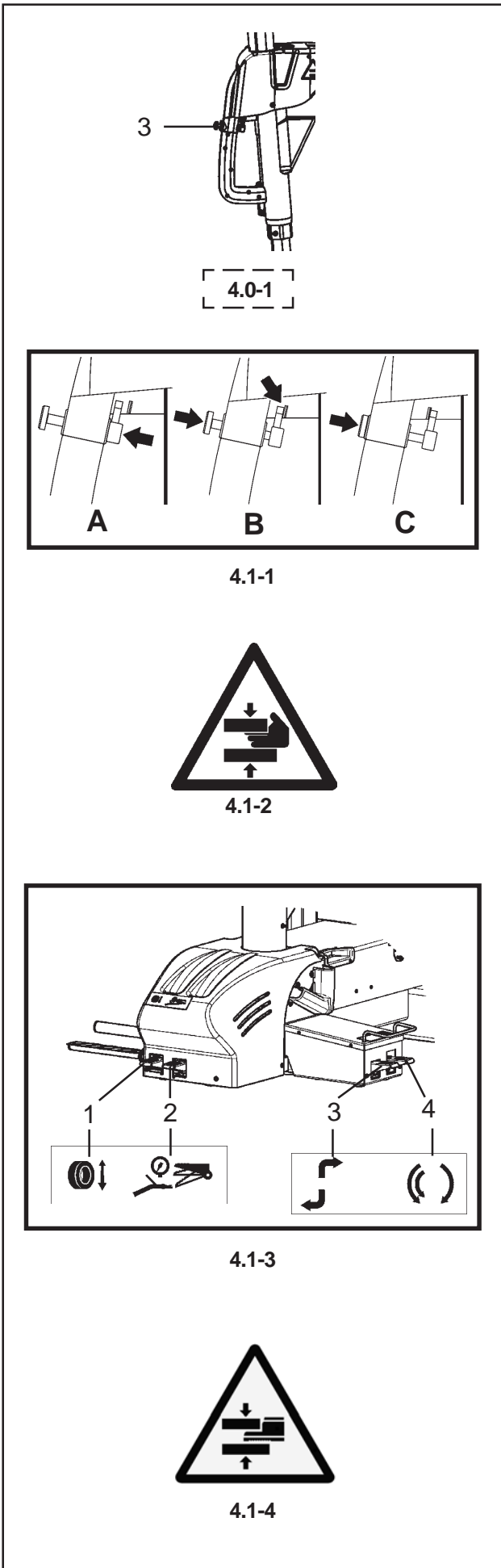

4.1 Commandes

Avant de travailler avec la machine, s'assurer d'avoir bien compris la position et les fonctions des commandes, comme il est décrit dans ce chapitre.

Position outil montage/démontage

Le bouton placé sur la poignée (3, Fig.4.0-1) permet de positionner l'outil d'une façon correcte.

1.

Pour débloquer et faire monter la tige avec l'outil : pressez le bouton à fond avec l'index dans le sens de la flèche Fig. (A, Fig. 4.1-1).

2.

Pour débloquer et abaisser la tige avec l'outil : pressez le bouton avec le pouce dans le sens de la flèche jusqu'à ce que la résistance augmente (B, Fig. 4.1-1).

3.

Pour bloquer : pressez le bouton à fond avec le pouce (C, Fig. 4.1-1).

ATTENTION: CES MANŒUVRES SONT DANGEREUSES. RESPECTER LES CONSIGNES DE SECURITE INDIQUEES PAR LES PLAQUETTES APPOSEES SUR LA MACHINE.

Figure 4.1-2

DANGER D'ÉCRASEMENT DES MAINS

Élévateur roues

Passer le pied DROIT sous la pédale (1, Fig.4.1-3) et pousser vers le haut ; l'élévateur monte. Arrivé à la hauteur souhaitée, relâcher la pédale ; l'élévateur s'arrête.

Presser la pédale vers le bas ; l'élévateur descend. Au relâchement de la pédale, l'élévateur s'arrête. Pour abaisser complètement l'élévateur, maintenir la pression jusqu'à atteindre le sol.

Il est interdit d'utiliser l'élévateur pour un usage autre que le chargement/déchargement de roues (ou jantes) de la Table Porte Roues.

L'élévateur a une capacité de charge maximale de 70kg

NE PAS EFFECTUER LE DÉMONTAGE NI LE MONTAGE DU PNEU AVEC L'ÉLÉVATEUR EN POSITION HAUTE.

ATTENTION: CES MANŒUVRES SONT DANGEREUSES. RESPECTER LES CONSIGNES DE SECURITE INDIQUEES PAR LES PLAQUETTES APPOSEES SUR LA MACHINE.

Figure 4.1-4

DANGER D'ÉCRASEMENT DES PIEDS

4.1 Maschinenbedienung

Vor Inbetriebnahme der Reifenmontiermaschine sollten Sie sich mit der Lage und Funktionsweise aller Steuerteile vertraut machen, wie sie in diesem Kapitel erklärt sind.

Position des Montage-/Demontage-werkzeugs

Mit dem Arretierknopf am Feststellgriff (3, Abb.4.0-1) kann das Montagewerkzeug korrekt positioniert werden.

1.

Um die Stange mit dem Werkzeug zu lösen und zu heben, den Knopf mit dem Zeigefinger tief in Pfeilrichtung drücken (A, Abb. 4.1-1).

2.

Um die Stange mit dem Werkzeug zu lösen und sinken zu lassen, den Knopf mit dem Daumen tief in Pfeilrichtung drücken, bis der Widerstand zunimmt (B, Abb. 4.1-1).

3.

Zum Sperren den Knopf mit dem Daumen tief drücken (C, Abb. 4.1-1).

ACHTUNG: DIESE VORGÄNGE SIND GEFÄHRLICH. BEFOLGEN SIE DIE VORGESCHRIEBENEN SICHERHEITSMASSNAHMEN, DIE AUF DEN SCHILDERN ANGEZEIGT SIND.

Abbildung 4.1-2

QUETSCHENGEFAHR FÜR DIE HÄNDE

Radhebebühne

Den RECHTEN Fuß unter das Pedal (1, Abb.4.1-3) setzen und das Pedal durch Anheben aktivieren – die Hebebühne steigt. Wenn die gewünschte Höhe erreicht ist, das Pedal loslassen – die Hebebühne hält an.

Das Pedal nach unten drücken – die Hebebühne senkt sich. Wenn man das Pedal loslässt, hält die Hebebühne an. Um die Hebebühne vollständig zu senken, hält man das Pedal gedrückt, bis der Boden erreicht ist.

Es ist verboten, den Radheber zu anderen Zwecken als das Laden/Abladen von Reifen (oder Felgen) vom Radtisch zu verwenden.

Der Radheber hat eine maximale Kapazität von 70 kg.

NIEMALS REIFEN DEMONTIEREN UND MONTIEREN, SO LANGE DIE HEBEBÜHNE ANGEHOBEEN IST.

ACHTUNG: DIESE VORGÄNGE SIND GEFÄHRLICH. BEFOLGEN SIE DIE VORGESCHRIEBENEN SICHERHEITSMASSNAHMEN, DIE AUF DEN SCHILDERN ANGEZEIGT SIND.

Abbildung 4.1-4

QUETSCHGEFAHR FÜR DIE FÜSSE



4.1-5

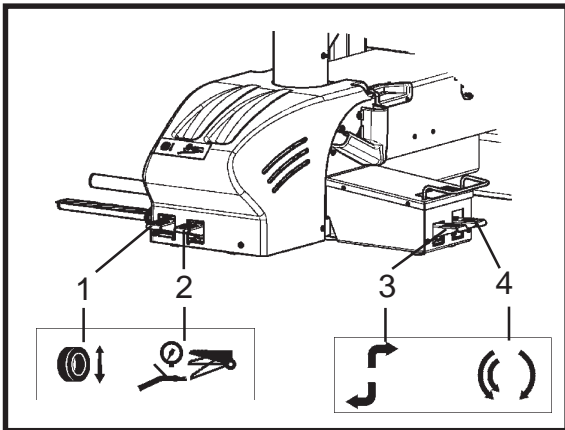

4.1-3

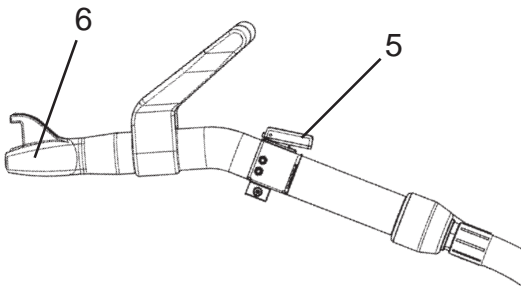

4.1-3b

Beading device

Figure 4.1-5

WHEN OPERATING THE BEAD SEATER AND INFLATOR IT IS MANDATORY TO WEAR EAR PROTECTORS AND SAFETY GLASSES TO PREVENT CONTAMINATION FROM NOISE, DUST AND CHIPS BLOWN BY THE AIR JETS.

Press the pedal (2 Fig.4.1-3) with the RIGHT foot; the air exits from the end of the tire beading hose.

DANGER OF TIRE EXPLOSION

For GT model only:

Press the pedal (2 Fig.4.1-3) partially with the RIGHT foot; the air exits from the end of the hose previously connected to the tire valve.

To perform the "blast":

HOLD THE BEADING NOZZLE FIRMLY.

- Operate the pedal command (1, Fig.4.1-3) fully and at the same time use the button (5, Fig.4.1-3b) on the beading nozzle (6, Fig.4.1-3b).

Note: Air simultaneously continues to come out of the hose connected to the valve.

WARNING:

ONCE BEADING IS COMPLETE, IMMEDIATELY STOP INTRODUCING AIR.

Turntable rotation

Press the pedal (4 Fig.4.1-3) WITH THE RIGHT FOOT; the wheel-holder flange rotates clockwise as follows.

1st speed:

About 3/4 of the way down, the turntable rotates at the minimum speed (about 7 rpm).

2nd speed:

All the way down, the turntable rotates at maximum speed (about 14 rpm).

If the pedal is raised the turntable rotates anticlockwise.

Dispositif d'enjantage talon

Figure 4.1-5

PENDANT L'ACTIONNEMENT DU DISPOSITIF DE GONFLAGE, L'UTILISATION DE CASQUE ANTI-BRUIT ET DE LUNETTES DE PROTECTION EST IMPÉRATIVE AFIN D'ÉVITER LA CONTAMINATION PAR LA POUSSIÈRE ET DES IMPURETÉS SOULEVÉES PAR LE JET D'AIR.

Appuyer sur la pédale avec le pied DROIT (2 Fig.4.1-3); l'air s'échappe par l'extrémité du tuyau du dispositif d'enjantage talon du pneu.

RISQUE D'EXPLOSION DU PNEU

Pour le modèle GT seulement :

Appuyer partiellement avec le pied DROIT sur la pédale (2 Fig.4.1-3); l'air s'échappe par l'extrémité du tuyau relié à la valve de la roue.

Pour l'exécution du "blast":

TENIR SOLIDEMENT LA BUSE DU DISPOSITIF D'ENJANTAGE TALON.

- Presser la pédale de commande (1, Fig.4.1-3) à fond et simultanément actionner la touche (5, Fig.4.1-3b) présente sur la buse à enjanger le talon (6, Fig.4.1-3b).

Remarque : Simultanément de l'air continuera à s'échapper du tuyau relié à la soupape.

ATTENTION :

L'ENJANTAGE DU TALON EFFECTUE, ARRETER IMMEDIATEMENT LE JET D'AIR.

Rotation plateau

Appuyer, AVEC LE PIED DROIT, sur la pédale 4 Fig.4.1-3 ; la flasque porte-roue tourne en sens horaire de la façon suivante.

1ère vitesse

à peu près aux 3/4 en bas, l'autocentrante tourne à la vitesse minimale (à environ 7 t/min).

2ème vitesse :

Complètement en bas, l'autocentrante tourne à la vitesse maximale (à environ 14 t/min).

En soulevant la pédale, l'autocentrante tourne en sens anti-horaire.

Wulsteindrücker

Abbildung 4.1-5

WÄHREND DER BETÄTIGUNG DER FÜLL-VORRICHTUNG IST ES PFLICHT, GEHÖRSCHUTZ UND SCHUTZBRILLE ZU TRAGEN, DAMIT STAUB UND FREMDKÖRPER, DIE VOM LUFTSTRAHL AUFGEWIRBELT WERDEN, NICHT IN DIE AUGEN DRINGEN KÖNNEN.

Das Pedal (2, Abb.4.1-3) mit dem RECHTEN Fuß drücken – die Luft strömt aus dem Ende des Schlauchs zum Wulsteindrücken des Reifens aus.

EXPLOSIONSGEFAHR BEIM REIFEN

Nur beim Modell GT:

Das Pedal (2, Abb. 4.1-3) mit dem RECHTEN Fuß teilweise drücken – die Luft strömt aus dem Ende des Schlauchs aus, der vorher an das Radventil angeschlossen wurde.

Um den Luftstoß („Blast“) auszulösen:

DIE WULSTEINDRÜCKDÜSE SEHR FEST HALTEN.

- Die Pedalsteuerung (1, Fig.4.1-3) ganz nach unten drücken und gleichzeitig die Taste (5, Abb.4.1-3b) betätigen, die sich an der Wulsteindrückdüse (6, Abb.4.1-3b) befindet.

Anm.: Gleichzeitig strömt auch weiterhin aus dem Schlauch, der mit dem Ventil verbunden ist, Luft aus.

ACHTUNG:

SOBALD DER WULST EINGEDRÜCKT IST, MUSS DER LUFTAUSSTOSS SOFORT GESTOPPT WERDEN.

Drehen des Tisches

Mit dem RECHTEN FUSS das Pedal (4, Abb. 4.1-3) drücken – der Radhalterflansch dreht sich auf folgende Art im Uhrzeigersinn.

1. Geschwindigkeit:

Ca. 3/4 nach unten gedrückt: der Spannteller dreht sich mit der niedrigsten Geschwindigkeit (ca. 7 U/min).

2. Geschwindigkeit:

Ganz nach unten gedrückt: der Spannteller dreht sich mit der höchsten Geschwindigkeit (ca. 14 U/min.).

Wenn man das Pedal anhebt, dreht sich die Spannvorrichtung gegen den Uhrzeigersinn.

Tool holder arm

To prevent collisions with the wheel or the turntable, the tool must be placed in the fully raised position, unless already adjusted as so.

BRING THE TOOL INTO THE FULLY RAISED POSITION TO PREVENT ANY COLLISION WITH THE WHEEL OR THE TURNTABLE

Press all the way down with the LEFT foot, then release the pedal (3, Fig.4.1-3); the tool holder arm rotates, from the standby position, inwards. Press and release again; the tool holder arm will rotate outwards.

WARNING: THE OPERATIONS COULD BE DANGEROUS. FOLLOW THE SAFETY INDICATIONS SET OUT IN THE PLATES

Figure 4.1-2

WARNING: DANGER OF HANDS BEING CRUSHED

Figure 4.1-6

RANGER, MOVING PARTS

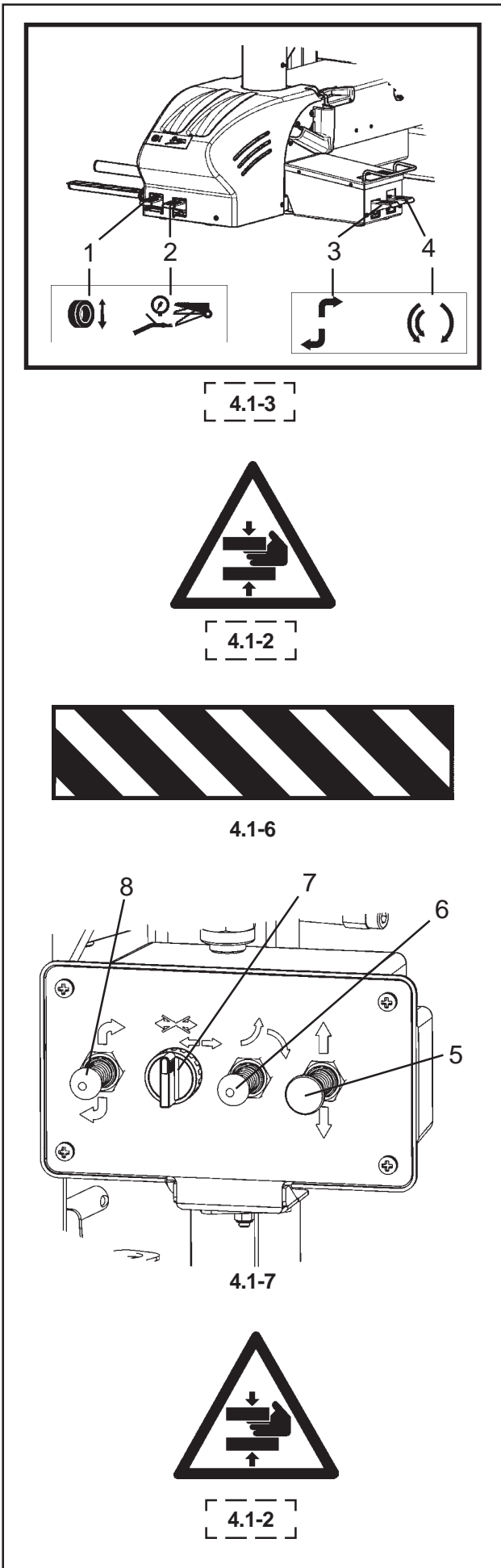

Bead breaker

To activate ascent/descent of the bead breaker arm act on the manual control (5, Fig.4.1-7). Control up; the bead breaker ascends. Control down; the bead breaker descends.

Figure 4.1-2

WARNING: DANGER OF HANDS BEUING CRUSHED

The manual control (6, Fig.4.1-7) varies the working angle of the disc; this makes penetration in the bead seat easier.

Control down; the disc tilts.
Control up; the disc returns to its normal position.

To lock movement of the bead breaker horizontal slide, act on the manual control (7, Fig.4.1-7).

Control right; the horizontal slide is free.
Control left; the horizontal slide stops.

The manual control (8, Fig.4.1-7) operates opening/closing of the bead breaker arm, from the working position to the standby position and vice versa.

Control up; the arm opens outwards.
Control down; the arm closes on the wheel.

Bras porte-outil

Afin d'éviter des collisions avec la roue ou le plateau autocentrant, l'outil doit être placé en position totalement soulevée, s'il n'a pas été préalablement réglé.

AMENER L'OUTIL EN POSITION TOTALEMENT SOULEVÉE AFIN D'ÉVITER DES COLLISIONS AVEC LA ROUE OU LE PLATEAU AUTOCENTRANT.

Appuyer à fond avec le pied GAUCHE, puis relâcher la pédale (3, Fig.4.1-3) ; le bras porte-outil, à partir de la position hors travail tournera vers l'intérieur.

Appuyer et relâcher de nouveau ; depuis la position de travail, le bras porte-outil tournera vers l'extérieur.

ATTENTION : CES MANŒUVRES SONT DANGEREUSES. RESPECTER LES CONSIGNES DE SECURITE INDIQUEES PAR LES PLAQUETTES APPOSEES SUR LA MACHINE

Figure 4.1-2

DANGER D'ECRASEMENT DES MAINS

Figure 4.1-6

DANGER, ORGANES EN MOUVEMENT

Détalonneur

Pour activer la montée et la descente du bras détalonneur, actionner la commande manuelle (5, Fig.4.1-7).

Commande vers le haut ; le détalonneur monte.

Commande vers le bas ; le détalonneur descend.

Figure 4.1-2

ATTENTION : RISQUE D'ECRASEMENT DE LA MAIN

La commande manuelle (6, Fig.4.1-7) provoque la variation de l'angle opératif du disque ; la pénétration dans le logement du talon est facilitée.

Commande vers le bas ; le disque s'incline

Commande vers le haut ; le disque revient en position de base.

Pour bloquer le défilement de la tige horizontale du détalonneur, actionner la commande manuelle (7, Fig.4.1-7).

Commande à droite ; la tige horizontale se libère.

Commande à gauche ; la tige horizontale s'arrête.

La commande manuelle (8, Fig.4.1-7) actionne l'ouverture et la fermeture du bras détalonneur, depuis la position de travail à la position hors travail et inversement.

Commande en haut ; le bras s'ouvre vers l'extérieur.

Commande en bas ; le bras se ferme sur la roue.

Werkzeugarm

Um Zusammenstöße mit dem Rad oder mit dem Spanntisch zu vermeiden, muss das Werkzeug auf die ganz angehobene Position gestellt werden, sofern es sich nicht bereits dort befindet.

DAS WERKZEUG IN GANZ ANGEHOBE NE POSITION BRINGEN, UM ZUSAMMENSTÖSSE MIT DEM RAD ODER DEM SPANNTISCH ZU VERMEIDEN.

Das Pedal (3, Abb.4.1-3) mit dem LINKEN Fuß ganz nach unten drücken und es dann loslassen. Der Werkzeugarm dreht sich aus der Ruhestellung nach innen. Das Pedal noch einmal drücken und loslassen – der Werkzeugarm dreht sich aus der Betriebsstellung nach außen.

ACHTUNG: DIESE VORGÄNGE SIND GEFÄHRLICH. BEFOLGEN SIE DIE VORGESCHRIEBENEN SICHERHEITSMASSNAHMEN, DIE AUF DEN SCHILDERN ANGE GEBEN SIND.

Abbildung 4.1-2

QUETSCHGEFAHR FÜR DIE HÄNDE

Abbildung 4.1-6

GEFAHR: ELEMENTE IN BEWEGUNG

Abdrückarm

Um den Abdrückarm zu heben und zu senken, betätigt man die Handsteuerung (5, Abb. 4.1-7).

Steuerung nach oben: der Abdrückarm steigt auf.

Steuerung nach unten: der Abdrückarm senkt sich.

Abbildung 4.1-2

ACHTUNG: QUETSCHGEFAHR FÜR DIE HAND

Die Handsteuerung (6, Abb. 4.1-7) verändert den Betriebswinkel der Scheibe, dadurch ist es leichter, in die Felgenschulter einzudringen.

Steuerung nach unten: die Scheibe neigt sich.

Steuerung nach oben: die Scheibe kehrt in die ursprüngliche Lage zurück.

Um zu sperren, dass sich die horizontale Stange des Abdrückarms abziehen lässt, betätigt man die Handsteuerung (7, Abb. 4.1-7).

Steuerung nach rechts: die horizontale Stange löst sich.

Steuerung nach rechts: die horizontale Stange wird gesperrt.

Mit der Handsteuerung (8, Abb.4.1-7) öffnet und schließt man den Abdrückarm, d.h. man bewegt ihn von der Betriebs- in die Ruhestellung und umgekehrt.

Steuerung nach oben: der Arm öffnet sich nach außen.

Steuerung nach unten: der Arm schließt sich am Rad.

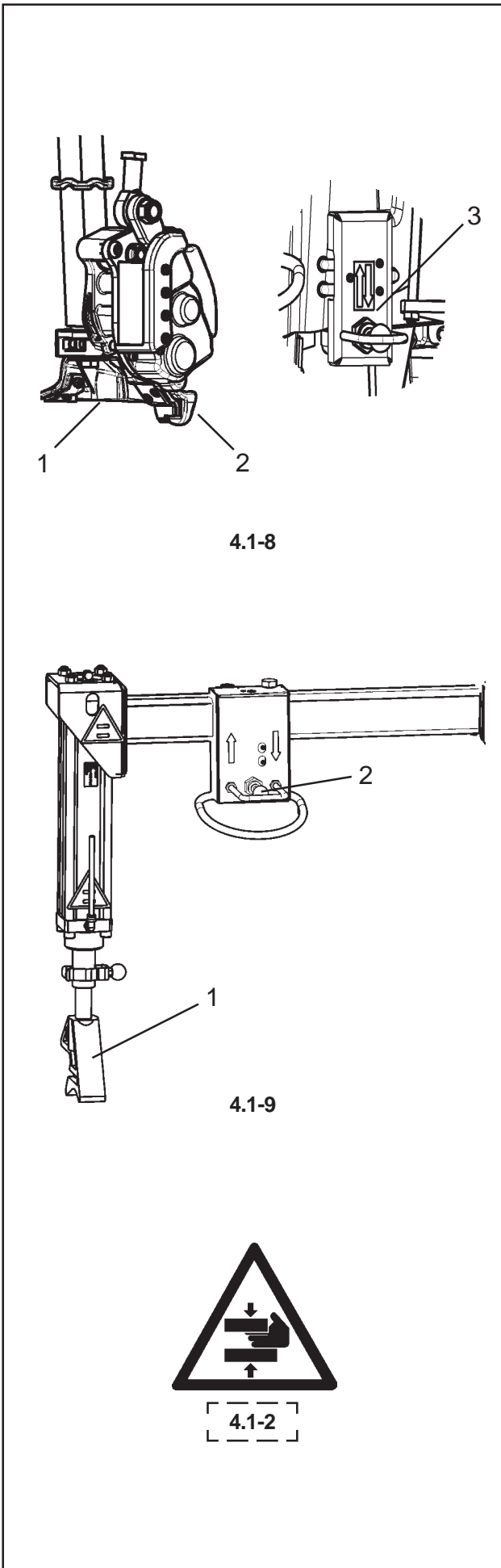

Automatic Head

The automatic head consists of a tire demounting section (1, Fig.4.1-8) and a mounting section (2, Fig.4.1-8), controlled by the pneumatic control. The control (3, Fig.4.1-8), moves the claw (2, Fig.4.1-8) to extract and remove the tyre from the rim, with the following movements:

- Lever down; the head lever moves up
- Lever up; the head lever moves down.

Bead pusher

The bead pusher tool (1, Fig.4.1-9) fitted on the articulated arm has a pneumatic control (2, Fig.4.1-9) for vertical movement.

- Lever up; the bead pusher moves up.
- Lever down; the bead pusher moves down

WARNING: THE OPERATIONS COULD BE DANGEROUS. FOLLOW THE SAFETY INDICATIONS SET OUT IN THE PLATES

Figure 4.1-2

WARNING: DANGER OF HANDS BEING CRUSHED

Outil Automatique

L'outil automatique est formé de deux parties : une pour le démontage (1, **Fig.4.1-8**) et une pour le montage du pneu (2, **Fig.4.1-8**). Il est actionné par la commande pneumatique.

Avec la commande (3, **Fig.4.1-8**), on obtient le mouvement du biseau (2, **Fig.4.1-8**) pour extraire et retirer le pneu de la jante, en procédant comme suit :

- Levier en haut; le biseau de l'outil descend.
- Levier en bas; le biseau de l'outil monte.

Presse-talon

L'outil presse-talon (1, **Fig.4.1-9**), monté sur le bras articulé, présente une commande pneumatique (2, **Fig.4.1-9**) pour le mouvement vertical.

Levier en haut ; le presse-talon monte.

Levier en bas ; le presse-talon descend.

ATTENTION: CES MANŒUVRES SONT DANGEREUSES. RESPECTER LES CONSIGNES DE SECURITE INDIQUEES PAR LES PLAQUETTES APPOSEES SUR LA MACHINE.

Figure 4.1-2

DANGER D'ECRASEMENT DES MAINS

Automatisches Montagewerkzeug

Das automatische Werkzeug besteht aus einem Teil für die Demontage (1, **Abb. 4.1-8**) und einem Teil für die Montage des Reifens (2, **Abb. 4.1-8**). Es wird über die pneumatische Bedienung aktiviert.

Mit dem Bedienelement (3, **Abb. 4.1-8**) bewegt man den Finger (2, **Abb. 4.1-8**), um den Reifen von der Felge zu lösen und zu entfernen; dies geschieht folgendermaßen:

- Hebel nach unten: der Finger des Werkzeugs senkt sich.
- Hebel nach oben: der Finger des Werkzeugs hebt sich.

Wulstniederhalter

Der Wulstniederhalter (1, **Abb.4.1-9**), der am Gelenkarm montiert ist, verfügt über eine pneumatische Steuerung (2, **Abb.4.1-9**) für die Vertikalbewegung.

Hebel nach oben: der Wulstniederhalter steigt auf.

Hebel nach unten: der Wulstniederhalter senkt sich.

ACHTUNG: DIESE VORGÄNGE SIND GEFÄHRLICH. BEFOLGEN SIE DIE VORGESCHRIEBENEN SICHERHEITSMASSNAHMEN, DIE AUF DEN SCHILDERN ANGEZEIGT SIND.

Abbildung 4.1-2

QUETSCHGEFAHR FÜR DIE HÄNDE

5.0 Operations

- General precautions

CAUTION:

BEFORE MOUNTING A TIRE ON A RIM ENSURE THE FOLLOWING RULES ARE OBSERVED:

A- THE RIM MUST BE CLEAN AND IN GOOD CONDITION: IF NECESSARY CLEAN AFTER REMOVING ALL WHEEL-WEIGHTS INCLUDING 'TAPE WEIGHTS' INSIDE THE RIM.

B- THE TIRE MUST BE CLEAN AND DRY, WITH NO DAMAGE TO THE BEAD AND THE CASING.

C- REPLACE THE RUBBER VALVE STEM WITH A NEW ONE OR REPLACE THE 'O' RING IF THE VALVE STEM IS MADE OF METAL.

D- LUBRICATION IS NECESSARY FOR CORRECT MOUNTING OF THE TIRE AND PROPER CENTERING. USE ONLY AN APPROVED LUBRICANT FOR TIRES.

E- MAKE SURE THE TIRE IS THE CORRECT SIZE FOR THE RIM.

5.0 Opérativité

- précautions générales

ATTENTION:

AVANT DE MONTER UN PNEU SUR UNE JANTE SUIVRE LES INDICATIONS SUIVANTES:

A- LA JANTE DOIT ÊTRE PROPRE ET EN BON ETAT: SI NÉCESSAIRE, LA NETTOYER APRÈS AVOIR ENLEVÉ TOUTES LES MASSES Y COMPRIS LES MASSES COLLÉES ÉVENTUELLEMENT APPLIQUÉES À L'INTÉRIEUR DE LA JANTE.

B- LE PNEU DOIT ÊTRE PROPRE ET SEC ET NI LE TALON NI LA CARCASSE NE DOIVENT ÊTRE ENDOMMAGÉS.

C- REMPLACER LA VANNE EN CAOUTCHOUC AVEC UNE VANNE NEUVE ET REMPLACER LE JOINT TORIQUE SI LA VANNE EST EN MÉTAL.

D- LA LUBRIFICATION EST NÉCESSAIRE POUR MONTER CORRECTEMENT LE PNEU ET OBTENIR UN CENTRAGE CORRECT DE L'ENVELOPPE. UTILISER SEULEMENT UN LUBRIFIANT SPÉCIFIQUE POUR PNEUS.

E- VÉRIFIER SI LE PNEU EST DE LA JUSTE DIMENSION POUR LA JANTE.

5.0 Vorsichtsmassnahmen bei Betrieb

ACHTUNG:

VOR DER REIFENMONTAGE FOLGENDE VORSICHTSMASSREGELN BEACHTEN:

A- DIE FELGE MUSS SAUBER UND IN GUTEM ZUSTAND SEIN: FALLS NÖTIG, DIE FELGE REINIGEN, NACHDEM ALLE ALTEN AUSGLEICHSGEWICHTE, AUCH DIE KLEBEGEWICHTE AUF DER FELGENINNENSEITE, ENTFERNT WURDEN.

B- DER REIFEN MUß SAUBER UND TROCKEN SEIN, WEDER REIFENWULST NOCH REIFENMANTEL DÜRFEN BESCHÄDIGUNGEN AUFWEISEN.

C- DAS GUMMIVENTIL DURCH EIN NEUES ERSETZEN ODER BEI METALLVENTILEN DEN DICHRING AUSWECHSELN.

D- FÜR EINE KORREKTE REIFENMONTAGE UND REIFENZENTRIERUNG AUF DER FELGE IST EINE AUSREICHENDE SCHMIERUNG UNBEDINGT NOTWENDIG. DAZU AUSSCHLIESSLICH EIN SPEZIELLES REIFENSCHMIERMITTEL VERWENDEN.

E- SICHERSTELLEN, DASS DER REIFEN VON DEN MASSES HER ZUR FELGE PASST.

5.1 Locking rims

5.1.1 Setting Flange and Bead Breaker height

Depending on the type and size of the rim on which work is to be done, it is possible to select three different heights for the wheel support flange and two for the Bead Breaker Support.

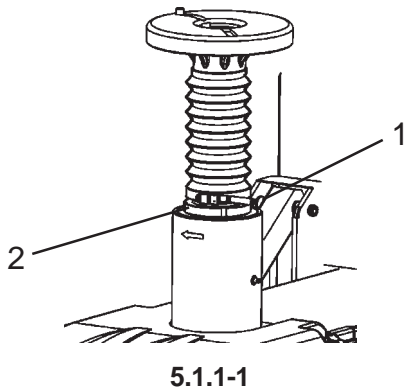

5.1.1-1

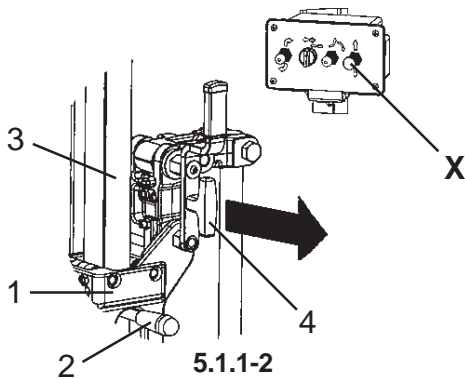

5.1.1-2

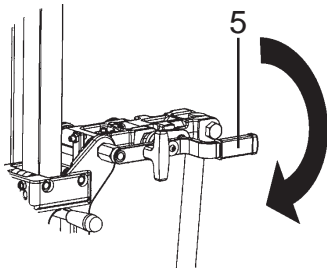

5.1.1-3

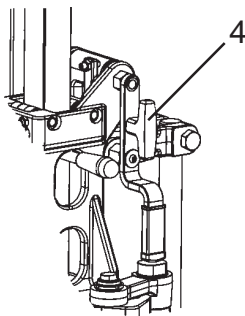

5.1.1-4

Adjusting wheel support flange height:

Figure 5.1.1-1

- Use the lever 1 to rotate the hub nut 2 clockwise.
- Lower the wheel support flange from the fully raised position to the intermediate position or the fully lowered position.
- Once the desired position has been reached release the lever 1.

Note: The flange is supported by a counter-spring. To transfer the flange from a lowered position to a raised one, hold it manually and accompany it upwards after releasing the nut 2.

Adjusting the height of the Bead Breaker Support:

Figure 5.1.1-2

- Bring the Bead Breaker Support 1 to a position suitable for insertion of the support pin 2. Operate the pneumatic up/down control X, until the hole in the square guide 3 is aligned with the first slot of the Bead Breaker Support.
- Insert the pin 2 in the guide hole.
- Lower the support until it rests on the pin.
- Pull the handle 4 until the locking Allen keys wrenches have been extracted.

Figure 5.1.1-3

- rotate with the aid of the lever 5 and accompany movement by simultaneously operating the Bead Breaker up/down control until a 180° rotation has been achieved.

Figure 5.1.1-4

- Push the handle 4 until the locking Allen keys have been inserted.
- Operate the 'up' control until the support pin 2 is freed.
- Extract the support pin 2.

On the vertical axis it is possible to obtain 6 different height combinations between wheel support and Bead Breaker Disc.

5.1 Blocage jante

5.1.1 Régler la hauteur de la Flasque et de l'Outil de déjantage

Suivant le type et la dimension de la jante, il est possible de sélectionner trois différentes hauteurs pour la Flasque Support Roue et deux pour le Support Outil.

Régler la hauteur de la Flasque Support Roue : Figure 5.1.1-1

- Avec le levier **1**, faire tourner la bague **2** dans le sens horaire.
- Faire descendre la Flasque Support Roue qui est tout en haut : elle doit se trouver soit dans une position intermédiaire soit tout en bas.
- Une fois la flasque dans la position souhaitée, relâcher le levier **1**.

Nota bene : La flasque est soutenue par un ressort de contraste. Pour déplacer la flasque du bas vers le haut, tenir d'une main la flasque, écarter la bague **2** puis déplacer la flasque vers le haut.

Régler la hauteur du Support Outil de déjantage Figure 5.1.1-2

- Conduire le Support Outil **1** dans une position pour pouvoir introduire la broche d'appui **2**. Commander la montée/descente pneumatique **X**, pour aligner l'orifice du guide carré **3** sur le premier orifice oblong du Support Outil.
- Introduire la broche **2** dans l'orifice du guide.
- Abaisser le Support pour qu'il prenne appui sur la broche.
- Tirer la poignée **4** pour extraire les hexagones de blocage.

Figure 5.1.1-3

- Tourner avec le levier **5** et accompagner le mouvement en commandant simultanément la commande de montée/descente Outil, pour compléter la rotation de 180°.

Figure 5.1.1-4

- Pousser la poignée **4** pour introduire les hexagones de blocage.
- Commander la commande de montée juste ce qu'il faut pour libérer la broche d'appui **2**.
- Extraire la broche d'appui **2**.

Sur l'axe vertical, il est possible d'obtenir 6 combinaisons différentes de hauteur entre le Support Roue et le Disque de déjantage.

5.1 Aufspannung der Felgen

5.1.1 Einstellung der Höhe des Flansches und des Wulstablösers

Je nach Typ und Größe der Felge, an der man arbeitet, können drei verschiedene Höhen für den Reifenthalerungsflansch und zwei für die Wulstablöser-Halterung gewählt werden.

Höheneinstellung des Reifenthalerungsflansches: Abbildung 5.1.1-1

- Mit dem Hebel **1** die Spannmutter **2** im Uhrzeigersinn drehen.
- Den Reifenthalerungsflansch aus der ganz angehobenen Position bis zur mittleren oder zur ganz unteren Position senken.
- Wenn die gewünschte Lage erreicht ist, den Hebel **1** loslassen.

Anm.: Der Flansch wird durch eine Kontrastfeder gehalten. Um den Flansch von einer niedrigen Position in eine höhere zu verschieben, den Flansch mit der Hand festhalten und nach Loslassen der Spannmutter **2** nach oben schieben.

Höheneinstellung der Wulstablöser-Halterung: Abbildung 5.1.1-2

- Die Wulstablöser-Halterung **1** in die geeignete Stellung bringen, um den Auflagestift **2** einzufügen. Die pneumatische Steuerung zum Heben/Senken betätigen **X**, bis die Bohrung, die sich in der quadratischen Führung **3** befindet, an der ersten Öse der Wulstablöser-Halterung liegt.
- Den Stift **2** in die Bohrung der Führung einsetzen.
- Die Halterung senken, bis sie auf dem Stift aufsitzt.
- Am Griff **4** ziehen, bis die Sechsecke zum Feststellen herausdringen.

Abbildung 5.1.1-3

- Mit dem Griff **5** drehen und die Bewegung begleiten; gleichzeitig die Steuerung zum Heben/Senken des Wulstablösers betätigen, bis die Drehung um 180° abgeschlossen ist.

Abbildung 5.1.1-4

- Den Handgriff **4** drücken, bis die Feststell-Sechsecke eingefügt sind.
- Die Steuerung zum Heben betätigen, bis der Auflagestift **2** frei liegt.
- Den Auflagestift **2** herausziehen.

Dadurch kann man auf der Vertikalachse 6 verschiedene Höhenkombinationen der Radhalterung und der Wulstablöserscheibe erreichen.

Indicative wheel pre-adjustment conditions are shown below

Mobile part positioning.

- | | | |
|---------------------|------------------|-------------------|
| REVERSE RIM WHEELS: | Flange down | Bead Breaker high |
| STD WHEELS: | Flange high | Bead Breaker high |
| SPECIAL WHEELS: | Flange intermed. | Bead Breaker low |

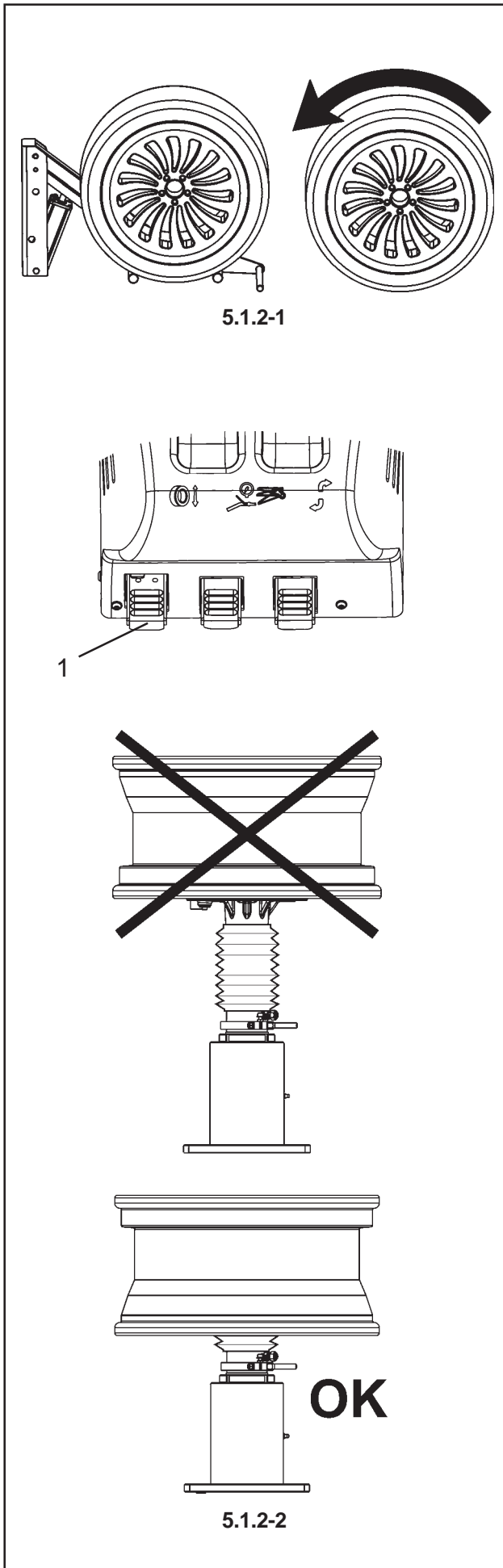

5.1.2 Using the Wheel Lift Device

WARNING: IF THE WHEELS ARE HEAVY USE THE LIFT DEVICE ON THE LEFT SIDE OF THE MACHINE

Should the user require it, the machine is provided with a lift device that will raise the wheel or bare rim from the ground to a height suitable for attachment.

This will prevent any excessive effort or potentially harmful movements on the part of the operator.

Correct use of the Lift Device:

Figure 5.1.2-1

- Roll the wheel or bare rim onto the lifter footboard. The rim drop centre must be positioned on the left side, towards the machine exterior.

IMPORTANT!

THE RIM DROP CENTER, WHERE PRESENT, MUST ALWAYS BE POSITIONED HIGH, NEXT TO THE DEMOUNT TOOL

(Fig. 5.1.2-2)

- Move the lifter control pedal upwards (1), accompanying the wheel or rim by hand so as to ensure stability during the movement.
- Once the desired height has been reached, release the pedal.
- Set the wheel or bare rim down on the wheel support flange.
- Move the lifter control pedal downwards.
- Release the pedal when the lifter has reached the ground.

DO NOT MOUNT/DEMOUNT THE TIRE WITH THE LIFTER IN THE RAISED POSITION.

Il est reporté ci-après les conditions indicatives pour le pré-réglage du:

Positionnement pièces mobiles.

PNEUS AACCROCHAGE INVERSE Flasque basse
Outil haut

PNEUS NORMAUX: Flasque haute
Outil haut

PNEUS SPECIAUX: Flasque moyenne
Outil bas

5.1.2 Utiliser l'élévateur roue

ATTENTION: DANS LE CAS DE ROUES LOURDES, UTILISER L'ELEVATEUR PREVU A CET EFFET SITUE SUR LE COTE GAUCHE DE LA MACHINE

Dans le cas où l'opérateur a l'intention de s'en servir, la machine est équipée d'un élévateur permettant de soulever la roue ou uniquement la jante du sol à la hauteur nécessaire pour la fixation sur la machine.

Tout effort involontaire et potentiellement dangereux pour la santé peut être de cette façon évité.

Comment utiliser l'élévateur correctement

Figure 5.1.2-1

- Faire rouler la roue ou la jante sur la plate-forme de l'élévateur. Il est indispensable de placer la gorge de la jante sur le côté gauche, vers l'extérieur de la machine.

IMPORTANT!

LA GORGE DE LA JANTE, SI ELLE EXISTE, DOIT TOUJOURS ÊTRE ORIENTÉE VERS LE HAUT, A PROXIMITÉ DU DÉMONTÉ-PNEU

(Fig. 5.1.2-2).

- Actionner vers le haut la pédale de commande (1), de l'élévateur en accompagnant de la main la roue ou la jante, de manière à garantir la stabilité pendant le mouvement.
- Une fois la hauteur souhaitée atteinte, relâcher la pédale.
- Déposer la roue ou la jante sur la Flasque Support Roue.
- Actionner la pédale de commande de l'élévateur vers le bas.
- Relâcher la pédale quand l'élévateur atteindra le sol.

NE PAS EFFECTUER LE DÉMONTAGE NI LE MONTAGE DU PNEU AVEC L'ÉLEVATEUR EN POSITION HAUTE.

In der Folge sind einige Informationen angegeben, die zur Voreinstellung für die

Positionierung beweglicher Teile

nützlich sein können.

UMGEKEHRTE RÄDER: Flansch unten

Wulstablöser oben

NORMALE RÄDER: Flansch oben

Wulstablöser oben

SPEZIALRÄDER: Flansch mittel

Wulstablöser unten

5.1.2 Anwendung des Radhebers

ACHTUNG: BEI SCHWEREN RÄDERN MUSS DER HEBER VERWENDET WERDEN, DER SICH AUF DER LINKEN SEITE DER MASCHINE BEFINDET.

Falls der Bediener ihn verwenden möchte, ist die Maschine mit einem Heber ausgestattet, der dazu dient, das Rad oder nur die Felge vom Boden bis auf die geeignete Höhe zu bringen, um es/sie an der Maschine zu befestigen.

Auf diese Weise werden unerwünschte Anstrengungen, die eine potentielle Gefahr für die Gesundheit darstellen, vermieden.

Richtige Anwendung des Hebers:

Abbildung 5.1.2-1

- Das Rad oder die leere Felge auf die Bühne des Hebers rollen. Es ist unbedingt nötig, dass sich das Felgenbett auf der linken Seite, d.h. der Außenseite der Maschine, befindet.

WICHTIG!

DAS FELGENBETT (FALLS VORHANDEN) MUSS IMMER NACH OBEN, IN DIE NÄHE DES MONTIERWERKZEUGS, ZEIGEN

(Abb. 5.1.2-2).

- Das Steuerpedal des Hebers nach oben drücken und das Rad bzw. die Felge mit der Hand begleiten (1), damit es/sie während der Bewegung stabil bleibt.
- Wenn die gewünschte Höhe erreicht ist, das Pedal loslassen.
- Das Rad bzw. die bloße Felge auf den Radhalterungsflansch auflegen.
- Das Steuerpedal des Hebers nach unten drücken.
- Das Pedal loslassen, wenn der Heber den Boden erreicht hat.

NIEMALS REIFEN DEMONTIEREN UND MONTIEREN, SO LANGE DIE HEBEBÜHNE ANGEHOBBEN IST.

5.1.3 Locking

Figure 5.1.3-1

- Rotate the rim on the flange of the tyre lever, until the drag device **1** is brought inside one of the concentric holes of the rim.
- Place, on the Quick-Clamping Hub Nut with Pin clamping device **2**, the suitable taper and relative plastic guard according to the diameter of the hole and the type of rim in use.
- Insert the complete Quick-Clamping Hub Nut locking tool in the centre of the rim.
- Raise the peg **3** at the head of the Pin and fully insert the lock unit in the wheel holder seat.
- Release the central Peg **3** and make sure that the locking spheres engage in the relative seats.
- Move the taper and the Quick-Clamping Hub Nut closer to the wheel, freeing the ratchets **4** of the nut itself.
- Tighten the nut all the way after opening the operating handles **5**.

The wheel is now locked in place and tire mount/demount tasks can now be carried out.

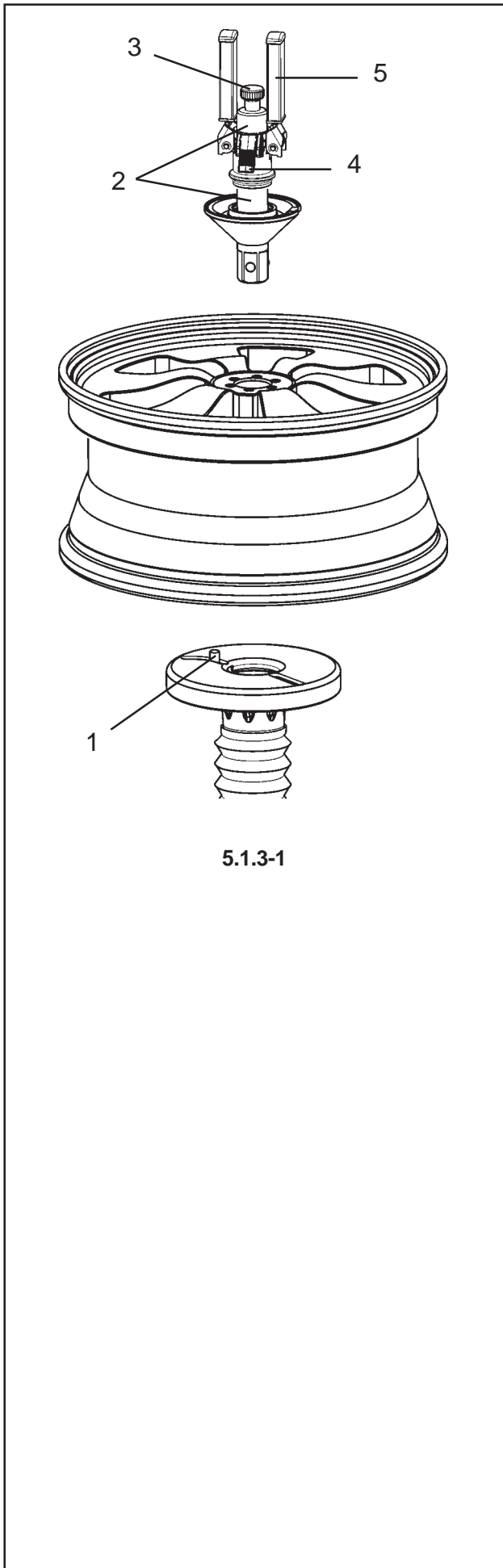

5.1.3-1

5.1.3 Blocage

Figure 5.1.3-1

- Tourner la jante sur la Flasque du démonte-pneu pour amener l'entraîneur **1** à l'intérieur d'un des orifices concentriques de la jante.
- Prédisposer sur l'outil de serrage Bague Rapide avec Broche **2**, le cône adéquat, et la protection en plastique correspondante, sur la base du diamètre de l'orifice et du type de jante utilisé.
- Introduire l'outil de serrage Bague Rapide complet, au milieu de la jante.
- Soulever la tête **3** de la broche et introduire entièrement le groupe de blocage dans le logement porte-roue.
- Relâcher la tête **3** au milieu et s'assurer que les sphères de blocage pénètrent dans les logements prévus à cet effet.
- Approcher le cône et la Bague Rapide à la jante, libérant les cliquets **4** de la bague.
- Serrer à fond la bague après avoir ouvert les poignées d'actionnement **5**.

La roue est maintenant bloquée et prête pour les opérations de Démontage / Montage du pneu.

5.1.3 Aufspannen

Abbildung 5.1.3-1

- Die Felge am Flansch der Reifenmontiermaschine drehen, bis die Mitnehmervorrichtung **1** in eines der konzentrischen Löcher der Felge eintritt.
- Am Aufspannwerkzeug der Schnellspannmutter mit dem Stift **2** den richtigen Kegel und den richtigen Kunststoffschutz für den jeweiligen Lochdurchmesser und den Typ der Felge anbringen.
- Das gesamte Aufspannwerkzeug der Schnellspannmutter in der Mitte der Felge einsetzen.
- Den Stift **3** vorne am Stift anheben und die Aufspanneinheit komplett in die Radhalterung einsetzen.
- Den mittleren Stift **3** loslassen und sicherstellen, dass die Spannkugeln in die dafür vorgesehenen Sitze eintreten.
- Den Kegel und die Schnellspannmutter an die Felge heranführen und die Bohrknarren **4** der Spannmutter freigeben.
- Die Spannmutter ganz fest ziehen, nachdem man die Handgriffe zur Betätigung **5** geöffnet hat.

Nun ist das Rad aufgespannt und der Reifen kann montiert bzw. demontiert werden.

5.2 Demounting tires

Figure 5.2-1

- Remove all wheel-weights from the rim. Remove the valve stem or core and deflate the tire.

5.2.1 Bead Breaking

Upper Bead Breaking

First of all the Bead Breaker Disc must be placed in the correct position.

Proceed as follows:

Figure 5.2.1-1

Should the Bead Breaker Disc not already be facing downwards.

- Pull and hold the pin 1, then rotate the Bead Breaker Disc set downwards.
- Release the pin 1.
- Bring the Disc into position on the tire bead at the point of contact with the rim edge.
- Activate rotation and lubricate in the bead breaking zone.
- Lower the Disc by exerting moderate pressure to move the bead just slightly away from its seat on the rim.

Note: Proceed with rotation and lubrication so that the solution penetrates as far as possible between tire and rim **Figure 5.2.1-2**.

- Gradually lower the Bead Breaker Disc, ensuring that rotation is always active, until the bead has been moved completely away from its seat in the direction of the rim drop center.

WARNING: IF NECESSARY BEAD BREAKING CAN BE AIDED BY USING THE BEAD BREAKER DISC PENETRATION ANGLE VARIATION CONTROL

Disc Penetration Angle Control

Figure 5.2.1-3

The machine features a control 1 for variation of the Bead Breaker Disc penetration angle, to be activated as required.

Description of operation:

After initial pressure of the Disc on the tire, the operator may realize that there are disc penetration difficulties and from this position will then be able to proceed with modification of the penetration angle.

- From the disc on tire contact position, activate the lever 1.

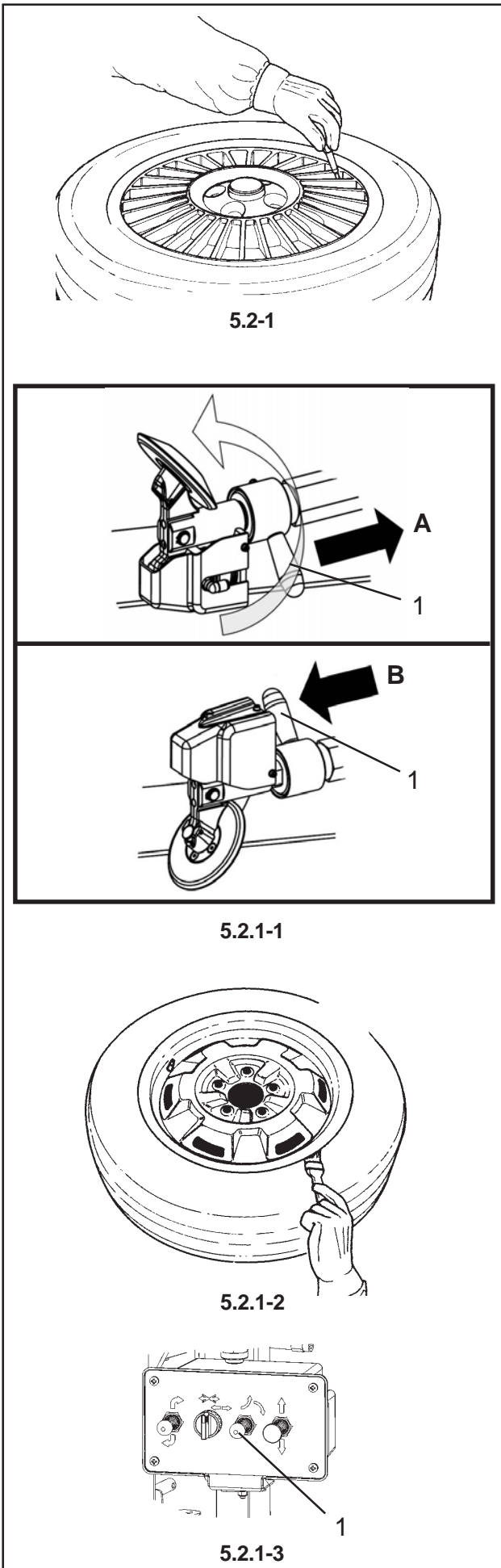

5.2 Démontage pneus

Figura 5.2-1

- Enlever toutes les masses des bords de la jante. Enlever la valve et dégonfler le pneu.

5.2.1 Déjantage

Déjantage Talon Supérieur

Il faut tout d'abord placer le disque de déjantage dans la bonne position.

Procéder comme suit:

Figure 5.2.1-1

Si le disque de déjantage n'est pas tourné vers le bas:

- Tirer et maintenir la broche **1-A**, puis tourner l'ensemble disque de déjantage vers le bas.
- Relâcher la broche **1-B**.
- Amener le disque en position sur le talon du pneu, au point de contact avec le bord de la jante.
- Commander la rotation et lubrifier dans la zone de déjantage.
- Abaisser le disque en exerçant une pression modérée, pour écarter légèrement le talon de la jante.

Nota bene: Poursuivre la rotation et la lubrification de manière à ce que la solution pénètre le plus possible entre le pneu et la jante **Figure 5.2.1-2**.

- Abaisser progressivement le disque de déjantage, en maintenant toujours la rotation, jusqu'à ce que le talon du pneu quitte totalement son logement, dans le sens de la gorgue de la jante.

ATTENTION: S'IL LE FAUT, FACILITER LE DEJANTAGE AVEC LA COMMANDE DE VARIATION DE L'ANGLE DE PENETRATION DU DISQUE DE DEJANTAGE.

Commande Angle de pénétration disque Figure 5.2.1-3

La machine est équipée d'une commande **1** pour la variation de l'angle de pénétration du disque de déjantage ; à activer suivant les nécessités de l'application.

Fonctionnement:

Après une première pression du disque sur le pneu, l'opérateur se rend immédiatement compte si le disque a ou non des difficultés à pénétrer; de cette position, il pourra procéder à la modification de l'angle de pénétration.

- De la position de contact, disque sur pneumatique, actionner le levier **1**.

5.2 Demontage von Reifen

Abbildung 5.2-1

- Alle Ausgleichsgewichte vom Felgenhorn entfernen. Das Ventil herausnehmen und die Luft aus dem Reifen ablassen.

5.2.1 Abdrücken des Wulstes

Abdrücken des oberen Wulstes

Zuerst muss man die Wulstablösscheibe in die richtige Position bringen.

Dazu geht man folgendermaßen vor:

Abbildung 5.2.1-1

Falls die Wulstablösscheibe noch nicht nach unten gerichtet ist:

- Den Stift **1-A** herausziehen und festhalten und dann die gesamte Einheit der Wulstablösscheibe nach unten drehen.
- Den Stift **1-B** loslassen.
- Die Scheibe in die richtige Lage am Wulst des Reifens bringen, und zwar dort, wo der Felgenrand berührt wird.
- Die Drehung aktivieren und den Abdrückbereich schmieren.
- Die Scheibe mit geringem Druck senken, so dass der Wulst gerade eben aus seinem Sitz in der Felge herausgehoben wird.

Anm.: Weiter drehen und schmieren, damit die Lösung so weit wie möglich zwischen den Reifen und die Felge eindringt; siehe **Abbildung 5.2.1-2**.

- Die Wulstablösscheibe langsam senken (die Drehung immer beibehalten), bis der Wulst vollständig aus seinem Sitz ausgetreten ist, und zwar in Richtung des Felgenbetts.

ACHTUNG: DAS ABLÖSEN KANN GEGEBENENFALLS DURCH DIE VERÄNDERUNG DES EINTRITTSWINKELS DER WULSTABLÖSSCHEIBE VEREINFACHT WERDEN.

Veränderung des Eintrittswinkels der Scheibe Abbildung 5.2.1-3

Die Maschine ist mit einer Steuerung **1** zur Veränderung des Eintrittswinkels der Wulstablösscheibe ausgestattet, die bei Bedarf aktiviert werden kann.

Funktionsweise:

Nachdem die Scheibe zum ersten Mal auf den Reifen gedrückt wurde, bemerkt der Bediener, dass es Schwierigkeiten beim Eintreten der Scheibe gibt – in dieser Position kann er den Eintrittswinkel verändern.

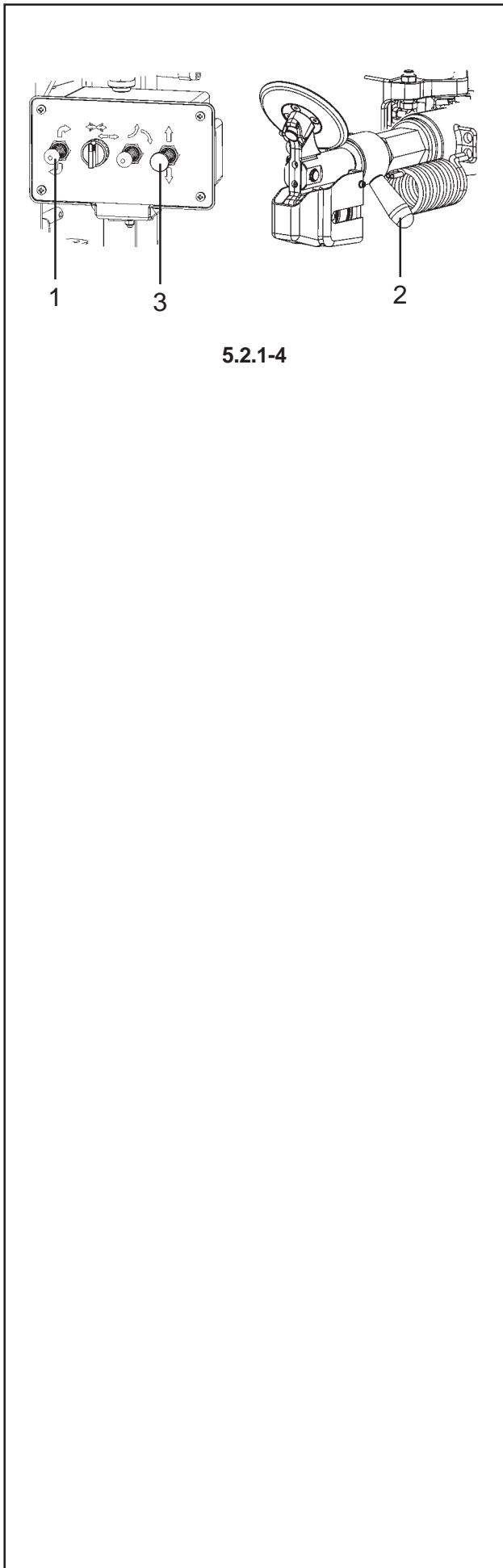

5.2.1-4

- Hold the control down for the entire time in which you wish to vary the angle.

Lower bead breaking

To break the second bead proceed as follows:

Figure 5.2.1-4

- Activate the control **1** to bring the Bead Breaker Arm outside its work zone.
- Pull and hold the pin **2**, then rotate Bead Breaker Disc set upwards.
- Release the pin **2**.
- Use the control **3** to lower the Disc until it is brought under the tire.
- Bring the Bead Breaker Arm into the working position via the control **1**.
- Raise the Disc into the lower wheel side Bead Breaking position via the control **3**.

WARNING: CHECK THAT THE DISC IS CORRECTLY POSITIONED ON THE SIDEWALL OF THE TIRE, NEXT TO THE RIM

- Activate rotation and lubricate the bead breaking zone.
- Proceed with bead breaking as described for the upper bead by activating the disc 'up' control as opposed to the disc 'down' control.

WARNING: IF NECESSARY BEAD BREAKING CAN BE AIDED BY USING THE BEAD BREAKER DISC PENETRATION ANGLE VARIATION CONTROL

Note: The disc penetration angle variation control can also be used for the lower bead.

- Maintenir la commande actionnée pendant tout le temps de la variation de l'angle.

Déjantage Talon Inférieur

Pour le déjantage du second talon, procéder comme suit:

Figure 5.2.1-4

- Actionner la commande **1** pour que l'outil de déjantage quitte sa position de travail.
- Tirer et maintenir la broche **2**, puis tourner l'ensemble disque de déjantage vers le haut.
- Relâcher la broche **2**.
- Avec la commande **3**, abaisser le disque pour l'amener en dessous du pneu.
- Amener l'outil de déjantage en position de travail, avec la commande **1**.
- Soulever le disque en position de déjantage du côté inférieur roue, avec la commande **3**.

ATTENTION: VERIFIER SI LE DISQUE EST CORRECTEMENT POSITIONNE SUR LE FLANC DU PNEU, A PROXIMITE DE LA JANTE

- Actionner la rotation et lubrifier dans la zone de déjantage.
- Procéder au déjantage comme il a été décrit pour le talon supérieur, en actionnant la commande de montée du disque, au lieu de la descente.

ATTENTION: S'IL LE FAUT, FACILITER LE DEJANTAGE AVEC LA COMMANDE DE VARIATION DE L'ANGLE DE PENETRATION DISQUE DE DEJANTAGE

Nota bene: Il est également possible d'utiliser la commande de variation d'angle de pénétration du disque pour le talon inférieur.



- In der Position, in der die Scheibe den Reifen berührt, den Hebel **1** betätigen.
- Die Steuertaste so lange gedrückt halten, bis die gewünschte Veränderung des Winkels erreicht ist.

Abdrücken des unteren Wulstes

Zum Abdrücken des zweiten Wulstes geht man folgendermaßen vor:

Abbildung 5.2.1-4

- Die Steuerung **1** betätigen, um den Abdrückarm aus der Arbeitsposition wegzubewegen.
- Am Stift **2** ziehen und ihn festhalten und dann die Einheit der Wulstablösescheibe nach oben drehen.
- Den Stift **2** loslassen.
- Mit der Steuerung **3** die Scheibe senken, bis sie sich unter dem Reifen befindet.
- Den Abdrückarm mit der Steuertaste **1** in die Arbeitsposition bringen.
- Die Scheibe mit der Steuerung **3** in die Position zum Abdrücken an der unteren Seite des Rads heben.

ACHTUNG: PRÜFEN, OB DIE SCHEIBE IN DER RICHTIGEN STELLUNG AN DER SEITE DES REIFENS IST, UND ZWAR IN DER NÄHE DER FELGE.

- Die Drehung aktivieren und im Abdrückbereich schmieren.
- Den Wulst weiter abdrücken, wie bereits beim oberen Wulst beschrieben, wobei man die Steuerung zum Heben der Scheibe anstatt zum Senken betätigt.

ACHTUNG: DAS ABLÖSEN KANN GEGEBENENFALLS DURCH DIE VERÄNDERUNG DES EINTRITTSWINKELS DER WULSTABLÖSSSCHEIBE VEREINFACHT WERDEN.

Anm.: Auch beim unteren Wulst kann man die Veränderung des Eintrittswinkels der Scheibe anwenden.

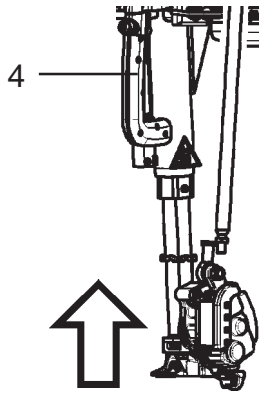

5.2.2-1

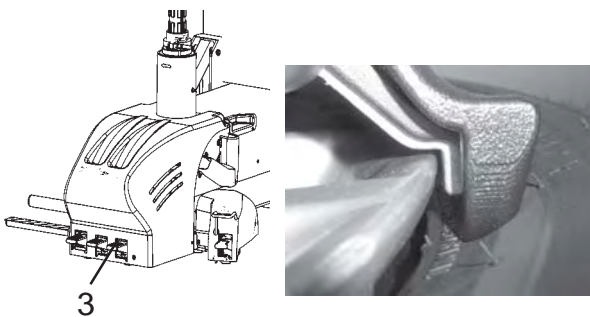

5.2.2-2



5.2.2-3



5.2.2-4

5.2.2 Removing the tires

BEFORE PROCEEDING WITH THE TYRE EXTRACTION, CHECK THAT BOTH BEADS ARE COMPLETELY BROKEN.

5.2.2.1 Head Positioning

Procedure:

- Lift the mount/demount head completely out of the work zone, with the control (4 Figure 5.2.2-1).

Note: In the opening / closing of the operative arm lower the tyre shoulder with the bead breaker disc, in order to make room for the moving head.

- Activate the pedal control (3 Figure 5.2.2-2) to bring the Swing Arm into the working position on the wheel.

DURING THE CLOSURE OF THE HEAD, MAKE SURE THAT ITS POSITION DOES NOT KNOCK INTO THE WHEEL.

- Bring the tool into contact with the edge of the rim and lock it in place (Figure 5.2.2-2).

The tool automatically moves away from the rim in a vertical and radial sense by about 2 mm; this is necessary to prevent damage to the rim.

Note: once the mount/demount head is positioned properly, matching wheels may be changed without having to reset the head.

Note: The plastic inserts inside the mounting/demounting head must be replaced regularly. Each machine is supplied with various spare inserts (in the accessories box).

5.2.2.2 Upper bead extraction

Using the Automatic Tool:

- Once the tool has been positioner, as shown in the previous section, use demounting tool control level to bring it in the maximum extension position (Figure 5.2.2-3).

Note: During this phase the turntable must not be rotated.

- Start rotating the turntable to bring the demounting tool in position (Figure 5.2.2-4).

Note: To facilitate this operation, press with your left hand or alternatively with the Bead Pusher tool, on the side of the tyre, diametrically opposite to the tool.

5.2.2 Démontage Pneus

AVANT DE PROCÉDER A L'EXTRACTION DU PNEU VÉRIFIER SI LES DEUX TALONS SONT COMPLÈTEMENT DÉJANTÉS.

5.2.2.1 Positionnement Outil

Procédure:

- Soulever complètement l'outil de démontage/montage en position hors travail, avec le bouton (**4 Figure 5.2.2-1**).

Nota bene : Dans l'ouverture /fermeture du bras opérant, abaisser l'épaule du pneu avec le disque de déjantage de manière à faire de la place pour l'outil en mouvement.

- Actionner la commande à pédale (**3 Figure 5.2.2-2**) pour amener la potence en position de travail sur la roue.

PENDANT LA FERMETURE DE L'OUTIL, PRÊTER ATTENTION AFIN QUE SA POSITION NE PROVOQUE PAS D'IMPACTS AVEC LA ROUE.

- Amener l'outil au contact du bord de la jante et le bloquer (**Figure 5.2.2-2**).

L'outil s'écarte automatiquement de la jante dans le sens vertical et radial d'environ 2 mm ; ceci est nécessaire pour ne pas endommager la jante.

Nota bene: quand l'outil de montage/démontage a été correctement positionné, les roues identiques peuvent être montées sans devoir régler l'outil de nouveau.

Nota bene: Les inserts en plastique à l'intérieur de l'outil de montage/démontage doivent être remplacés périodiquement. Chaque machine est fournie de plusieurs intercalaires de rechange (dans la boîte des accessoires).

5.2.2.2 Extraire le talon supérieur

Actionnement de l'Outil Automatique:

- Placer l'outil comme au paragraphe précédent ; intervenir sur le levier de commande de l'outil de démontage pour le conduire dans la position d'extension maximale (**Figure 5.2.2-3**).

Nota bene: Au cours de cette phase, l'autocentrage ne doit pas être mis en rotation.

- Mettre maintenant l'autocentrage en rotation pour conduire l'outil de démontage bien en position (**Figure 5.2.2-4**).

Nota: Pour faciliter cette manœuvre, appuyer avec la main gauche ou autre alternative avec l'outil presse-talon sur le flanc du pneu, de l'autre côté de l'outil.

5.2.2 Demontage von Reifen

BEVOR SIE DEN REIFEN ABZIEHEN, STELLEN SIE SICHER, DASS BEIDE WÜLSTE VOLLSTÄNDIG ABGEDRÜCKT SIND.

5.2.2.1 Positionierung des Werkzeugs

Vorgehen:

- Das Montage-/Demontagewerkzeug mit der Steuerung **4 (Abbildung 5.2.2-1)** vollständig in die Position außerhalb des Arbeitsbereichs anheben.

Anm.: Beim Öffnen / Schließen des Montagearms die Reifenschulter mithilfe der Wulstablösscibe senken, so dass genügend Platz für das sich bewegende Werkzeug ist.

- Das Steuerpedal **3 (Abbildung 5.2.2-2)** betätigen, um den Schwenkarm in die Arbeitsstellung am Rad zu bringen.

ACHTEN SIE DARAUF, DASS DAS WERKZEUG BEIM SCHLIESSEN NICHT MIT DEM RAD ZUSAMMENSTÖSST.

- Das Werkzeug mit dem Felgenreif in Berührung bringen und feststellen (**Abbildung 5.2.2-2**).

Das Werkzeug wird automatisch senkrecht und seitlich um etwa 2 mm von der Felge freigestellt; das ist nötig, um Schäden an der Felge zu vermeiden.

Anm.: Wenn das Montage-/Demontagewerkzeug richtig positioniert ist, können direkt danach gleiche Räder bearbeitet werden, ohne dass das Werkzeug neu eingestellt werden muss.

Anm.: Die Kunststoffeinsätze im Montage-/Demontagewerkzeug müssen regelmäßig ausgewechselt werden. Jede Maschine ist mit verschiedenen Ersatzteilen ausgestattet (im Zubehörkasten).

5.2.2.2 Abziehen des oberen Wulstes

Aktivierung des automatischen Werkzeugs:

- Wenn man das Werkzeug, wie im vorigen Abschnitt beschrieben, positioniert hat, betätigt man den Steuerhebel des Demontagewerkzeugs, bis es vollständig „ausgefahren“ ist (**Abbildung 5.2.2-3**).

Anm.: In dieser Phase darf das Spannfutter nicht in Drehung versetzt werden.

- Nun das Spannfutter in Drehung versetzen, um das Demontagewerkzeug in die richtige Position zu bringen (**Abbildung 5.2.2-4**).

Anm.: Um diese Tätigkeit zu erleichtern, drückt man mit der linken Hand (oder auch mit dem Wulstniederhalter) an der Stelle direkt gegenüber vom Demontagewerkzeug auf die Seite des Reifens.



5.2.2-5



5.2.2-6

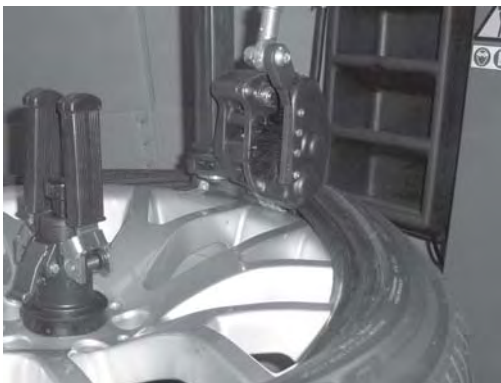

5.2.2-7



5.2.2-8

Note: Stop the Bead Pusher, before it, during the rotation, comes into contact with the safety pin (**Figure 5.2.2-5**).

- Activate the tool control valve lever to lift the bead and start the rim extraction (**Figure 5.2.2-6**).

Note: During this phase the turntable must not be rotated.

- Activate the clockwise rotation and at the same time press on the side of the tyre to keep the bead in the channel, until the bead extraction has been completed (**Figure 5.2.2-7**).

5.2.2.3 Lower bead extraction

Procedure:

- Use the demounting tool control lever to bring it in the maximum extension position.
- manually lift the tyre, hook it to the tool, keeping on the opposite side, the bead in the rim channel.

Note: For this positioning you can use the bead breaker (**Figure 5.2.2-8**).

- Use the demounting tool control lever to lift the bead out of the rim edge
- Rotate the turntable until the tyre is completely removed.

Nota bene: Interrompre l'action du presse-talon avant que celui-ci, au cours de la rotation, arrive au contact de la broche de sécurité (**Figure 5.2.2-5**).

- Commander le levier de la soupape de commande outil pour soulever le talon et l'extraire hors de la jante (**Figure 5.2.2-6**).

Nota bene: Au cours de cette phase, l'autocentrant ne doit pas être mis en rotation.

- Actionner la rotation dans le sens horaire et, simultanément, presser sur le flanc du pneu pour tenir le talon dans le canal, pour terminer l'extraction du talon (**Figure 5.2.2-7**).

5.2.2.3 Extraire le talon inférieur

Procédure:

- Agir sur le levier de commande de l'outil de démontage pour l'amener en position d'extension maximale.
- Soulever le pneu à la main, l'accrocher à l'outil, en maintenant de l'autre côté, le talon dans le canal de la jante.

Nota bene: Ce positionnement peut être facilité si on recourt à un outil de déjantage (**Figure 5.2.2-8**).

- Agir sur la commande de l'outil de démontage, pour soulever le talon hors du bord de la jante.
- Mettre l'autocentrant en rotation jusqu'à ce que le pneu soit complètement démonté.

Anm.: Nehmen Sie den Wulstniederhalter weg, bevor dieser bei seiner Drehung den Sicherheitsstift berührt (**Abbildung 5.2.2-5**).

- Betätigen Sie den Hebel des Werkzeug-Steuerventils, um den Wulst anzuheben und beginnen Sie, ihn von der Felge zu lösen (**Abbildung 5.2.2-6**).

Anm.: In dieser Phase darf das Spannfutter nicht in Drehung versetzt werden.

- Aktivieren Sie die Drehung im Uhrzeigersinn und drücken Sie gleichzeitig auf die Seite des Reifens, um den Wulst im Felgenbett zu halten, bis der Wulst abgezogen ist (**Abbildung 5.2.2-7**).

5.2.2.3 Abziehen des unteren Wulstes

Vorgehen:

- Den Steuerhebel des Demontagewerkzeugs betätigen, bis es vollständig "ausgefahren" ist.
- Den Reifen mit der Hand anheben und am Werkzeug einhaken und dabei den Wulst auf der gegenüberliegenden Seite im Felgenbett halten.

Anm.: Bei dieser Positionierung kann man sich mit dem Abdrückarm helfen (**Abbildung 5.2.2-8**).

- Die Steuerung des Demontagewerkzeugs betätigen, bis der Wulst aus dem Felgenrand herausgehoben ist.
- Das Spannfutter in Drehung versetzen, bis der Reifen vollständig demontiert ist.

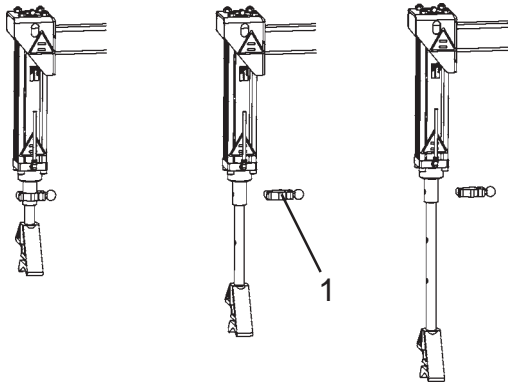

5.2.3-1



5.2.3-2



5.2.3-3

5.2.3 Using the Bead Pusher and Bead Breaker Disc during demounting

To aid demounting of wheels with particularly rigid or low profile tires it is possible to use either the Bead Pusher or the Bead Breaker Disc, or use both together.

The bead pusher holder rod slip-off position can be set to three different heights.

Figure 5.2.3-1

- Remove rod slip-off lock stop **1** and adjust the rod slip-off position as desired.
- Re-insert the stop in the rod lock hole.

By way of example there follows a description of utilization of the above-cited devices for such tasks.

Demounting the first bead

Figure 5.2.3-2

The Bead Pusher device allows the bead to be held in the rim drop center on the side diametrically opposed to the demount tool.

- Bring the bead pusher device **1** onto the tire in a position opposite to that of the demount tool.
- Exert a pressure such as to bring the bead to the height of the rim drop center.
- Lift the first bead on the demount claw.
- Remove the Bead Pusher from the tire.
- Activate clockwise rotation and proceed with demounting.

Demounting the second bead

Figure 5.2.3-3

In some cases the second bead can only be demounted using the Bead Breaker Disc.

- Bring the Bead Breaker Disc, facing upwards, under the tire bead, next to the edge of the upper rim and check the position of the disc with a mirror.
- Activate rotation and simultaneously raise the Disc as much as is necessary for the tire to be expelled from the rim.

5.2.3 Emploi du presse-talon et du disque de déjantage en phase de démontage

Pour faciliter le démontage de roues avec pneus particulièrement rigides ou à profil surbaissé, il est possible d'utiliser le presse-talon ou le disque de déjantage ou encore les deux à la fois.

La position de la tringle qui supporte le presse-talon est réglable: les hauteurs possibles sont trois.

Figure 5.2.3-1

- Ouvrir l'arrêtoir qui bloque le mouvement de la tringle 1 puis la faire glisser à la position souhaitée.
- Bloquer la tringle avec l'arrêtoir en l'introduisant dans l'orifice prévu à cet effet.

À titre d'exemple, nous vous donnons ci-après une description de l'utilisation des éléments précédemment cités pour certaines phases de fonctionnement.

Démontage du premier talon

Figure 5.2.3-2

Le dispositif presse-talon permet de retenir le talon introduit à l'intérieur de la gorge de la jante, sur le côté diamétralement opposé à l'outil de démontage.

- Amener le dispositif presse-talon 1 sur le pneu du côté opposé à l'outil de démontage.
- Exercer une pression de manière à amener le talon à la hauteur de la gorge de la jante.
- Soulever le premier talon sur le biseau de démontage.
- Retirer le presse-talon du pneumatique.
- Actionner la rotation horaire et procéder au démontage.

Démontage du second talon

Figure 5.2.3-3

Dans certains cas, le second talon peut être démonté en utilisant uniquement le disque de déjantage

- Amener le disque de déjantage orienté vers le haut, en dessous du talon du pneu, à proximité du bord supérieur de la jante et contrôler la position du disque, à l'aide du miroir.
- Actionner la rotation et simultanément soulever le disque juste ce qu'il faut pour que le pneu sorte de la jante.

5.2.3 Einsatz des Wulstniederhalters und der Wulstablösscheibe während der Reifendemontage

Um das Demontieren von Rädern mit besonders harten oder abgeflachten Reifen zu erleichtern, können der Wulstniederhalter und die Wulstablösscheibe, oder auch beide Elemente zusammen zu Hilfe genommen werden.

Die Position zum Abziehen der Wulstniederhalterstange kann auf drei unterschiedliche Höhen eingestellt werden.

Abbildung 5.2.3-1

- Das Element zum Sperren des Abziehens der Stange 1 entfernen und die gewünschte Abziehposition für die Stange einstellen.
- Das Sperrelement wieder in die Öffnung zum Blockieren der Stange einsetzen.

Als Beispiel folgt eine Beschreibung einiger Tätigkeitsabläufe mit den oben genannten Elementen.

Den ersten Wulst demontieren

Abbildung 5.2.3-2

Mit dem Wulstniederhalter kann man den Wulst, der im Felgenkanal sitzt, auf der Seite gegenüber dem Reifenmontierwerkzeug festhalten.

- Den Wulstniederhalter 1 auf der Seite gegenüber dem Reifenmontierwerkzeug in Stellung bringen.
- Einen solchen Druck ausüben, dass der Wulst auf die Höhe des Felgenkanals gebracht wird.
- Den ersten Wulst über den Montagefinger heben.
- Den Wulstniederhalter vom Reifen entfernen.
- Die Drehung im Uhrzeigersinn starten und den Reifen demontieren.

Demontieren des zweiten Wulstes

Abbildung 5.2.3-3

In einigen Fällen kann man den zweiten Wulst nur mithilfe der Wulstablösscheibe demontiert werden.

- Die Wulstablösscheibe, die nach oben zeigt, unter dem Reifenwulst in der Nähe der oberen Felge in Stellung bringen und mithilfe des Spiegels die Position der Scheibe überprüfen.
- Die Drehung starten und gleichzeitig die Scheibe so anheben, dass sich der Reifen von der Felge ablöst.

5.3 Mounting tires

Note: If mounting a tire starting from the bare rim, clamp in place as described in section 5.1 Locking Rims.

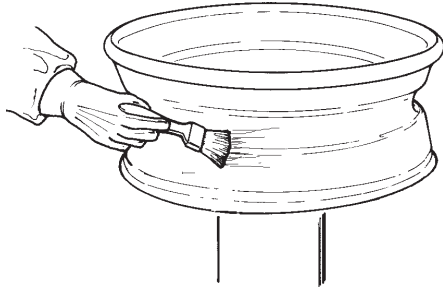

5.3-1

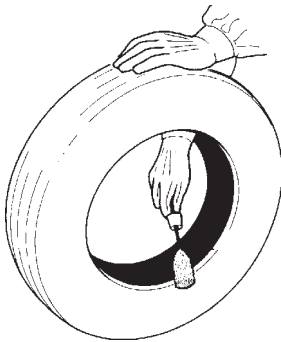

5.3-2

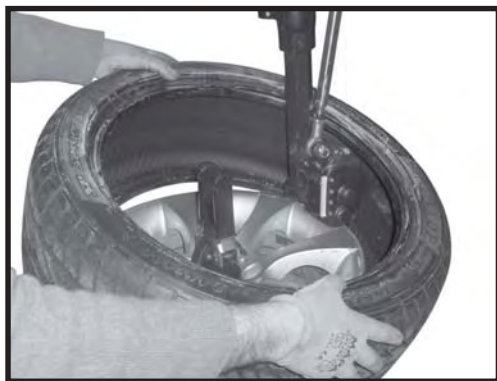

5.3-3

Figure 5.3-1

- Lubricate the entire rim surface.

Figure 5.3-2

- Lubricate both beads of the tire, inside and outside, with a tire lubricant.

OBSERVE THE ROTATION DIRECTION OF THE TIRE, IF REQUIRED. SOME TIRES HAVE A COLOR DOT THAT MUST BE KEPT ON THE OUTSIDE OF THE WHEEL.

LIBERAL LUBRICATION OF THE TIRE AND RIM IS NECESSARY TO MOUNT THE TIRE AND OBTAIN CORRECT ALIGNMENT ON THE RIM. BE SURE YOU ARE USING AND APPROVED TIRE LUBRICANT ONLY.

- Rotate the rim until the valve is in the 5 o'clock position.
- Place the tire to be mounted on the rim.
- Swing the mounting arm forward so that the mount/demount tool is in the working position.

BEFORE BRINGING THE WORK ARM INTO THE WORKING POSITION MAKE SURE THE MOUNT/DEMOUNT TOOL IS NOT LOCKED IN A POSITION SUCH AS TO KNOCK AGAINST THE EDGE OF THE RIM.

Figure 5.3-3

- Engage the lower bead OVER the mounting wing and UNDER the demounting claw.
- Turn the wheel clockwise and push the tire down into the drop centre, opposite to the mount/demount head.
- Mount the upper bead in the same way.

Note: With low profile tires it is possible to use the Bead Pusher and Bead Breaker Disc devices as described in the sections below .

5.3 Montage pneus

Remarque: Dans le cas d'un montage d'un pneu à partir d'une jante nue, effectuer la fixation comme il est décrit rubrique 5.1 Blocage jante.

Figure 5.3-1

- Lubrifier la jante sur toute sa superficie.

Figure 5.3.2

- Lubrifier les deux talons du pneu, à l'intérieur et à l'extérieur avec un lubrifiant pour pneus.

RESPECTER LE SENS DE ROTATION DU PNEU SI INDIQUE. CERTAINS PNEUS ONT UN REPERE EN COULEUR QUI DOIT RESTER SUR LA FACE EXTERNE DU PNEU.

IL FAUT LUBRIFIER ABONDAMMENT POUR MONTER LE PNEU CORRECTEMENT ET OBTENIR UN CORRECT CENTRAGE SUR LA JANTE. UTILISER EXCLUSIVEMENT DES LUBRIFIANTS SPECIFIQUES POUR PNEUS.

- Tourner la jante : la valve doit être à 5 heures.
- Déposer le pneu sur la jante.
- Déplacer la potence en avant pour conduire l'outil en position de travail.

AVANT D'AMENER L'OUTIL EN POSITION DE TRAVAIL, S'ASSURER QUE L'OUTIL DE MONTAGE/DEMONTAGE NE HEURTE PAS LE BORD DE LA JANTE.

Figure 5.3-3

- Prendre le talon inférieur AU-DESSUS de l'ailette de montage et EN DESSOUS du biseau de démontage.
- Tourner dans le sens horaire et pousser le talon dans la gorge dans la position diamétralement opposée à l'outil.
- Monter le talon supérieur de la même façon.

Remarque : Avec pneumatiques à profil surbaissé, il est possible d'utiliser les dispositifs presse-talon et disque de déjantage, comme il est décrit dans le chapitre spécifique suivant.

5.3 Reifenmontage

Anm.: Wenn man einen Reifen ausgehend von einer bloßen Felge montieren muss, erfolgt die Befestigung so, wie im Kapitel 5.1 über die Befestigung der Felge beschrieben.

Abbildung 5.3-1

- Die gesamte Oberfläche der Felge schmieren.

Abbildung 5.3-2

- Beide Reifenwülste innen und außen mit einem Schmiermittel für Reifen einfetten.

WENN VORGEGEBEN, DIE DREHRICHTUNG DES REIFENS BEACHTEN. EINIGE REIFEN WEISEN EINEN FARBIGEN PUNKT AUF, DER SICH AUF DER RADAUSSENSEITE BEFINDEN MUSS.

EINE AUSGIEBIGE SCHMIERUNG IST ERFORDERLICH, UM DEN REIFEN EINWANDFREI ZU MONTIEREN UND UM DEN REIFEN KORREKT AUF DER FELGE ZU ZENTRIEREN. ES DÜRFEN NUR SPEZIALSCHMIERMITTEL FÜR REIFEN VERWENDET WERDEN.

- Die Felge drehen, bis sich das Ventil in 5-Uhr-Position befindet.
- Den Reifen auf die Felge legen.
- Den Montagearm vorwärts bewegen, um das Werkzeug in Arbeitsstellung zu bringen.

BEVOR MAN DEN MONTAGEARM IN DIE ARBEITSSTELLUNG BRINGT, MUSS MAN SICHERSTELLEN, DASS DAS MONTAGE-/DEMONTAGEWERKZEUG NICHT IN EINER SOLCHEN POSITION ARRETIERT IST, DASS ES GEGEN DEN FELGENRAND SCHLÄGT.

Abbildung 5.3-3

- Den unteren Wulst ÜBER den Montageflügel heben und UNTER den Montagefinger schieben.
- Im Uhrzeigersinn drehen und den Wulst auf der Seite gegenüber dem Montagewerkzeug in das Tiefbett drücken.
- Den oberen Wulst ebenso montieren.

Anm.: Bei Reifen mit niedrigem Querschnitt kann man die Vorrichtung Wulstniederhalter und Wulstablösescheibe zu Hilfe nehmen, wie in dem folgenden Kapitel beschrieben.

5.3.1 Using the Bead Pusher and Bead Breaker Disc during mounting

During the mounting tasks the operator can make use of the Bead Pusher tool and the Bead Breaker Disc, so as to limit manual work.

Example of use of above-cited elements for certain tasks.

Mounting the second bead.

Figure 5.3.1-1

- Position the roller **1** and the bead pusher tool **2** as illustrated in the diagram.



5.3.1-1

Figure 5.3.1-2

- Lower the bead pusher so that the pressure of the disc and the Bead Pusher tool on the tire help keeps the bead in the drop center.



5.3.1-2

The Bead Pusher tool follows the tire rotation during the mounting operation.

WARNING: INTERRUPT ROTATION AND/OR LIFT THE BEAD PUSHER FROM THE TIRE BEFORE IT COMES INTO CONTACT WITH THE FIXED PARTS IN ITS RANGE OF ACTION.

- When the task has been completed bring the Disc and the presser tool into the resting position.

5.3.1 Emploi du presse-talon et du disque de déjantage en phase de montage

Pendant les opérations de montage, l'opérateur peut recourir au presse-talon et au disque de déjantage et limiter ainsi son intervention manuelle.

Exemple d'emploi des outils cités ci-dessus pour certaines phases opérationnelles.

Montage du second talon.

Figure 5.3.1-1

- Placer le rouleau **1** et le presseur **2** comme il est indiqué dans la figure.

Figure 5.3.1-2

- Abaisser le presse-talon de manière à ce que la pression du disque et de l'outil presse-talon sur le pneu aident à maintenir le talon dans la gorge de la jante.

L'outil presse-talon suit la rotation du pneu pendant le montage.

ATTENTION: INTERROMPRE LA ROTATION ET/OU SOULEVER LE PRESSE-TALON DU PNEU AVANT QUE CELUI-CI N'ARRIVE AU CONTACT DE PIÈCES FIXES PRÉSENTES DANS SON RAYON D'ACTION.

- Après quoi, amener le disque et le presseur en position de repos.

5.3.1 Einsatz des Wulstniederhalters und der Wulstablössscheibe bei der Reifenmontage

Auch beim Montieren kann der Bediener den Wulstniederhalter und die Wulstablössscheibe anwenden und dadurch seine eigene manuelle Arbeit vereinfachen.

Hier ein Beispiel für die Anwendung der oben genannten Vorrichtungen bei einigen Tätigkeiten.

Montage des zweiten Wulstes

Abbildung 5.3.1-1

- Die Walze **1** und den Niederhalter **2** so positionieren, wie in der Abbildung gezeigt.

Abbildung 5.3.1-2

- Den Niederhalter so nach unten drücken, dass der Druck der Scheibe und des Wulstniederhalters auf den Reifen dazu beiträgt, dass der Wulst im Tiefbett bleibt.

Der Wulstniederhalter folgt der Reifendrehung während der Montage.

ACHTUNG: DIE DREHUNG UNTERBRECHEN UND/ ODER DEN WULSTNIEDERHALTER VOM REIFEN ABHEBEN, BEVOR ER IRGENDWELCHE FEST MONTIERTEN TEILE IN SEINEM AKTIONSRADIUS BERÜHRT.

- Am Ende die Scheibe und den Niederhalter in Ruhestellung bringen.

5.4 Beading the tires

Beading means the initial grip of the tire bead on the rim, in order to allow the inflation operations and subsequent settling in the seat on the rim.

Safety Precautions:

WARNING: DO NOT USE THE TIRE CHANGER TO INFLATE TIRES.

COMPRESSED AIR DEVICES ON THE TIRE CHANGER ARE ONLY DESIGNED TO FACILITATE THE TUBELESS TIRE BEADING OPERATION OR TO SETTLE THE INNER TUBE, ACCORDING TO THE TYPE OF TIRE.

NEVER EXCEED THE MAXIMUM PRESSURE ALLOWED BY THE TIRE MANUFACTURER.

THE OPERATOR MUST STAND SAFELY CLEAR FROM THE WHEEL WHEN BEADING THE TIRE, AND PRESSURE MUST BE MONITORED FREQUENTLY TO AVOID EXCESSIVE PRESSURE.

BEFORE BEADING, CHECK THE CONDITION OF TIRE AND RIM.

CHECK FOR CORRECT SEALING BETWEEN THE VALVE AND THE FITTING AT THE END OF THE AIR HOSE. AN AIR LEAK CAN GIVE INCORRECT PRESSURE READINGS AND CREATE SAFETY HAZARDS

CHECK THAT THE READING ON THE PRESSURE GAUGE IS "ZERO" WHEN IT IS NOT IN USE.

THE COMPLETE SEATING THE BEAD ON THE RIM IS A VERY DANGEROUS STAGE OF THE TIRE MOUNTING PROCEDURE.

TO COMPLETE THE BEADING OPERATION AND INFLATE THE TIRE CORRECTLY, PLACE IT IN AN APPROPRIATE TYPE APPROVED CAGE.

A TIRE BURST, WHATEVER ITS CAUSE, CAN RESULT IN SERIOUS INJURY OR DEATH.

AVOID MOUNTING TIRES THAT ARE 1/2" SMALLER IN DIAMETER THAN THE RIM, DOING SO FAILS TO ENSURE THAT THE BEADS ARE SEALED PROPERLY IN THEIR SEATS: THIS COULD BE A SOURCE OF DANGER WHEN DRIVING.

5.4 Enjantage du talon des pneus

Par enjantage du talon, on entend l'adhérence initiale du talon du pneu à la jante, de manière à permettre la suite des opérations à savoir le gonflage et une parfaite pénétration du talon dans le logement de la jante.

Consignes de sécurité:

ATTENTION : NE PAS UTILISER LE DEMONTE-PNEUS COMME DISPOSITIF DE GONFLAGE.

LES DISPOSITIFS DE GONFLAGE A AIR COMPRIE, PRESENTS SUR LE DEMONTE-PNEUS ONT COMME BUT DE FACILITER L'ENJANTAGE DU TALON DU PNEU TUBELESS OU ENCORE LA PENETRATION DE LA CHAMBRE A AIR DANS SON LOGEMENT, SUIVANT LE TYPE DE ROUES.

IL EST ABSOLUMENT INTERDIT DE DEPASSER LA PRESSION MAXIMALE ADMISSIBLE PAR LE FABRICANT DU PNEUMATIQUE.

L'OPERATEUR DOIT RESTER A UNE DISTANCE DE SECURITE QUAND IL PROCEDE L'ENJANTAGE DU TALON DU PNEU. LA PRESSION DOIT ETRE CONTROLEE FREQUEMMENT POUR EVITER UN GONFLAGE EXCESSIF.

AVANT D'ENJANTER LE TALON DU PNEU, CONTROLER L'ETAT DU CAOUTCHOUC ET DE LA JANTE.

S'ASSURER DE L'ETANCHEITE ENTRE LE RACCORD DE LA VALVE ET L'EXTREMITÉ DU TUBE D'AIR COMPRIE. UNE FUITE D'AIR PEUT DETERMINER UNE LECTURE ERRONEE DE LA PRESSION ET UNE SITUATION DE DANGER.

VERIFIER SI L'AIGUILLE DU MANOMETRE EST SUR ZERO, EN CONDITION DE REPOS.

LA PHASE AU COURS DE LAQUELLE LE TALON VIENT PRENDRE PARFAITEMENT SA PLACE DANS LE LOGEMENT DE LA JANTE EST UNE PHASE EXTREMEMENT DANGEREUSE DU MONTAGE D'UN PNEU.

POUR COMPLETER L'ENJANTAGE DU TALON ET GONFLER LA ROUE CORRECTEMENT, LA PLACER DANS UNE CABINE HOMOLOGUEE.

QUELLE QU'EN SOIT L'ORIGINE, L'EXPLOSION D'UN PNEU PEUT PROVOQUER DES BLESSURES GRAVES VOIRE MORTELLES.

MEME S'IL EST POSSIBLE D'INTRODUIRE DES PNEUS AYANT UN DIAMETRE DE 1/2" PLUS PETIT QUE LA JANTE, LA TENUE DES TALONS DANS LES LOGEMENTS DE LA JANTE DANS UN TEL CAS N'EST PAS GARANTIE ET PEUT REPRESENTER UN DANGER POUR LES OCCUPANTS DU VEHICULE.

5.4 Eindrücken der Reifenwülste

Unter Wulsteindrücken wird verstanden, dass man die Reifenwülste anfänglich so an der Felge anlegt, dass das Rad danach gefüllt werden kann und sich die Wülste dadurch vollständig in ihre Sitzen an der Felge einfügen.

Vorsichtsmaßnahmen:

ACHTUNG: VERWENDEN SIE DAS REIFENMONTIERGERÄT NICHT ALS FÜLLVORRICHTUNG.

VORRICHTUNGEN ZUM EINFÜLLEN VON DRUCKLUFT, DIE AM REIFENMONTIERGERÄT VORHANDEN SIND, HABEN NUR DEN ZWECK, DAS WULSTEINDRÜCKEN SCHLAUCHLOSER REIFEN BZW. DIE ANPASSUNG DES SCHLAUCHS, JE NACH RADTYP, ZU ERLEICHTERN.

DER VOM HERSTELLER VORGEGEBENE REIFENDRUCK DARF IN KEINEM FALL ÜBERSCHRITTEN WERDEN.

BEIM EINDRÜCKEN DES WULSTES MUSS DER BEDIENER DEN SICHERHEITSABSTAND EINHALTEN, UND DER DRUCK MUSS HÄUFIG KONTROLLIERT WERDEN, UM EINEN ÜBERDRUCK ZU VERMEIDEN.

VOR DEM WULSTEINDRÜCKEN EINES REIFENS SIND DER ZUSTAND DES REIFENS UND DER FELGE ZU ÜBERPRÜFEN.

SICHERSTELLEN, DASS DER ANSCHLUSSTUTZEN DES LUFTEINFÜLLSCHLAUCHS FEST AUF DEM VENTIL SITZT. DURCH EINEN LUFTVERLUST AN DIESER STELLE KANN DIE DRUCKANZEIGE VERFÄLSCHT WERDEN, WAS EINE GEFAHR DARSTELLT.

SICHERSTELLEN, DASS DER ZEIGER DES DRUCKMESSERS IM RUHEZUSTAND AUF ‚NULL‘ STEHT.

DIE VÖLLIGE ANPASSUNG DES WULSTES IN DER FELGE IST EINE SEHR GEFÄHRLICHE PHASE BEI DER MONTAGE EINES REIFENS.

UM DAS EINDRÜCKEN DES WULSTES ABZUSCHLIESSEN UND DAS RAD ANGEMESSEN ZU FÜLLEN, LEGT MAN ES IN EINEN ZUGELASSENEN KÄFIG.

EIN AUS WELCHEN GRÜNDEN AUCH IMMER PLATZENDER REIFEN KANN SCHWERE ODER SOGAR TÖDLICHE VERLETZUNGEN VERURSACHEN.

ES IST ZU VERMEIDEN, REIFEN MIT EINEM DURCHMESSER EINZUSETZEN, DER UM 1/2" KLEINER IST ALS DIE FELGE. IN DIESEM FALL KANN DER RICHTIGE HALT DER WÜLSTE IN IHREM SITZ NICHT GEWÄHRLEISTET WERDEN, WAS IM ENDEFFEKT EINE GEFAHR BEIM FAHREN DARSTELLT.

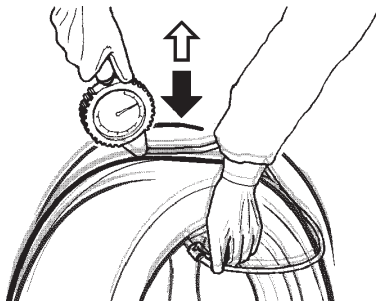

5.4-0

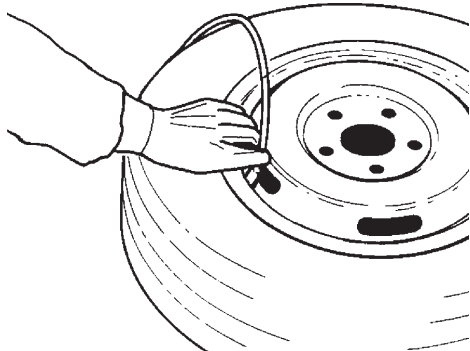

5.4-1



5.4-2

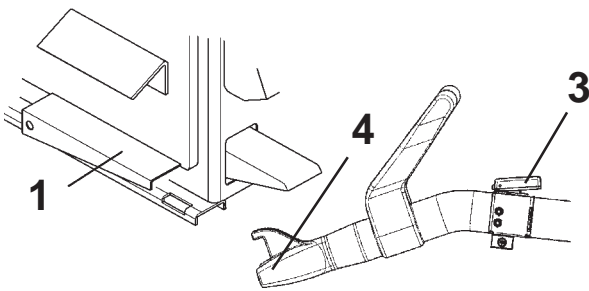

5.4-3



4.1-5

Beading Tires with Inner Tubes:

- Ensure that both the beads and the inside of the rim are thoroughly lubricated.
- Screw the valve insert.
- Connect the compressed air hose to the valve (**Figure 5.4-0 / 5.4-2**).
- Place the inner tube inside the tire. Using talcum powder may facilitate this operation.
- Operate the compressed air to ensure the beads are seated.

STOP THE COMPRESSED AIR AS SOON AS THE BEADS GRIP THE RIM WELL.

- Place the wheel in a type approved cage to finish inflating and completely settle the beads in their seats on the rim.

Beading Tubeless: tires

Perform the beading with the wheel blocked on the tire changer.

Beading tubeless tires is sometimes difficult because the beads may be very close together (e.g. owing to incorrect stacking) and so fail to seal against the rim properly. In this event it may be helpful to place the wheel on the floor in a vertical position and 'bounce' it while introducing air with the pedal control or with the nozzle (**Figure 5.4-0**).

Beading with the GT device:

The machine can be provided with a GT device, necessary for bead seating of tubeless tires.

- Connect the compressed air hose to the valve (**Figure 5.4-1**).
- Position the GT device beading nozzle between tire and rim, pointing the air jet inside the tire (**Figure 5.4-2**).
- Press the inflation pedal (1 Fig. 5.4-3) and the button (3 Fig. 5.4-3) on the Nozzle. The injectors (4 Fig. 5.4-3) eject a large volume of air and the tyre beads properly seal the rim flanges allowing the subsequent inflation.

STOP THE COMPRESSED AIR AS SOON AS THE BEADS GRIP THE RIM WELL.

- Place the wheel in a type approved cage to finish inflating and completely settle the beads in their seats on the rim.

Figure 4.1-5

WARNING: WHEN OPERATING THE BEADING DEVICE IT IS COMPULSORY TO WEAR EAR DEFENDERS TO PROTECT AGAINST NOISE AND SAFETY GOGGLES TO PREVENT ANY CONTAMINATION BY DUST AND OTHER IMPURITIES BLOWN BY THE AIR JET.

Enjantage talon de pneus à chambre à air :

- S'assurer que les deux talons et l'intérieur de la jante sont bien lubrifiés.
- Visser l'insert valve.
- Raccorder le tube de l'air comprimé à la valve (**Figure 5.4-0 / 5.4-2**).
- Bien répartir la chambre à air dans le pneu. L'emploi de talc peut faciliter cette opération.
- Actionner la commande de l'air comprimé pour garantir que les talons pénètrent bien dans leur logement.

ARRETER LA COMMANDE DES QUE LES TALONS ADHERENT PARFAITEMENT A LA JANTE.

- Placer la roue dans une cage homologuée pour terminer le gonflage et faire en sorte que les talons pénètrent bien dans leur logement sur la jante.

Enjantage talon de pneus Tubeless:

Effectuer l'enjantage talon avec la roue bloquée sur le démonte-pneus.

Il arrive parfois que les pneus tubeless soient difficiles à enjanger, les talons ayant été forcés au cours du stockage, ce qui ne facilite pas la tenue sur la jante. Dans ce cas, il peut être utile de poser la roue sur le sol et de la faire sauter en position verticale au moment où on envoie avec la pédale ou le pistolet de l'air comprimé (**Figure 5.4-0**).

Enjantage talon avec dispositif GT:

La machine peut être équipée d'un dispositif GT, nécessaire pour le montage des pneus tubeless sur jante.

- Raccorder le tube de l'air comprimé à la valve (**Figure 5.4-1**).
- Placer la buse d'enjantage talon du dispositif GT entre le pneu et la jante, en orientant le jet à l'intérieur du pneu (**Figure 5.4-2**).
- Appuyer à fond sur la pédale de gonflage (**1** Fig. 5.4-3) et le bouton du Bec Gicleur (**3** Fig. 5.4-3). Une grande quantité d'air est expulsée par les injecteurs (**4** Fig. 5.4-3) et les talons adhèrent au bord de la jante en permettant le successif gonflage.

ARRETER LA COMMANDE DES QUE LES TALONS ADHERENT PARFAITEMENT A LA JANTE.

- Placer la roue dans une cage homologuée pour procéder au gonflage et faire en sorte que le talon pénètre bien dans son logement sur la jante.

Figure 4.1-5

ATTENTION : QUAND LE DISPOSITIF D'ENJANTAGE TALON EST EN MARCHÉ, LE PORT D'EQUIPEMENTS DE PROTECTION DES YEUX ET DES OREILLES EST OBLIGATOIRE, LE JET D'AIR POUVANT PROJETER IMPURETES ET POUSSIÉRES.

Wulsteindrücken bei Reifen mit Schlauch:

- Sicherstellen, dass beide Wülste und die Innenseite der Felge gründlich geschmiert sind.
- Den Ventilaufsatz anschrauben.
- Den Druckluftschlauch an das Ventil anschließen (**Abbildung 5.4-0 / 5.4-2**).
- Den Schlauch in den Reifen einlegen. Dabei kann man sich mit Talk helfen.
- Die Steuerung für die Druckluft betätigen, um zu gewährleisten, dass sich die Wülste gut einpassen.

DIE STEUERUNG STOPPEN, SOBALD DIE WÜLSTE GUT AN DER FELGE ANLIEGEN.

- Das Rad in einen zugelassenen Käfig legen, um es fertig zu füllen und damit sich die Wülste vollständig an die Felge anlegen.

Wulsteindrücken bei schlauchlosen Reifen:

Beim Wulsteindrücken muss das Rad am Reifenmontiergerät aufgespannt sein.

Das Wulsteindrücken erweist sich bei Schlauchlosreifen manchmal als schwierig, da die Wülste (z.B. aufgrund falscher Lagerung) zu stark gegeneinander gedrückt sind und deshalb die Anpassung an die Felge nicht einfach ist.

In diesem Fall kann es hilfreich sein, das Rad auf den Boden zu legen und in die senkrecht Stellung springen zu lassen, während man es mit dem Pedal füllt (**Abb. 5.4-0**).

Wulsteindrücken mit der GT-Vorrichtung:

Die Maschine kann mit einer GT-Vorrichtung ausgestattet sein, die zur Wulstanpassung von schlauchlosen Reifen nötig ist.

- Den Druckluftschlauch an das Ventil anschließen (**Abb. 5.4-1**).
- Die Wulsteindrückdüse der GT-Vorrichtung zwischen Reifen und Felge platzieren und den Luftstoß in den Reifen richten (**Abbildung 5.4-2**).
- Das Reifenfüllpedal (**1** Abb. 5.4-3) und den Knopf auf der GP Düse (**3** Abb. 5.4-3) ganz durchdrücken. Aus den Injektionsdüsen (**4** Abb. 5.4-3) strömt eine große Luftmenge, und die Wülste werden gegen das Felgenhorn gepreßt, wodurch das nachträgliche Reifenfüllen ermöglicht wird.

DIE STEUERUNG STOPPEN, SOBALD DIE WÜLSTE GUT AN DER FELGE ANLIEGEN.

- Das Rad in einen zugelassenen Käfig legen, um es fertig zu füllen und damit sich die Wülste endgültig in die Felge einfügen

Abbildung 4.1-5

WARNUNG: WÄHREND DER BETÄTIGUNG DER WULSTEINDRÜCKVORRICHTUNG IST ES FÜR DEN BEDIENER PFLICHT, EINEN GEHÖRSCHUTZ UND EINE SCHUTZBRILLE ZU TRAGEN, DAMIT VOM LUFTSTRAHLAUFGEWIRBELTER STAUB NICHT DIE AUGEN ERREICHEN KANN.

6.0 Maintenance

This tire demount unit will continue to provide maximum working efficiency even after a long period of intensive use as long as the operator carries out scheduled maintenance as indicated below.

BEFORE ATTEMPTING ANY MAINTENANCE OR REPAIRS THE MACHINE MUST BE DISCONNECTED FROM THE ELECTRICAL POWER SUPPLY AND THE COMPRESSED AIR FEED LINE.

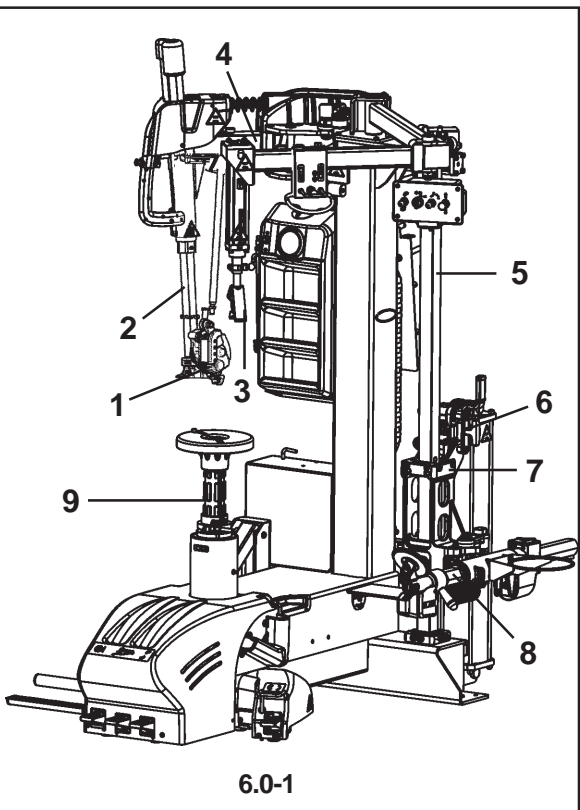

6.0-1

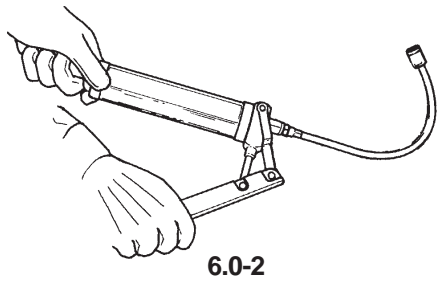

6.0-2

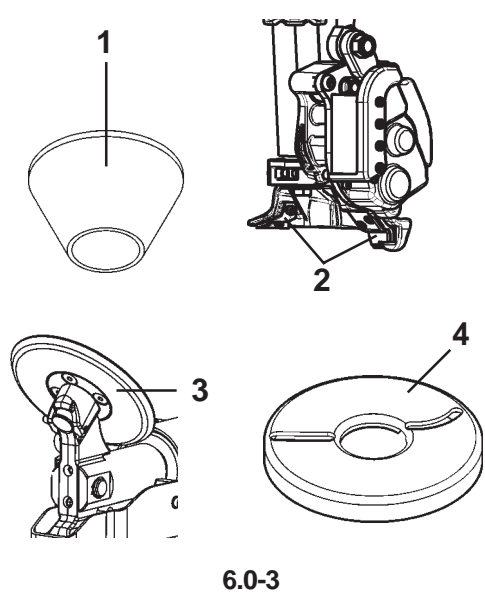

6.0-3

Every 6 months,
carry out:

- Grease injection for bearings, using a suitable grease pump (Fig. 6.0-2).

on the parts:

Figure 6.0-1

- 9) Wheel turntable support column.

carry out:

- Check for any excessive increase in play
- Consult the technical assistance service

on the parts:

Figure 6.0-1

- 4) Horizontal slide arm of tool
- 7) Bead-breaker slide supports

Every 4 months,
carry out:

- Removal of accumulated dirt with non-flammable liquid detergent.
- Restoration, using a brush, of a suitable quantity of oil for mechanical lubrication.

on the parts:

Figure 6.0-1

- 1) Mobile parts of the Automatic Head.
- 2) Vertical slide arm of tool.
- 3) Slip-off rod of bead pusher tool.
- 4) Horizontal slide arm of tool.
- 5) Vertical slide rod of bead breaker.
- 6) Bead breaker dual position mechanism.
- 7) Bead breaker support slide guides.
- 8) Horizontal slide rod of bead breaker.

Every week,
carry out:

- Wash with cold water and soap or non-aggressive chemical detergents.
- Dust with talc.

on the parts:

Figure 6.0-3

- 1) Plastic guards for wheel clamping tapers
- 2) Plastic guards of mount/demount tool
- 3) Bead breaker disc
- 4) Plastic guards of Wheel turntable.

6.0 Entretien

Un entretien périodique permet à l'opérateur de tirer un maximum de profit de ce démonte-pneu et de le conserver en bon état, y compris en cas d'usage intensif.

AVANT UN ENTRETIEN OU UNE RÉPARATION, S'ASSURER QUE LA MACHINE EST DEBRANCHÉE DES CIRCUITS D'ALIMENTATION EN ÉNERGIE ÉLECTRIQUE ET EN AIR COMPRIMÉ.

Tous les 6 mois,
effectuer:

- Injection de graisse pour roulements, au moyen d'un graisseur (**Fig. 6.0-2**).

sur les composants:

Figure 6.0-1

- 9) Colonne de support de la table qui supporte la roue.

effectuer:

- Vérifier l'absence de jeu (Faire appel à l'assistance technique)

sur les composants:

Figure 6.0-1

- 4) Bras de roulement horizontal de l'outil
- 7) Glissières du support outil de déjantage

Tous les 4 mois,
effectuer:

- Éliminer la saleté qui s'est accumulée, avec du savon liquide non inflammable.
- Lubrifier les organes mécaniques avec un pinceau.

sur les composants:

Figure 6.0-1

- 1) Pièces mobiles de l'Outil automatique.
- 2) Bras de roulement vertical de l'outil.
- 3) Tringle d'extraction du presse-talon.
- 4) Bras de roulement horizontal de l'outil.
- 5) Tringle de roulement vertical de l'outil de déjantage.
- 6) Mécanisme de double position outil de déjantage.
- 7) Guides de roulement du support outil de déjantage.
- 8) Tringle de roulement horizontal de l'outil de déjantage.

Toutes les semaines,
effectuer:

- Laver avec de l'eau froide et du savon ou avec des détergents chimiques non agressifs.

- Parsemer de talc.

sur les composants:

Figure 6.0-3

- 1) Protecteurs en plastique pour cônes fixation roue
- 2) Protecteurs en plastique de l'outil de montage/démontage.
- 3) Disque de déjantage
- 4) Protecteurs en plastique de la table qui supporte la roue.

6.0 Wartung

Diese Reifenmontiermaschine kann auch bei langer und intensiver Arbeit höchste Effizienz gewährleisten, sofern der Anwender die hier beschriebene Wartung regelmäßig durchführt.

VOR JEDER WARTUNG ODER REPARATURARBEIT MUSS SICHERGESTELLT WERDEN, DASS DIE MASCHINE VOM STROMNETZ UND VON DER DRUCKLUFTZUFUHR GETRENNT IST.

Alle 6 Monate

Folgende Tätigkeiten:

- Mit der entsprechenden Schmierbüchse Fett für Lager einspritzen (**Abb. 6.0-2**).

An folgenden Teilen:

Abbildung 6.0-1

- 9) Trägersäule des Radtisches

Folgende Tätigkeiten:

- Prüfen, ob das Spiel möglicherweise zu groß geworden ist. (Sich mit dem technischen Kundendienst in Verbindung setzen.)

An folgenden Teilen:

Abbildung 6.0-1

- 4) Horizontaler Gleitarm des Montagewerkzeugs
- 7) Gleitführungen der Wulstablöserhalterung

Alle 4 Monate

Folgende Tätigkeiten:

- Den angesammelten Schmutz mit einem nicht entzündbaren, flüssigen Reinigungsmittel entfernen.
- Mit einem Pinsel wieder genügend Öl auftragen, damit die mechanische Schmierung gewährleistet ist.

An folgenden Teilen:

Abbildung 6.0-1

- 1) Bewegliche Teile des automatischen Montagewerkzeugs.
- 2) Vertikaler Gleitarm des Montagewerkzeugs.
- 3) Abziehstange des Wulstniederhalters.
- 4) Horizontaler Gleitarm des Montagewerkzeugs.
- 5) Vertikale Gleitstange des Wulstablösers.
- 6) Mechanismus für die doppelte Position des Wulstablösers.
- 7) Gleitführungen der Wulstablöserhalterung.
- 8) Horizontale Gleitstange des Wulstablösers.

Einmal pro Woche

Folgende Tätigkeiten:

- Mit kaltem Wasser und Seife oder mit nicht aggressiven chemischen Reinigungsmitteln reinigen.
- Mit Talk bestreuen.

An folgenden Teilen:

Abbildung 6.0-3

- 1) Kunststoff-Schutzvorrichtungen der Radspannkegel
- 2) Kunststoff-Schutzvorrichtungen des Montage-/Demontagewerkzeugs
- 3) Wulstablösscheibe

carry out:

- Clean with a dry cloth
- Restore a thin film of protective oil

on the parts:

Figure 6.0-4

- 1) Wheel clamping hub nut
- 2) Vertical slide cylinder of tool
- 3) Pneumatic cylinder rods

Figure 6.0-5

- Check that the lubrication unit is working properly.

One oil drop falling into the transparent cone **G** every 4-5 complete strokes of the bead breaker indicates that the correct amount of oil is being dispersed in the system. If necessary,

- Adjust the unit using the screw **'R'** to correct the oil flow so it is as indicated above.

Every day,

carry out:

- Clean with a dry cloth

on the parts:

Figure 6.0-3

- 1) Plastic guards for wheel clamping tapers
- 2) Mount/demount tool plastic guards
- 3) Bead breaker disc
- 4) Plastic guards of Wheel turntable.

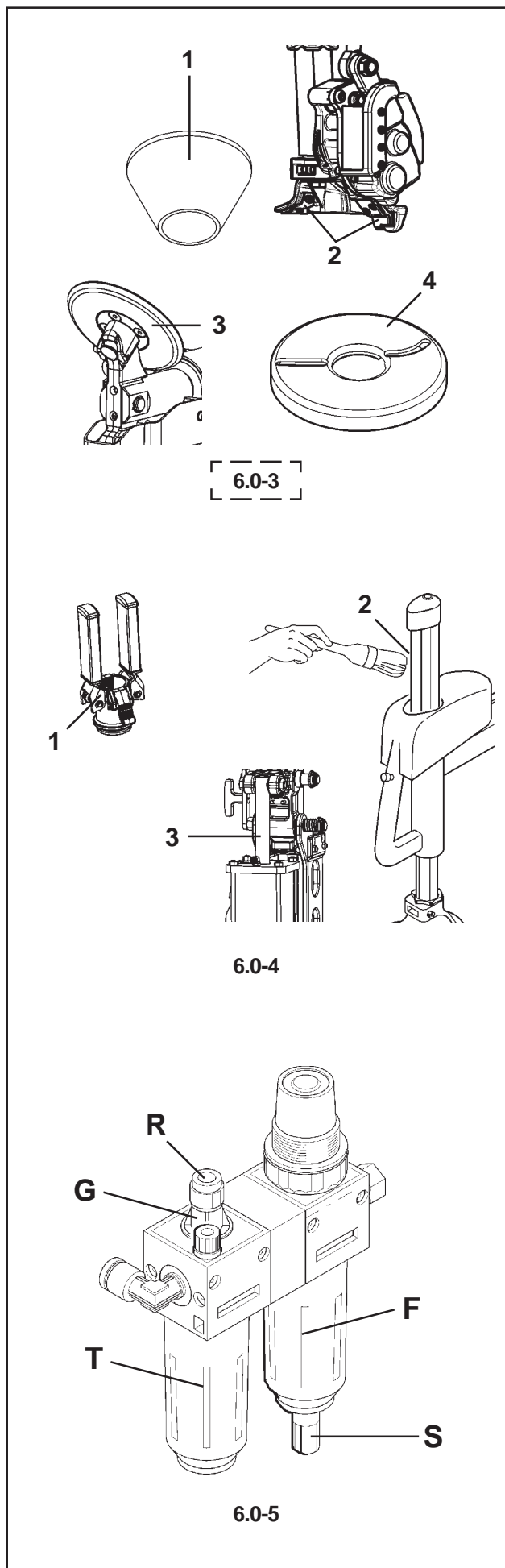

effectuer:

- Nettoyer avec un chiffon sec
- Remettre une fine couche d'huile de protection sur les composants:

Figure 6.0-4

- 1) Ecrou de fixation roue
- 2) Cylindre de coulissement vertical de l'outil
- 3) Tiges des vérins pneumatiques

Figure 6.0-5

- Contrôler le fonctionnement du graisseur.
Une goutte qui tombe dans le dôme transparent 'G' toutes les 4-5 courses complètes de l'outil de déjantage, indique que le système reçoit une juste quantité d'huile. Le cas échéant,
- Régler l'unité en utilisant la vis 'R' pour corriger le débit d'huile, comme il est indiqué supra.

Tous les jours,
effectuer:

- Nettoyer avec un chiffon sec sur les composants:

Figure 6.0-3

- 1) Protectors en plastique pour cônes fixation roue
- 2) Protectors en plastique de l'outil de montage/démontage
- 3) Disque de déjantage
- 4) Protectors en plastique de la table qui supporte la roue.



4) Kunststoff-Schutzvorrichtungen des Radtisches.

Folgende Tätigkeiten:

- Mit einem trockenen Tuch reinigen.
- Einen leichten Ölschutzfilm auftragen.

An folgenden Teilen:

Abbildung 6.0-4

- 1) Radspannmutter
- 2) Vertikaler Gleitzylinder des Werkzeugs
- 3) Stangen der Pneumatikzylinder

Abbildung 6.0-5

- Die Funktionstüchtigkeit des Luftölers überprüfen. Wenn alle 4 – 5 vollständige Umdrehungen des Wulstablösers ein Tropfen in den durchsichtigen Kegel 'G' fällt, bedeutet das, dass die richtige Menge an Öl an das System abgegeben wird.
- Die Einheit gegebenenfalls mit der Schraube 'R' regulieren, um den Ölfluss so einzustellen, wie oben angegeben.

Täglich,

Folgende Tätigkeiten:

- Mit einem trockenen Tuch reinigen.

An folgenden Teilen:

Abbildung 6.0-3

- 1) Kunststoff-Schutzvorrichtungen der Radspannkegel
- 2) Kunststoff-Schutzvorrichtungen des Montage-/Demontagewerkzeugs
- 3) Wulstablösscheibe
- 4) Kunststoff-Schutzvorrichtungen des Radtisches.

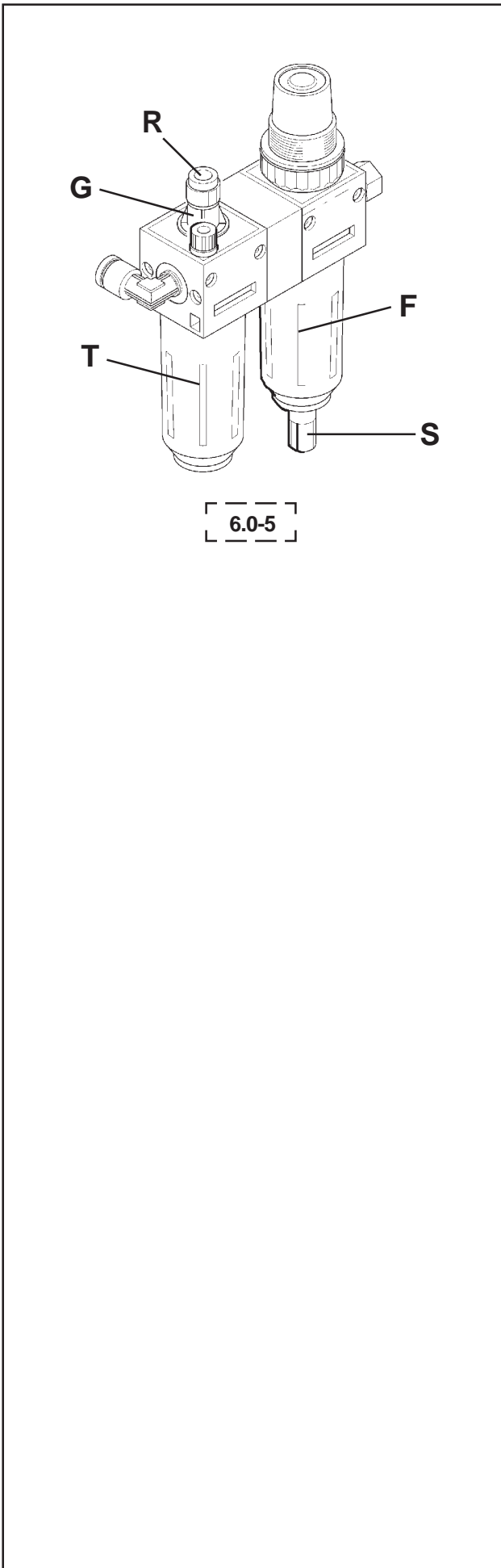

Figure 6.0-5

- Drain the water from the filter 'F' by pulling the fitting 'S' downwards
 - Check the level of oil in the lubricator.
- Oil top-up procedure in the lubricator:
- Detach the compressed air line.
 - Remove the cup 'T' by rotating it.
 - Add oil as required.
 - Make sure that the gaskets are in position before re-closing the cup.

USE ONLY OILS FOR AIR DEVICES, DO NOT USE BRAKE FLUID OR OTHER NON RECOMMEND LUBRICANTS.

Suggested oils for the filter/lubricator unit:

TAMOIL	: WHITE MINERAL OIL 15
SHELL	: ONDINA OIL 15
BP	: ENERGOL WT3
TOTAL	: LOBELIA SB 15
ESSO	: MARCOL 82

If the machine is equipped with a tank for tubeless tires.

- drain condensation from the tank.

Note: The indicated frequency for the illustrated tasks is suitable for normal machine use.

It is recommended that you run checks and carry out unscheduled maintenance every time it is deemed necessary or more frequently than the indicated schedule.

6.1 Storage

In case the machine is not to be used for a long period of time (6 months or more) it is necessary to disconnect all power sources, discharge the bead seater tank (for models fitted with the GT System), protect all parts that may be damaged, protect the air hoses that may be damaged by the drying process.

When putting the machine back in operation, check first the condition of all previously protected parts, and check for correct functioning of all devices before using the machine again.

Figure 6.0-5

- Vidanger l'eau du filtre 'F' en tirant vers le bas la vidange rapide 'S'.
- Contrôler le niveau d'huile dans le graisseur.

Procédure d'appoint en huile dans le graisseur:

- Débrancher la ligne de l'air comprimé.
- Retirer le dôme 'T' en le tournant.
- Ajouter de l'huile.
- S'assurer que les joints sont en place avant de refermer le verre.

UTILISER EXCLUSIVEMENT DES HUILES POUR DISPOSITIFS PNEUMATIQUES, NE PAS UTILISER DE LIQUIDE POUR FREINS OU D'AUTRE LUBRIFIANTS NON CONSEILLÉS.

Huiles conseillées pour filtre/ huileur:

TAMOIL	: WHITE MINERAL OIL 15
SHELL	: ONDINA OIL 15
BP	: ENERGOL WT 3
TOTAL	: LOBELIA SB 15
ESSO	: MARCOL 82

Si la machine est équipée d'un réservoir pour le pneumatique tubeless.

- Vidanger la condensation du réservoir.

Remarque: La périodicité des opérations a été calculée en fonction d'un usage normal de la machine.

Il est recommandé de contrôler la machine et d'effectuer l'entretien, ordinaire et non, plus fréquemment que la périodicité préconisée, si celle-ci le requiert.

6.1 Mise hors service

Dans le cas où la machine doit rester inutilisée pendant longtemps (6 mois), il est nécessaire de débrancher les sources d'alimentation en énergie et vider le réservoir (pour les modèles équipés du système GT). Veiller à protéger les composants qui pourraient s'abîmer comme les tuyaux pneumatiques qui pourraient s'abîmer avec le temps (processus de dessèchement).

Au moment de remettre la machine en service, contrôler tout d'abord le fonctionnement des composants protégés et vérifier le fonctionnement de tous les dispositifs.

Abbildung 6.0-5

- Das Wasser aus dem Filter ,F' ablassen, indem man den Schnellablass ,S' nach unten zieht.
- Den Ölpegel im Luftöler überprüfen.

Vorgehen zum Nachfüllen von Öl in den Luftöler:

- Die Druckluftzufuhr abschalten.
- Das Absetzglas 'T' umdrehen und abnehmen.
- So viel Öl wie nötig hinzufügen.
- Sicherstellen, dass die Dichtungen richtig sitzen, bevor man das Glas wieder einsetzt.

NUR ÖL FÜR PNEUMATIKANLAGEN VERWENDEN, KEINE BREMSFLÜSSIGKEIT ODER ANDERE, NICHT EMPFOHLENE SCHMIERMITTEL.

Für den Filter/Luftöler empfohlene Öle:

TAMOIL	: WHITE MINERAL OIL 15
SHELL	: ONDINA OIL 15
BP	: ENERGOL WT3
TOTAL	: LOBELIA SB 15
ESSO	: MARCOL 82

Wenn die Maschine mit einem Druckluftbehälter zum schlauchlosen Reifen ausgestattet ist:

- Das Kondenswasser aus dem Behälter ablassen.

Anm.: Die Häufigkeit der hier beschriebenen Tätigkeiten bezieht sich auf einen normalen Gebrauch der Maschine.

Es wird empfohlen, die Maschine zu überprüfen und die außerordentliche Wartung vorzunehmen, sobald man dies für nötig hält – auch häufiger als hier angegeben.

6.1 Lagerung

Bei einer längeren Stilllegung der Maschine (6 Monate) ist es notwendig, die Strom- und Luftzufuhr zu trennen, den Tank zu leeren (bei Modellen, die mit dem System zum schlauchloser Reifen ausgestattet sind) und empfindliche Maschinenteile wie z.B. die Pneumatikschläuche zu schützen, die durch Austrocknung beschädigt werden könnten. Vor der Wiederinbetriebnahme die Leistungsfähigkeit der geschützten Maschinenteile überprüfen und eine Funktionsprüfung der Maschine vornehmen.

7.0 Troubleshooting

If a problem with the tire changer should arise, proceed in the following order to solve the problem:

1. Rethink the last steps taken.
Did you work according to the manual?
Did the unit work as described and expected?
2. Check the unit according to the list in this chapter.
3. Call your local sales agent for technical assistance.

The format of this section is:

Problem

1. Possible cause #1
 - Possible solution(s)
2. Possible cause #2
 - Possible solution(s)

Operating the turntable rotation pedal does not cause any movement.

1. No electric power.
 - Check that the electric plug is correctly inserted in the mains socket and that the electric power supply is on.
 - Check that the switch is at ON.
2. Inverter, control device or motor short circuited.
 - Check that the electrical requirements of the machine are compatible with the power supply.
 - Call the authorized service center for assistance.

The turntable rotation pedal does not return to neutral position.

1. Switch spring is broken.
 - Bring the switcher pedal to central position.
 - Disconnect the machine from the electrical power supply and the compressed air feed.
 - Call the authorized service center for assistance.

Pneumatic controls hard.

1. No oil at valve rods.
 - Check oil level and that lubricator is working properly.

Bead breaker cylinder lacks power during bead breaking.

1. Low air pressure.
 - Check air pressure of feed.
2. Cylinder seals worn.
3. Faulty valve
 - Check oil level and make sure lubricator is working properly as described in Maintenance chapter
 - Call the authorized service center for assistance.

7.0 Dépannage

En cas de problème avec le démonte-pneu, procéder comme suit pour résoudre le problème:

1. Se remémorer les dernières actions effectuées. Travaillez-vous conformément aux instructions du manuel?
L'unité opère-t-elle correctement ?
2. Vérifier l'unité en suivant les indications de ce chapitre.
3. Appeler le service assistance technique de votre revendeur

Ce chapitre se divise en:

Problème

1. Cause possible #1
 - Solution(s) possible(s)
2. Cause possible #2
 - Solution(s) possible(s)

L'actionnement de la pédale de rotation de l'autocentrant n'entraîne aucun mouvement

1. Absence de de tension.
 - Contrôler que la fiche soit branchée au réseau électrique et que cette prise soit alimentée en tension
 - Contrôler que l'interrupteur soit éclairé.
2. Inverseur, centrale ou moteur en court-circuit.
 - Contrôler que les caractéristiques de la machine soient compatibles avec celles de l'installation.
 - Appeler le centre d'assistance agréé.

La pédale de rotation de l'autocentreur ne revient pas en position centrale.

1. Ressort pédale cassé.
 - Ramener la pédale inverseur en position centrale.
 - Débrancher la machine du réseau électrique et pneumatique.
 - Appeler le service d'assistance agréé.

Commandes pneumatiques dures.

1. Manque d'huile au niveau des tiges des vannes
 - Vérifier le niveau d'huile dans le lubrificateur et que celui-ci fonctionne correctement.

Faible force du cylindre détalonneur lors du détalonnage.

1. Faible pression.
 - Vérifier la pression de l'air dans le réseau d'alimentation.
2. Joints cylindre détériorés.
3. Vanne d'actionnement défectueuse
 - Vérifier le niveau d'huile dans le lubrificateur et que celui-ci fonctionne correctement, comme décrit au chapitre Entretien.
 - Appeler le service Assistance agréé.

7.0 Fehlerbeseitigung

Sollte ein Problem mit der Reifenmontiermaschine auftreten, gehen Sie bitte in der nachfolgend beschriebenen Reihenfolge vor, um es zu lösen:

1. Versuchen Sie, sich an die letzten Schritte zu erinnern, die sie durchgeführt haben.
Sind Sie in Übereinstimmung mit der Anleitung vorgegangen?
Hat sich das Gerät wie beschrieben und erwartet verhalten?
2. Überprüfen Sie das Gerät nach der in diesem Kapitel angegebenen Liste.
3. Bitten Sie ihren örtlichen Vertreter um technischen Kundendienst.

Diese Kapitel ist folgendermaßen aufgebaut:

Problem

1. Mögliche Ursache #1
 - Mögliche Lösung(en)
2. Mögliche Ursache #2
 - Mögliche Lösung(en)

Bei Betätigung des Steuerpedals für die Spanntellerdrehung erfolgt keinerlei Bewegung.

1. Es liegt keine Spannung an.
 - Überprüfen, ob der Netzstecker in die entsprechende Stromdose eingesteckt ist und ob diese Spannung führt.
 - Prüfen, ob der Schalter eingeschaltet ist.
2. Kurzschluss am Wechselrichter, an der Steuerzentrale oder am Motor.
 - Überprüfen, ob die Merkmale der Maschine mit denen der Werkstatanlage vereinbar sind.
 - Den Kundendienst rufen.

Das Steuerpedal für die Spanntellerdrehung kehrt nicht in die Mittellage zurück.

1. Pedalfeder defekt.
 - Steuerpedal in die Mittellage zurückführen.
 - Strom- und Luftzufuhr abschalten.
 - Den Kundendienst rufen.

Steuerungen für harte Reifen.

1. Kein Öl erreicht das Ventilgestänge.
 - Den Schmierölstand und die Funktionstüchtigkeit des Ölers überprüfen.

Abdrückzylinder weist beim Abdrücken wenig Kraft auf.

1. Zu geringer Druck.
 - Den Luftdruck in der Zufuhrleitung überprüfen.
2. Zylinderdichtungen verschlissen.
3. Das Aktivierungsventil ist defekt.
 - Den Schmierölstand und die Funktionstüchtigkeit des Ölers überprüfen, wie im Kapitel über die Wartung beschrieben.
 - Den Kundendienst rufen.

Turntable does not move up or down.

1. Extension position stop device jammed.
 - Lubricate release device.
2. The protection hood under the turntable is broken and dirt has got inside.
 - Remove the hood from the base and clean the grooved pin thoroughly.
 - Call the authorized assistance service immediately to have the hood replaced.

Machine damages alloy rims.

1. Plastic tool guard worn.
 - Replace the plastic tool guard.
2. Tool is at wrong distance from rim.
 - Call the authorized assistance service.

Irregular movement of swing arm.**Wheel lifter jammed.**

1. Low air pressure.
 - Check air line pressure.
2. Control cylinder defective.
 - Call the authorized service center for assistance.
3. Control valve defective.
 - Check oil level in the lubrication device and that latter is working properly as described in the Maintenance chapter.
 - Call the authorized service center for assistance.

Le plateau porte-roue ne monte pas et ne descend pas.

1. Dispositif d'arrêt de la position de défilement bloqué.
 - Lubrifier le dispositif de déverrouillage
2. Le capot de protection sous le plateau est cassé et des débris ont pénétré à l'intérieur.
 - Dégager le capot à la base et nettoyer soigneusement la goupille cannelée.
 - Appeler immédiatement le service Assistance agréé pour le remplacement de la protection à soufflet.

La machine endommage les jantes en alliage.

1. Protection en plastique de l'outil usée.
 - Remplacer la protection en plastique de l'outil.
2. Écart incorrect de l'outil par rapport à la jante
 - Appeler le service Assistance agréé.

**Mouvement irrégulier du bras pivotant.
Élévateur roues bloqué.**

1. Faible pression.
 - Vérifier la pression d'air dans le circuit d'alimentation.
2. Cylindre d'actionnement défectueux.
 - Appeler le service Assistance agréé.
3. Vanne de commande défectueuse
 - Vérifier le niveau d'huile dans le lubrificateur et que celui-ci fonctionne correctement, comme décrit au chapitre Entretien.
 - Appeler le service Assistance agréé.

Der Radtisch hebt und senkt sich nicht.

1. Sperrvorrichtung für die Position zum Abziehen blockiert.
 - Die Ablösvorrichtung schmieren.
2. Die Schutzabdeckung unter dem Tisch ist beschädigt und Fremdkörper sind eingedrungen.
 - Die Abdeckung unten herausziehen und den Gewindestift gründlich reinigen.
 - Sofort den zuständigen Kundendienst rufen, damit dieser die Balgabdeckung auswechselt.

Leichtmetallfelgen werden beschädigt.

1. Plastikschatz am Montagewerkzeug abgenutzt.
 - Plastikschatz am Montagewerkzeug auswechseln.
2. Die Entfernung zwischen Werkzeug und Felge ist falsch.
 - Den zuständigen Kundendienst rufen.

**Ungleichmäßige Bewegung des Schwenkarms.
Radheber blockiert.**

1. Zu niedriger Druck.
 - Luftdruck in der Zufuhrleitung überprüfen.
2. Aktivierungszyylinder defekt.
 - Den zuständigen Kundendienst rufen.
3. Steuerventil defekt.
 - Den Schmierölstand und die Funktionstüchtigkeit des Ölers überprüfen, wie im Kapitel über die Wartung beschrieben.
 - Den zuständigen Kundendienst rufen.

8.0 Disposing of the unit

When you decide to get rid of your unit, contact your reseller for a quote or for the regulations on disposal which apply to the unit.

8.1 Instructions for disposal in EU countries

For waste electrical and electronic equipment

At the time of disposal, at the end of the lifetime of this equipment, you must:

1. NOT dispose of the equipment as municipal waste and separate collection is mandatory.
2. Ask the retailer about collection points authorised for regular disposal.
3. Stick to the standards for correct waste management, to prevent potential effects on the environment and human health.

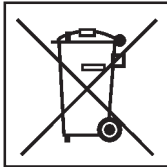

This symbol indicates that separate collection of waste electrical and electronic equipment is mandatory for scrapping.

9.0 Appendices

This chapter contains additional information about the unit.

If reference is made to the exact configuration of the unit, please note that the exact configuration may be different in your country. Consult the order confirmation for details.

8.0 Vente

Lorsque vous décidez de vendre la machine, contactez votre revendeur pour obtenir le prix offert ou les règlements appropriés pour la revente de la machine.

8.1 Consignes de démolition dans les pays de l'UE

Instructions d'équipements électriques et électroniques

Au moment de la mise à la décharge, à la fin de la vie de cet équipement, il est obligatoire de :

1. NE PAS ELIMINER cet appareillage comme déchet urbain mais d'effectuer le tri sélectif de ses composants.
2. S'informer auprès du revendeur sur les centres de collecte autorisés au tri et au traitement de ce type de déchet.
3. Respecter les normes sur la gestion des déchets pour éviter tout risque probable de nuisances à l'environnement et à la santé des personnes.

Ce symbole indique l'obligation d'effectuer le tri sélectif des appareils électriques et électroniques au moment de sa mise à la décharge.

9.0 Annexes

Ce chapitre contient des renseignements supplémentaires concernant la machine.

S'il existe un problème concernant la configuration exacte de la machine, veuillez noter que la configuration exacte peut différer dans votre pays. Se reporter au bon de commande pour de plus amples renseignements.

8.0 Entsorgung

Wenn das Gerät entsorgt werden soll, setzen Sie sich bitte mit Ihrem Händler in Verbindung und fragen Sie ihn nach einem Preisangebot bzw. nach den Bestimmungen zur Entsorgung des Geräts.

8.1 Anleitung zur Entsorgung in EU-mitgliedsstaaten

Für elektrische und elektronische Geräte

Für die Entsorgung des Geräts am Ende seiner Lebensdauer gelten folgende Vorschriften:

1. Das Gerät darf NICHT als Hausmüll entsorgt werden, sondern muss dem Sondermüll zugeführt werden.
2. Informieren Sie sich bei Ihrem Händler über die Müllsammelzentren, die zur ordnungsgemäßen Entsorgung befugt sind.
3. Befolgen Sie die Richtlinien für die ordnungsgemäße Behandlung von Müll, um mögliche Gefahren für die Umwelt und für die Gesundheit zu vermeiden.

Dieses Symbol zeigt an, dass es Pflicht ist, elektrische und elektronische Geräte nach der Verschrottung dem Sondermüll zuzuführen.

9.0 Anhang

Dieses Kapitel enthält zusätzliche Informationen zum Gerät.

Wenn auf die genaue Konfiguration des Geräts verwiesen wird, denken Sie bitte daran, dass die genaue Konfiguration des Geräts in Ihrem Land unterschiedlich sein kann. Nähere Angaben finden Sie auf der Auftragsbestätigung.

Appendix: Installation Instructions.

This appendix describes the installation requirements, procedures and checks.

Annexe: Instructions pour l'Installation.

Cette annexe traite des conditions requises, des procédures et des vérifications nécessaires pour l'installation.

Anhang: Installationsanweisungen

In diesem Anhang werden die Installationsanforderungen, der Installationsvorgang und die Überprüfungen beschrieben.

i. Installation requirements.

THE INSTALLATION SHALL BE CARRIED OUT ONLY BY QUALIFIED PERSONNEL AND WITHIN THE SCOPE OF THE INSTRUCTIONS PROVIDED IN THIS MANUAL.

Install the machine in a covered and dry area.

Fig.i-1

The installation of the machine requires a free space of at least 3x3 m (106"x106").

Make sure that from the operating position the user can see all of the machine and the surrounding area.

The operator shall forbid, in such an area, the presence of non authorized persons and of objects which may create possible hazards.

WARNING: THE OPERATOR IS RESPONSIBLE FOR MACHINE OPERATION AND FOR RESTRICTING ACCESS TO THE WORK AREA.

WARNING: ONLY THE OPERATOR MAY ACCESS THE WORK AREA.

The machine shall be installed on a horizontal floor, preferably even. Do not install the machine on a weak or irregular floor. If the machine is installed on a raised floor, the floor must have a capacity of at least 10000 N/m² (1000kg/m² or 205 lbsxsqft).

The device does not have to be fixed to the ground.

ii. Transport - Unpacking - Handling the machine

Carriage instructions

The machine is crated in a corrugated box of appropriate strength. The box is mounted on a pallet.

Handling of the machine must be made with an appropriate lifting device (fork lift) (a - Fig.ii-1).

The machine can be alternatively mounted on the pallet with the column assembled. In such a case the machine must be anchored to the transportation vehicle with a belt of appropriate strength rolled around the column (b - Fig.ii-1).

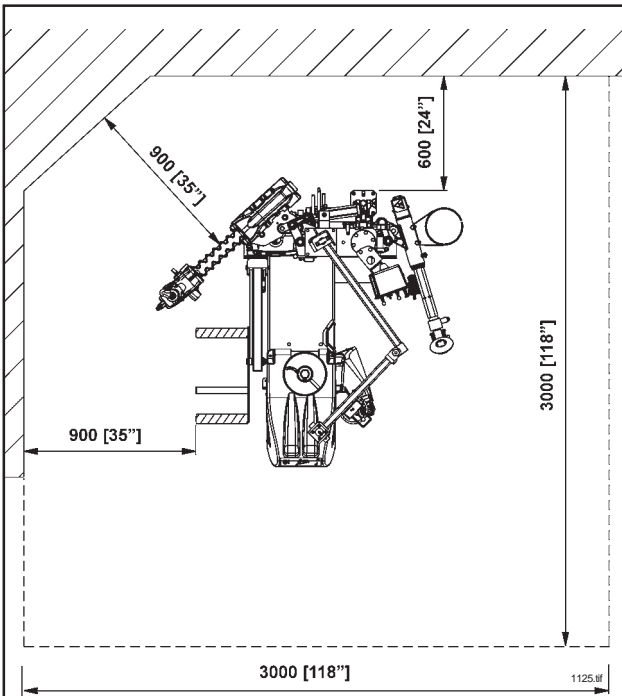

i-1

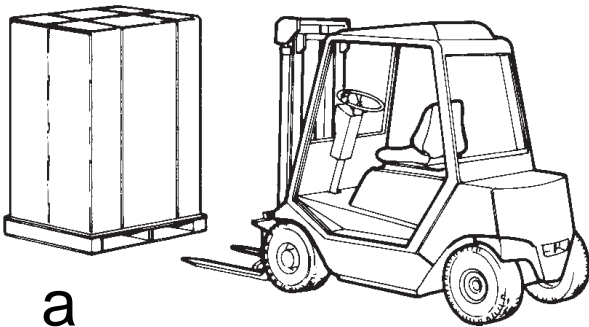

a

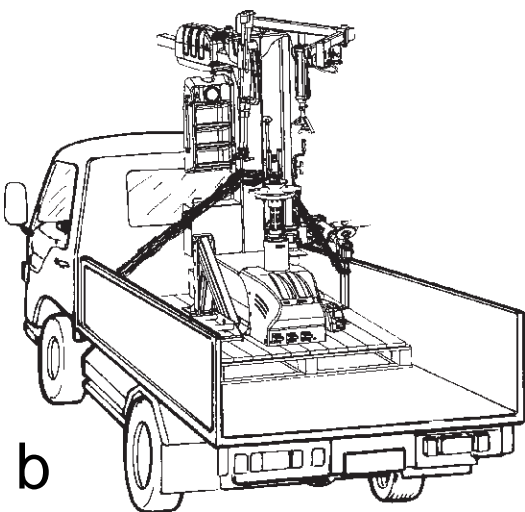

b

ii-1

i. Conditions requises pour l'installation.

L'INSTALLATION DOIT ÊTRE EFFECTUÉE PAR UN PERSONNEL QUALIFIÉ DANS LE TOTAL RESPECT DES INSTRUCTIONS FIGURANT DANS CE MANUEL.

Installer la machine dans un lieu couvert et sec.

Fig.i-1

L'installation de la machine nécessite un espace de d'au moins 3 x 3 m (106"x106").

S'assurer que, depuis la position de travail, l'opérateur voie la machine dans son ensemble ainsi que la zone environnante.

L'opérateur doit interdire, dans cette zone, la présence de personnes non autorisées et d'objets qui pourraient représenter une source de danger.

ATTENTION : L'OPERATEUR EST RESPONSABLE DU FONCTIONNEMENT DE LA MACHINE ET DES LIMITATIONS A LA ZONE DE TRAVAIL.

ATTENTION : SEUL L'OPERATEUR PEUT OCCUPER LA ZONE DE TRAVAIL.

La machine doit être montée sur un plan horizontal, de préférence plan. Ne pas installer la machine sur un plan instable, non solide ou irrégulier. Si la machine doit être installée sur des entresols ou des soupentes, les plans doivent avoir une portée de d'au moins 10000N/m² (1000 kg/m² ou 205 lbsxsqft).

Le dispositif ne requiert pas la fixation au sol.

ii. Transport - Déballage - Manutention

Transport

La machine est emballée dans un carton de robustesse adaptée. Ce carton est monté sur une palette pour le transport. Le transport de la machine emballée doit être effectué au moyen d'un dispositif de levage spécialement prévu (chariot élévateur **a** - Fig.ii-1).

La machine peut aussi être montée sur une palette avec la potence montée. Dans ce cas, la machine doit être fixée au moyen de transport par une courroie de robustesse adaptée, accrochée à la potence (**b** - Fig. ii-1).

i. Installationsanforderungen

DIE INSTALLATION IST VON FACHPERSONAL UNTER STRENGER EINHALTUNG DER HIER AUFGEFÜHRTEN ANWEISUNGEN DURCH-ZUFÜHREN.

Die Maschine an einem trockenen und überdachten, möglichst geschlossenen Ort aufstellen.

Abb.i-1

Für die Aufstellung der Maschine wird eine Nutzfläche von 3x3 Metern benötigt (106"x106").

Sicherstellen, dass der Bediener von der Bedienposition aus die gesamte Maschine und das Umfeld einsehen kann. Der Bediener hat sicherzustellen, dass sich keine Unbefugten im Maschinenumfeld aufhalten und sich dort auch keine Gegenstände befinden, die Gefahrenquellen darstellen könnten.

ACHTUNG: DER BEDIENER IST FÜR DEN BETRIEB DER MASCHINE UND FÜR DIE BEGRENZUNGEN DES ARBEITSBEREICHS ZUSTÄNDIG.

ACHTUNG: NUR DER BEDIENER DARF SICH IM ARBEITSBEREICH AUFHALTEN.

Die Maschine ist auf einer horizontalen, möglichst glatten Fläche aufzustellen. Unebene oder nachgebende Böden sind zu vermeiden. Falls die Maschine in höher liegenden Stockwerken oder auf einem Hängeboden installiert werden soll, muss sichergestellt sein, dass diese/-r mindestens eine Tragkraft von 10000 N/m² (1000 kg/ m² bzw. 205 lbsxsqft) aufweist.

Es ist nicht nötig, die Vorrichtung am Boden zu befestigen.

ii. Transport - Auspacken - Innerbetriebliche Umsetzung der Maschine

Transport

Die Maschine wird in einem ausreichend stabilen Verpackungskarton ausgeliefert, der auf einer Transportpalette befestigt ist. Die Umsetzung der verpackten Maschine muss mittels einer geeigneten Hebevorrichtung erfolgen (Gabelstapler **a** - Abb.ii-1). Alternativ dazu kann die Maschine auch mit bereits montierter Säule auf der Palette befestigt sein. In diesem Fall muss die Maschine mit einem ausreichend stabilen Haltegurt an dem Transportmittel befestigt werden, der Haltegurt wird an der Maschinensäule angelegt (**b** - Abb.ii-1).



ii-2

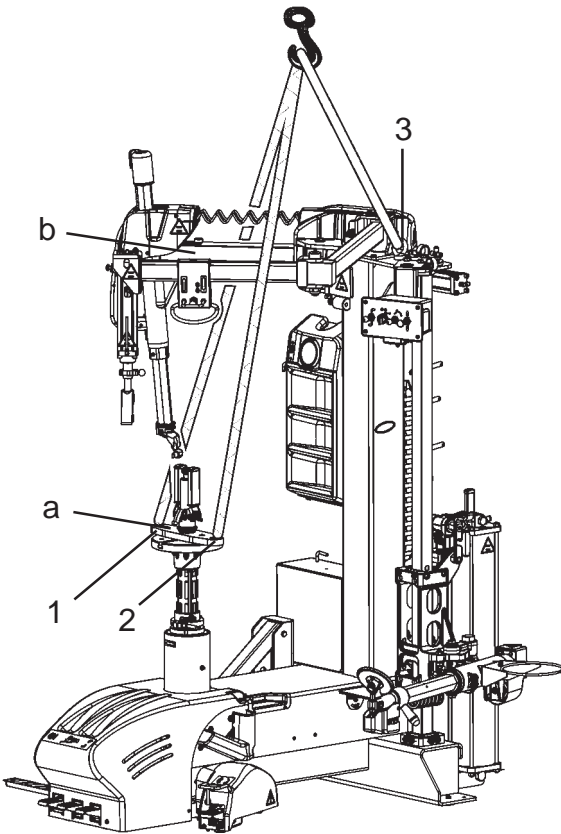

ii-3

Unpacking instructions

Uncrate the machine paying particular attention when cutting the plastic straps or during any other operation which may be hazardous.

After removing the carton check for any visible damage to the machine and its components.

In case of doubt call qualified personnel for assistance.

The packing materials (plastic bags, polystyrene, nails, screws, wood etc.) must be properly disposed of. Place the above mentioned materials into a trash container and dispose per local regulations.

- Remove the lifting racket (a, Fig.ii-3) and the eyebolt (3, Fig.ii-3).

ALWAYS WEAR GLOVES WHEN UNCRATING THE MACHINE TO PREVENT SCRATCHES OR ABRASIONS DUE TO CONTACT WITH PACKING MATERIALS.

Handling the machine

In case the machine is to be moved from one working place to another, proceed as follows:

- Fix the lifting bracket “a” to the wheel holder flange after first removing the plastic cover; then position it as shown in figure ii3.
- Screw the eyebolt (3, Fig.ii-3) securely in the seating, in the area shown here and indicated by the relative plate (Fig.ii-2).
- Bring the tool holder arm “b” to its working position and tie it to the wheel holder flange so it does not move during transport.
- Disconnect the electrical and pneumatic power supplies.
- Remove from the machine any accessories or parts that might fall during handing and so cause danger.
- Fix the belts to the provided lift points (1, 2, 3, Fig.ii-3).

WARNING:USE LOAD STRAPS AND HOOKS WITH A LOAD-BEARING CAPACITY OF AT LEAST 1000 KG.

- Lift with a suitable hoist or fork-lift truck.

WARNING:
DO NOT USE METAL CABLES DO NOT USE STORAGE BELTS DO NOT USE PACKING STRAPS.

Déballage

Le déballage doit être effectué en faisant particulièrement attention au découpage des feuillets ou à toute autre opération pouvant présenter des risques. Après avoir retiré le carton, s'assurer de l'intégrité de la machine et de ses composants, en contrôlant qu'il n'existe pas de dommage visible. En cas de doutes, s'adresser au personnel professionnellement qualifié.

Les éléments d'emballage (sachets en plastique, polystyrène expansé, clous, vis, bois, etc.) doivent être opportunément traités. Les déposer dans les points de collecte spéciaux et les éliminer selon les lois locales en vigueur.

- Retirer l'étrier de levage (**a**, **Fig.ii-3**) et l'anneau à tige (**3**, **Fig.ii-3**).

TOUJOURS PORTER DES GANTS LORS DU DÉBALLAGE POUR ÉVITER DES GRIFFURES OU DES ÉGRATIGNURES DUES AU CONTACT AVEC LE MATÉRIEL D'EMBALLAGE.

Manutention de la machine

Si la machine doit être déplacée d'un emplacement de travail à un autre, procéder en suivant les indications ci-après :

- Fixer l'étrier „a” de levage à la bride porte-roue, après avoir retiré la protection plastique, puis l'orienter comme illustré en **figure ii3**.
- Visser à fond l'anneau à tige (**3**, **Fig.ii-3**) dans le logement prévu à cet effet, dans la zone représentée ici et clairement indiquée sur la machine (**Fig.ii-2**).
- Mettre le bras porte-outil „b” en position de travail et le fixer à la bride porte-roue afin qu'il ne bouge pas pendant le transport.
- Débrancher l'alimentation électrique et pneumatique.
- Retirer de la machine les éventuels accessoires ou pièces qui pourraient tomber pendant le transfert, provoquant des risques.
- Fixer les courroies aux points de levage prévus (**1**, **2**, **3**, **Fig.ii-3**).

ATTENTION : UTILISER DES COURROIES DE CHARGEMENT ET DES CROCHETS D'UNE PORTÉE DE 1000 KG MINIMUM.

- Soulever à l'aide d'un palan ou d'un chariot élévateur adapté.

ATTENTION :

NE PAS UTILISER DE CABLES METALLIQUES
NE PAS UTILISER DE COURROIES DE STOCKAGE
NE PAS UTILISER DE RUBANS D'EMBALLAGE

Auspacken

Beim Auspacken muss man besonders beim Durchschneiden der Umreifungsbänder und bei all den Vorgängen sehr vorsichtig sein, die Gefahren in sich bergen können. Nach dem Entfernen des Verpackungsmaterials muss man sich davon überzeugen, dass die Maschine und ihre Bestandteile unversehrt sind, soweit dies durch eine Sichtkontrolle möglich ist. Im Zweifelsfall die Maschine nicht in Betrieb nehmen und Fachpersonal hinzuziehen.

Das Verpackungsmaterial (Plastiktüten, PS-Hartschaum, Nägel, Schrauben, Holz usw.) nicht verstreuen und gemäß den jeweilig geltenden Abfallbeseitigungsvorschriften entsorgen.

- Den Bügel zum Anheben (**a**, **Abb.ii-3**) und die Ösenschraube (**3**, **Abb.ii-3**) entfernen.

BEIM AUSPACKEN IMMER HANDSCHUHE TRAGEN, UM KRATZER UND SCHÜRFUNGEN DURCH DEN KONTAKT MIT DEM VERPACKUNGSMATERIAL ZU VERMEIDEN.

Innerbetriebliche Umsetzung der Maschine

Falls eine innerbetriebliche Umsetzung der Maschine an einen anderen Einsatzort erforderlich wird, gehen Sie folgendermaßen vor:

- Befestigen Sie den Bügel „a” zum Anheben am Radflansch, nachdem Sie die Schutzvorrichtungen aus Kunststoff entfernt haben, und richten Sie ihn so aus, wie in der **Abbildung ii3** gezeigt.
- Ziehen Sie die Ösenschraube (**3**, **Abb.ii-3**) in dem hier gezeigten Bereich, der durch ein eigenes Schild gekennzeichnet ist (**Abb. ii-2**), gut in dem dafür vorgesehenen Sitz fest.
- Bringen Sie den Werkzeugarm „b” in die Betriebsposition und verbinden Sie ihn so am Radflansch, dass er sich während des Transports nicht bewegen kann.
- Trennen Sie die Strom- und Luftzufuhr.
- Nehmen Sie Zubehör oder sonstige Teile, die während des Transports herunterfallen und dadurch Gefahren hervorrufen könnten, von der Maschine ab.
- Befestigen Sie die Riemen an den vorgesehenen Hebestellen (**1**, **2**, **3**, **Abb.ii-3**).

ACHTUNG: VERWENDEN SIE LASTENRIEMEN UND –HAKEN MIT EINER TRAGFÄHIGKEIT VON MINDESTENS 1000 KG.

- Heben Sie die Maschine mit einem geeigneten Flaschenzug oder Gabelstapler an.

ACHTUNG:

KEINE DRAHTSEILE VERWENDEN
KEINE LAGERUNGSRIEMEN VERWENDEN
KEINE VERPACKUNGSBÄNDER VERWENDEN.

iii Installation procedures.

Electrical connections

THE INSTALLATION SHALL BE CARRIED OUT ONLY BY QUALIFIED PERSONNEL AND WITHIN THE SCOPE OF THE INSTRUCTIONS PROVIDED IN THIS MANUAL.

WARNING: ENSURE THAT AN APPROVED WALL-MOUNTED MAINS OUTLET IS AVAILABLE.

WARNING: NEVER LAY POWER SUPPLY CABLES OVER THE FLOOR, UNLESS PROTECTED BY AN APPROVED COVER.

Check on the plate of the machine that the electrical specifications of the power source are the same as the machine.

The machine, depending on the ordered version, may require:

230 V AC, 50-60 Hz, 1 ph, 18 A

WARNING: IT IS SUGGESTED TO INSTALL FUSES OF 20A ON ELECTRICAL FEED LINE.

or

115 V AC, 50-60 Hz, 1 ph, 36 A

WARNING: IT IS SUGGESTED TO INSTALL FUSES OF 40A ON ELECTRICAL FEED LINE.

Electrical specifications are clearly marked on a label at the end of the electric cable.

Before connecting the machine to the power source check that the power supply has an efficient earth system.

Connect the electric cable of the machine with an approved plug.

Note: The power supply system must be checked by a licensed electrician before connecting the tire changer.

Note: The yellow/green wire in the cable is the earth wire. Never connect the earth wire to power terminals.

Check that the power supply has an automatic circuit breaker with a differential circuit rated at 30 mA.

The electric motor operates in a wide voltage range (plus/minus 10%) and frequency range (50 or 60 Hz) and has a class of insulation suitable for hot and moist climates.

iii Procédures d'installation.

Branchement électrique

L'INSTALLATION DOIT ÊTRE EFFECTUÉE EXCLUSIVEMENT PAR UN PERSONNEL QUALIFIÉ, DANS LE TOTAL RESPECT DES INSTRUCTIONS FIGURANT DANS CE MANUEL.

AVERTISSEMENT : ASSUREZ-VOUS QU'UNE PRISE ELECTRIQUE MURALE CONFORME ET ALIMENTEE SOIT DISPONIBLE.

AVERTISSEMENT : NE JAMAIS POSER DE CÂBLES ELECTRIQUES AU SOL SANS GAINÉ DE PROTECTION ADAPTEE ET CONFORME.

Contrôler que les caractéristiques électriques indiquées sur la plaquette d'informations du constructeur correspondent aux caractéristiques de de l'installation.

La machine, selon la version commandée, peut nécessiter:

230 VAC, 50-60 Hz, 1 ph, 18 A

AVERTISSEMENT : IL EST CONSEILLE DE MONTER DES FUSIBLES DE PROTECTION 20A SUR LA LIGNE DU RÉSEAU ÉLECTRIQUE.

ou bien

115 VAC, 50-60 Hz, 1 ph, 36 A

AVERTISSEMENT : IL EST CONSEILLE DE MONTER DES FUSIBLES DE PROTECTION 40A SUR LA LIGNE DU RÉSEAU ÉLECTRIQUE.

Les caractéristiques électriques sont indiquées clairement sur une étiquette au bout du câble électrique. Avant de procéder au branchement, vérifier l'état des conducteurs et s'assurer de la présence d'une installation de terre efficace.

Brancher le câble électrique de la machine à une fiche homologuée.

Remarque: L'installation électrique de distribution doit être vérifiée par un électricien avant de brancher le démonte-pneu.

Remarque: Le câble de terre se distingue par les couleurs jaune/verte. Ne jamais relier le câble de terre aux pôles d'alimentation.

Contrôler que l'installation de distribution soit équipée d'un dispositif de coupure automatique contre les surintensités, avec différentiel étalonné à 30 mA.

Le moteur électrique travaille avec une grande tolérance de tension (à peu près 10%) et de fréquence (50 ou 60 Hz) et il est climatisé en série pour opérer en zones à climat chaud et humide.

iii Installationsvorgang

Elektrischer Anschluss

DIE INSTALLATION IST VON FACHPERSONAL UNTER STRENGER EINHALTUNG DER HIER AUFGEFÜHRTEN ANWEISUNGEN DURCHFÜHREN.

WARNUNG: STELLEN SIE SICHER, DASS EINE ZUGELASSENE WANDSTECKDOSE, DIE AN DAS STROMNETZ ANGESCHLOSSEN IST, ZUR VERFÜGUNG STEHT.

WARNUNG: VERLEGEN SIE STROMKABEL NIEMALS OHNE ZUGELASSENE SCHUTZABDECKUNG ÜBER DEN BODEN.

Die Merkmale der elektrischen Anlage müssen den Anforderungen der Reifenmontiermaschine entsprechen, die auf dem Maschinenschild vermerkt sind.

Je nach Version kann die Maschine folgende Merkmale erfordern:

230 VAC, 50-60 Hz, 1 ph, 18 A

WARNUNG: WIR EMPFEHLEN DIE VERWENDUNG AUF DEM STROMNETZ VON 20AMPERE-GERÄTESCHUTZSICHERUNGEN.

bzw.

115 VAC, 50-60 Hz, 1 ph, 36 A

WARNUNG: WIR EMPFEHLEN DIE VERWENDUNG AUF DEM STROMNETZ VON 40AMPERE-GERÄTESCHUTZSICHERUNGEN.

Die elektrischen Daten sind deutlich auf einem kleinen Schild angegeben, das am Kabelende befestigt ist.

Prüfen Sie vor dem Anschluss der Maschine den Zustand der Leiter und das Vorhandensein einer leistungsstarken Erdung überprüfen.

Schließen Sie das Stromkabel der Maschine an einen zugelassenen Stecker an.

HINWEIS: Bevor die Reifenmontiermaschine angeschlossen wird, muss eine Elektrofachkraft den Zustand der Stromanlage überprüfen.

HINWEIS: Der Schutzleiter hat die Farbe gelb/grün. Das Erdungskabel darf niemals an die Versorgungspole angeschlossen werden.

Sicherstellen, dass die Stromanlage der Werkstatt mit einem Überstromausschalter mit auf 30 mA geeichtem Differentialschutz ausgerüstet ist. Der Antriebsmotor arbeitet mit einer großen Spannungstoleranz (plus/minus 10 %) und Frequenzbreite (50 oder 60 Hz) und ist serienmäßig für einen Einsatz in feuchten und warmen Klimazonen tropensicher gebaut.

Pneumatic connection

PNEUMATIC INSTALLATION MUST BE PERFORMED ONLY BY LICENSED PERSONNEL.

The machine requires an air pressure of 8 to 12 bar (110-170 psi), as marked on the plate of the machine and on a sticker attached to the cabinet next to the air inlet.

Ensure that the line pressure is within the limits required by the machine.

If the air pressure is lower than the minimum required of 8 bar (110psi) the lifting power of the turntable and the bead breaker power may be insufficient for certain tires.

Even though the machine itself has a filter, it is advisable to fit a filter on the compressed air feed line to reduce the quantity of air present in the line.

BEFORE CONNECTING THE MACHINE TO THE AIR SUPPLY BE SURE THAT NOTHING IS LEFT ON THE TURNTABLE AREA (TOOLS,ETC).

After ensuring all the above proceed as follows:

- Connect the machine to the air supply (max. pressure of 12 bar - 170 psi) with a rubber hose able to withstand such pressure and having an internal diameter of 8 mm (1/4") (1, Fig. iii-5).
- To install any accessory on request follow the instructions enclosed with it.

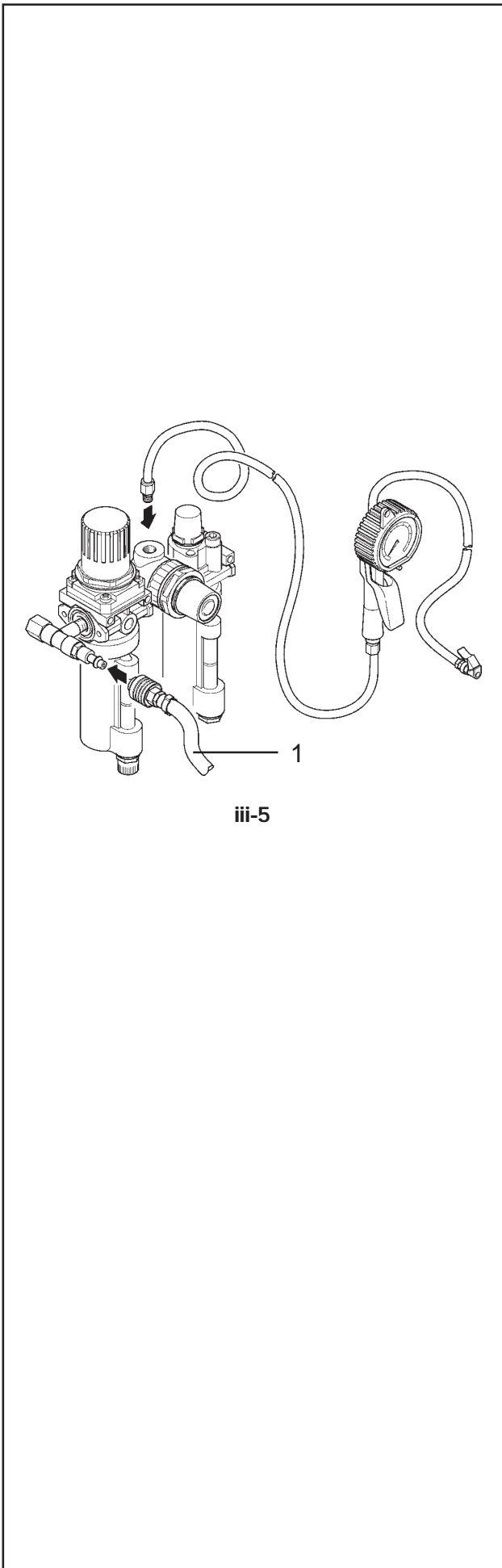

Branchement pneumatique

L'INSTALLATION PNEUMATIQUE DOIT ÊTRE EFFECTUÉE PAR UN PERSONNEL SPECIALISE.

La machine, comme l'indique la plaquette du constructeur et l'étiquette apposée à proximité du branchement de l'air, fonctionne avec une alimentation pneumatique à une pression de 8 à 12 bars.

Contrôler que la pression du réseau soit dans les limites prévues pour la machine.

Si la pression de l'air est plus basse que le minimum requis de 8 bars (110 psi) la force de soulèvement et la force du détalonneur peuvent être insuffisantes pour certains pneus.

Bien que la machine en soit équipée, il est conseillé de monter sur le réseau d'air comprimé un filtre pour réduire la quantité d'eau dans le réseau.

AVANT DE RACCORDER LA MACHINE AU RÉSEAU D'AIR COMPRIMÉ, CONTRÔLER QU'AUCUN OBJET N'AIT ÉTÉ OUBLIÉ SUR L'AUTOCENTREUR (OUTILS, ETC.).

Après avoir effectué tous ces contrôles, procéder comme suit:

- Raccorder la machine au réseau d'air comprimé (réglée à la pression max. de 12 bars) avec un tuyau en caoutchouc (à même de supporter cette pression et de 8 mm de diamètre intérieur (**1, Fig.iii-5**)).
- Pour l'installation de tout autre accessoire en option, suivre les instructions de montage correspondantes.

Druckluftanschluss

DER DRUCKLUFTANSCHLUSS DARF NUR VON EINER FACHKRAFT VORGENOMMEN WERDEN.

Die Maschine ist für einen Pneumatikversorgung mit einem Druck von 8 bis 12 bar ausgelegt, wie es auch auf dem Maschinenschild und auf dem in der Nähe des Druckluftanschlusses angebrachten Etikett angegeben ist. Zunächst sicherstellen, dass der Versorgungsdruck innerhalb des für die Maschine vorgeschriebenen Druckbereichs liegt.

Sollte der Druck niedriger als die Mindestanforderung von 8 bar (110 psi) sein, können sich die Hebekraft und die Kraft des des Abdrückers bei einigen Reifen als unzureichend erweisen.

Obwohl die Maschine bereits mit einem Filter ausgestattet ist, wird empfohlen, an der Druckluftleitung einen Filter einzubauen, um die Kondenswassermenge zu verringern.

VOR DEM DRUCKLUFTANSCHLUSS DER MASCHINE SICHERSTELLEN, DASS SICH KEINE GEGENSTÄNDE AUF DER SPANNVORRICHTUNG BEFINDEN (WERZEUGE USW).

Nach Durchführung aller oben genannten Kontrollvorgänge wie folgt vorgehen:

- Die Maschine mit einem Gummischlauch an die Druckluftleitung (auf einen Maximaldruck von 12 bar eingestellt) anschließen, der diesem Druck standhält und einen Innendurchmesser von 8 mm hat (**1, Abb.iii-5**).
- Bei Einbau eines beliebigen Sonderzubehörs die entsprechend mitgelieferte Einbauanleitung beachten.

IV. Testing procedures

Motor rotation check

This type of check must be made on machines at the end of installation only.

- Press the turntable rotation control pedal: the wheel must start and turn clockwise.

Should it rotate anticlockwise the machine must be stopped and must not be used until it has been repaired by an authorized technician.

ANY DAMAGE CAUSED BY NON APPLICATION OF THE ABOVE INSTRUCTIONS SHALL NOT BE DEBITED TO THE MANUFACTURER AND SHALL VOID THE WARRANTY.

Pneumatic hose connection check

When first setting the machine into operation, check hose connections and fittings for leakage.

v Instructing the operator

(Following applies only if a unit is installed by a service Technician)

- Show the operator how to switch the unit on and off.

IV. Procédures de test

Contrôle du sens de rotation du moteur

Ce contrôle doit être effectué à la fin de la première installation.

- Appuyer sur la pédale de commande de rotation du plateau porte-roue ; la roue doit partir en tournant en sens horaire.

Si la rotation se produit en sens anti-horaire, arrêter la machine, qui ne devra pas être utilisée jusqu'à l'intervention de réparation par le technicien agréé.

TOUT DOMMAGE DU AU NON RESPECT DE CES INDICATIONS NE SERA PAS IMPUTABLE AU CONSTRUCTEUR ET ENTRAÎNERA L'ANNULATION DE LA GARANTIE.

Contrôle des tuyaux pneumatiques

Lors de la première mise en service, s'assurer de l'absence de fuites d'air par les tuyaux et les raccords de branchement.

IV. Testverfahren

Kontrolle der Drehrichtung des Motors

Diese Überprüfung muss am Ende der Erstinstallation an den Maschinen durchgeführt werden.

- Das Steuerpedal für die Drehung des Radtisches drücken. Das Rad muss starten und sich im Uhrzeigersinn drehen.

Falls man feststellt, dass sich das Rad gegen den Uhrzeigersinn dreht, muss man die Maschine anhalten und darf sie nicht weiter verwenden, bis der dazu befugte Fachtechniker den Fehler behoben hat.

ALLE SCHÄDEN, DIE AUF DIE NICHT-EINHALTUNG OBIGER ANWEISUNGEN ZURÜCKZUFÜHREN SIND, KÖNNEN NICHT DEM HERSTELLER ANGELASTET WERDEN UND HABEN DEN VERFALL DES GARANTIEANSPRUCHS ZUR FOLGE.

Kontrolle der Schlauchverbindungen

Bei der ersten Inbetriebnahme der Maschine ist die Dichtigkeit der Luftanschlüsse und -verbindungen zu prüfen.

v Instructions pour l'Opérateur

(Les informations qui suivent ne s'appliquent que si la machine est installée par un technicien de service)

- Expliquer à l'opérateur les modalités de mise en marche et d'arrêt de l'unité.

v Einweisung des Bedieners

(Nachfolgendes gilt nur, wenn das Gerät von einem Kundendienstingenieur installiert wurde.)

- Erklären Sie dem Bediener, wie das Gerät an- und ausgeschaltet wird.

Pagina Riservata per
Página en blanco para
Página em branco para

Notes

Página Reservata per
Página en blanco para
Página em branco para

Notes

JohnBean™

GB
FR
DE

Technical modifications reserved.

**EUROPE
MIDDLE EAST
AFRICA
JAPAN**

Snap-on Equipment s.r.l. · Via Prov. Carpi, 33
42015 Correggio (RE) Italy
Phone: +39 0522 733 411 · Fax: +39 0522 733 479
www.snapon-equipment.eu

France

Snap-on Equipment France
ZA du Vert Galant · 15, rue de la Guivernone BP97175,
ST Ouen L'Aumone · 95056 Cergy Pontoise Cedex
Phone: +33 (0) 1 3448 5878 · Fax: +33 (0) 1 3448 5870
www.snapon-equipment.fr

Germany

Snap-on Equipment GmbH · Konrad-Zuse-Straße 1
84579 Unterneukirchen
Phone: +49 (0) 8634 6220 · Fax: +49 (0) 8634 5501
www.snapon-equipment.de

United Kingdom

Snap-on Equipment Ltd. · 48 Sutton Park Avenue
Reading RG6 1AZ
Phone: +44 (0) 118 929 6811 · Fax: +44 (0) 118 966 2922
www.snapon-equipment.co.uk

Manufacturing Facility

Snap-on Equipment S.r.L.

Via Provinciale per Carpi 33,
42015 Correggio (R.E.), Italy
Tel. ++39 (0)522 733480
Fax: ++39 (0)522 733479

Notice: The information contained in this document is subject to change without notice. **John Bean** makes no warranty with regard to this material. **John Bean** shall not be liable for errors contained herein or for incidental consequential damages in connection with furnishings, performance, or use of this material.

This document contains proprietary information which is protected by copyright and patents. All rights are reserved. No part of this document may be photocopied, reproduced, or translated without prior written consent of **John Bean**.

JohnBean is a registered trademark of John Bean and Snap-on Incorporated.

Issued on: November 2011
P/N : TEEWH535A03

copyright 2011

Snap-on Technologies
Rev.:F

SOE Digital Code: OM J-B PEGASUS 200 11-11 ZEEWH535A03 RF