

# HOFMANN®



## *monty 8200*

---

Operation manual  
Mode d'emploi  
Manual de Operador

Tire changer  
Démonte-pneus  
Desmonta Ruedas

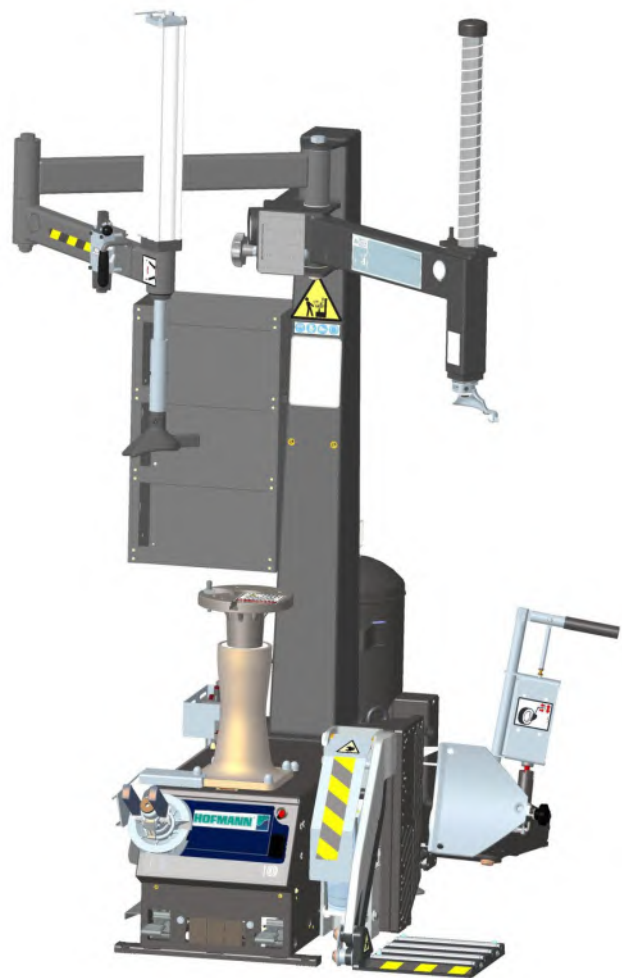

# SAFETY INFORMATION

**For your safety, read this manual thoroughly  
before operating the Tire Changer**

This tire changer is intended for use by properly trained automotive technicians. The safety messages presented in this section and throughout the manual are reminders to the operator to exercise extreme caution when servicing tires with these products.

There are many variations in procedures, techniques, tools, and parts for mounting and demounting of tires, as well as the skill of the individual doing the work. Because of the vast number of wheel and tire applications and potential uses of the product, the manufacturer cannot possibly anticipate or provide advice or safety messages to cover every situation. It is the automotive technician's responsibility to be knowledgeable of the wheels and tires being serviced. It is essential to use proper service methods in an appropriate and acceptable manner that does not endanger your safety, the safety of others in the work area or the equipment or vehicle being serviced.

It is assumed that, prior to using that tire changer, the operator has a thorough understanding of the wheels and tires being serviced. In addition, it is assumed he has a thorough knowledge of the operation and safety features of the rack, lift, or floor jack being utilized, and has the proper hand and power tools necessary to service the vehicle in a safe manner.

Before using the present tire changer, always refer to and follow the safety messages and service procedures provided by the manufacturers of the equipment being used and the vehicle being serviced.

 **IMPORTANT !! SAVE THESE INSTRUCTIONS - DO NOT DISCARD !!**

# IMPORTANT SAFETY INSTRUCTIONS

When using this equipment, basic safety precautions should always be followed, including the following:

1. Read all instructions.
2. Do not operate equipment with a damaged power cord or if the equipment has been damaged - until it has been examined by a qualified authorized service technician.
3. If an extension cord is used, a cord with a current rating equal to or more than that of the machine should be used. Cords rated for less current than the equipment may overheat. Care should be taken to arrange the cord so that it will not be tripped over or pulled.
4. Always unplug equipment from electrical outlet when not in use. Never use the cord to pull the plug from the outlet. Grasp plug and pull to disconnect.
5. To reduce the risk of fire, do not operate equipment in the vicinity of open containers of flammable liquids (gasoline).
6. Keep hair, loose fitting clothing, fingers and all parts of the body away from moving parts.
7. Adequate ventilation should be provided when working on operating internal combustion engines.
8. To reduce the risk of electric shock, do not use on wet surfaces or expose to rain.
9. Do not hammer any part of the machine, it isn't designed to be an anvil.
10. Do not allow unauthorized personnel to operate the equipment.
11. Do not disable or bypass the safety systems and follow all the safety procedures.
12. Use only as described in this manual. Use only manufacturer's recommended attachments.
13. Always securely lock the rim before actuating rotation.
14. **ALWAYS WEAR SAFETY GLASSES.** Everyday eyeglasses only have impact resistant lenses, they are NOT safety glasses.
15. The equipment is for indoor use only.

SAVE THESE INSTRUCTIONS

---

# UPDATING REPORTS

---

Release:    
Stop button deletion.

---

## Table of Contents

1.0	Safety Instructions	6
1.1	Safety Label	8
1.1.1	Label of the manufacturer	11
1.2	Area with danger of crushing	11
1.2.1	SAFETY DEVICES	11
1.2.2	Residual risks	12
1.3	Format of this Manual	13
2.0	Specifications	14
3.0	Introduction	15
3.1	Accessories	16
4.0	Main parts Identification	17
4.1	Controls	18
4.2	Adjustment / Settings	20
4.2.1	Bead pusher extension setting	20
4.2.2	Tool Head Angular adjustment	20
5.0	Mounting/demounting tires	21
5.1	General precautions	21
5.2	Demounting tires	22
5.2.1	Bead Breaking	22
5.2.2	Use of the Lifter	23
5.2.3	Locking the wheel	24
5.3	Remove the tire	25
5.3.1	Positioning the tool	25
5.3.2	Bead presser use on demounting	25
5.4	Mounting tires	26
5.5	Beading the tires	27
6.0	Maintenance	29
6.1	Storage	30
7.0	Troubleshooting	31
8.0	Disposing of the unit	32
8.1	Instructions for disposal	32
9.0	Appendices	33
i.	Installation requirements	34
ii.	Carriage – Unpacking – Moving	35
iii.	Installation procedures	36
iv.	Testing procedures	38
v.	Instructing the operator	38

IMPORTANT!!  
PLEASE READ THIS MANUAL THOROUGHLY BEFORE USING THE MACHINE

**⚠ DANGER**

Tires and Rims that are not the same diameter are mismatched.

- **NEVER attempt to mount or inflate any tire and rim that are mismatched.**
- **ALWAYS check to see that tire and rim diameters are the same.**

*A mismatched tire and rim will explode causing death or serious personal injury*

**⚠ WARNING**

Over-pressurized tires can explode causing flying debris.

- **Read and understand Operator's Manual before operating.**
- **Keep bystanders away from work area.**
- **ALWAYS wear Safety Goggles.**
- **ALWAYS check to see that Tire and Rim diameters are the same.**
- **NEVER attempt to mount or inflate any Tire and Rim with different diameters.**
- **Inspect tires, NEVER inflate tires that are damaged, rotten or worn.**
- **NEVER inflate 'Split Rim Wheels' on this tire changer, remove them and use only an approved safety inflation cage designed for this purpose.**
- **Lock turntable Clamp on inside of rim before attempting to inflate tire.**
- **Use approved tire bead lubricant before removing or installing tire on rim.**
- **ALWAYS position the "Safety Restraint Arm" over the wheel to hold it to the turntable while inflating if so equipped.**
- **If a tire explodes on this tire changer, STOP using it until the "Safety Restraint Arm" has been replaced, which must be done even if no damage is seen.**
- **NEVER place head or body over a tire during inflation process.**
- **Use short bursts of air to seat tire beads, check tire air pressure frequently.**
- **NEVER exceed tire manufacturer's pressure limits.**
- **NEVER attempt to bypass or alter the built in air pressure limiter. Only inflate tire with air hose supplied with tire changer. NEVER use shop inflation hose to inflate a tire.**
- **Tire Changer must be anchored to concrete floor if equipped with a "Safety Restraint Arm"**

*Exploding Tires can cause serious injury.*

## 1.0 Safety Instructions

The safety precautions must be completely understood and observed by every operator.

**THE OPERATOR MUST STAY NEAR THE MACHINE, IN GOOD POSITION OF WORK, AT THE CONTROL UNIT SIDE (A) and (B).**

**ONLY THE OPERATOR IS ALLOWED TO ACCESS THE WORK AREA.**

**THE USE OF THIS DEVICE IS ALLOWED ONLY TO PERSONNEL DULY TRAINED BY AN AUTHORISED DEALER.**

**ANY TAMPERING WITH OR MODIFICATION OF THIS DEVICE OR ITS PARTS OR COMPONENTS NOT PREVIOUSLY AUTHORISED BY THE MANUFACTURER WAIVES THE LATTER FROM ANY DAMAGE RESULTING FROM OR RELATED TO THE ABOVE-MENTIONED ACTIONS.**

**REMOVING OR BYPASSING SAFETY DEVICES OR WARNING LABELS OF THE MACHINE IS A VIOLATION OF THE SAFETY REGULATIONS.**

**THE USE OF THIS DEVICE IS ALLOWED ONLY IN LOCATIONS WITH NO EXPLOSION OR FIRE HAZARD.**

**THE INSTALLATION SHALL BE CARRIED OUT ONLY BY QUALIFIED PERSONNEL AND WITHIN THE SCOPE OF THE INSTRUCTIONS PROVIDED IN THIS MANUAL.**

**THIS DEVICE IS DESIGNED TO ACCEPT ORIGINAL SPARE PARTS AND ACCESSORIES ONLY.**

**CHECK FOR POSSIBLE DANGEROUS CONDITIONS DURING THE OPERATION OF THE MACHINE. IN SUCH A CASE STOP THE MACHINE IMMEDIATELY.**

**IN CASE OF DEFECTIVE FUNCTIONING, STOP THE MACHINE AND CALL THE AUTHORISED DEALER FOR ASSISTANCE.**

**DURING USE AND MAINTENANCE OF THE MACHINE IT IS MANDATORY TO COMPLY WITH ALL LAWS AND REGULATIONS FOR ACCIDENT PREVENTION.**

**THE ELECTRICAL SYSTEM MUST HAVE AN EARTH CABLE AND THE MACHINE EARTH CABLE (YELLOW/GREEN) MUST BE CONNECTED TO THE EARTH CABLE OF THE MAINS SUPPLY.**

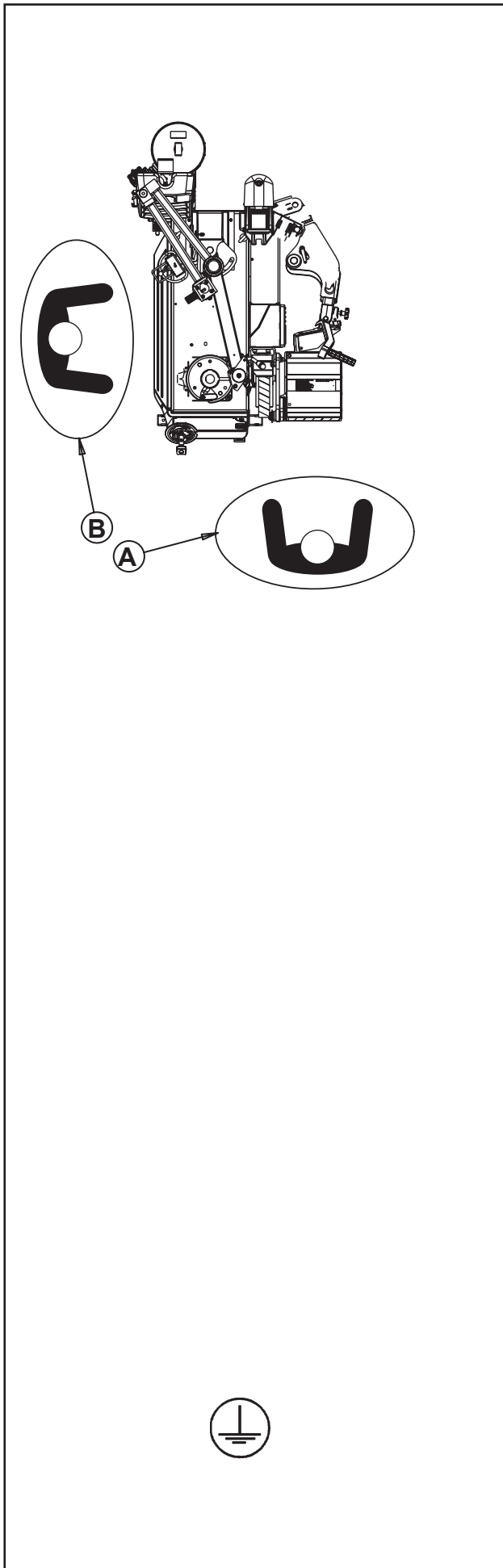



**BEFORE PERFORMING ANY MAINTENANCE OR REPAIRS THE MACHINE MUST BE DISCONNECTED FROM THE AIR AND POWER SUPPLY.**

**NEVER WEAR TIES, CHAINS OR OTHER LOOSE ARTICLES WHEN USING, MAINTAINING OR REPAIRING THE MACHINE. LONG HAIR IS ALSO DANGEROUS AND SHOULD BE KEPT UNDER A HAT.**

**THE USER MUST WEAR PERSONAL PROTECTION EQUIPMENT SUCH AS GLOVES, SAFETY SHOES AND GOGGLES.**

**MAINTAIN ALL ELECTRIC CABLES IN GOOD REPAIR.**

**KEEP WORKING AREA TIDY. CLUTTERED AREAS FACILITATE ACCIDENTS.**

**AVOID DANGEROUS ENVIRONMENT. DO NOT USE PNEUMATIC OR ELECTRICAL EQUIPMENT IN DAMP OR WET LOCATIONS, OR EXPOSE THEM TO RAIN.**

**KEEP THE WORK AREA WELL LIGHTED.**

---

**ALL ELECTRICAL CONNECTIONS MUST BE PERFORMED BY A SKILLED TECHNICIAN.**

---

---

**ALL SERVICES MUST BE PERFORMED BY AUTHORISED TECHNICIANS.**

---

## 1.1 Safety Label

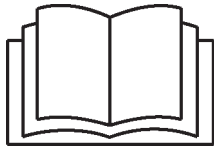

P/N: EAL0424G33A



P/N: EAL0383G35A P/N: EAL0408G44A

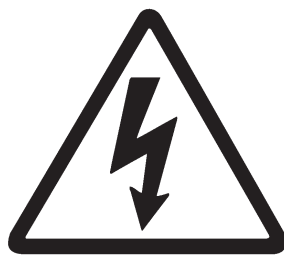

P/N: EAL0383G34A P/N: 8-23562A

**CAUTION: MAKE SURE THAT THE SAFETY SIGNS ARE ALWAYS CLEARLY VISIBLE IN THE POSITIONS INDICATED BY THE MANUFACTURER.**

For any reset, use the Part Number (P/N) listed in this chapter.

### EAL0424G33A (Danger Plate)

#### Indication to refer to the documentation.

- Refer to the Operator's Manual to understand the symbols on the plate and the areas of the equipment they refer to.
- The supplied documentation is essential for proper machine Use and Maintenance.
- In case of doubts or uncertainties, stop the operations and read the specific manuals.
- The codes of the documents supplied with the machine are indicated on page 2 of this Manual. Request a copy of the documents if they should prove unreadable.

**READ AND UNDERSTAND THE INDICATIONS PROVIDED IN THE DOCUMENTATION BEFORE PERFORMING ANY OPERATION.**

### EAL0383G35A - EAL0408G44A

#### Risk of flying fragments during beading.

- The use of the bead seater device could cause the ejection of objects and a high acoustic pressure. We therefore recommend the use of protection equipment for eyes and ears.
- When using compressed air for the beading operation there is also the risk of the tyre exploding.
- Avoid excessive pressure. Do not exceed the maximum pressure indicated by the tyre manufacturer.
- The risk of outbreak also depends on the general conditions of the tyre and the rim. Check the tyre before inflating it.

**The bursting of tyres can cause serious injury or death.**

### EAL0383G34A - 8-23562A

#### Risk of electric shock from live machine.

- Do not use equipment with a damaged power cord or other electrical or mechanical damage until it has been examined by a service technician authorised by the manufacturer.
- Unplug equipment from electrical outlet when not in use. Never pull the cord to remove the plug from the outlet. Grasp plug and pull to disconnect it.
- Do not expose the equipment to rain. Do not use on damp surfaces.
- Plug unit into the correct power supply outlet.
- Do not remove or bypass the earth connection.

**Risk of electrical shock. High voltages are present within the unit.**

- There are no user serviceable items within the unit.
- Servicing on the unit must be performed by qualified personnel.
- Do not open any part of the unit other than known and



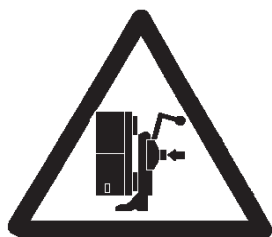

P/N: EAL0408G43A

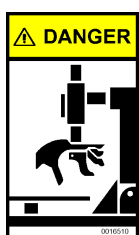

P/N: EAL0462G74A



P/N: EAL0383G02A



P/N: EAL0408G78A



P/N: EAL0413G13A

allowed areas.

- Turn the power switch off and unplug the unit before servicing.

**Contact with high voltages (e.g.: with the terminals of the switches, wires and relevant connections) can cause serious injury or death.**

#### EAL0408G43A

**Risk of crushing.**

- Become familiar with all controls before proceeding with operation.
- Stand away from the bead breaker arm when in operation.
- If necessary for improved bead breaker control, operate it in steps.
- Do not allow unauthorised people to approach the working area.

**Contact with moving parts could cause injury.**

#### EAL0462G74A - EAL0383G02A

**Risk of pinching or crushing hands and fingers/toes.**

- Keep hands and finger/toes clear of rim edge during operating steps.
- Keep hands and fingers/toes clear of mounting/demounting tool during operation.
- Keep hands and fingers/toes and other body parts away from moving surfaces.
- Do not use tools other than those supplied with the tyre changer.
- Do not use unapproved accessories (see the Accessories Plan).
- Do not by-pass in any way the safety devices.
- Use special solutions to prevent tyre friction.

**Accidental contact with moving parts could cause injury.**

#### EAL0408G78A

**Personal protection equipment warning.**

- The plate shows the equipment required for use of the unit.
- Wear the indicated equipment before operating the machine.

---

**! THE USE OF PERSONAL PROTECTIVE EQUIPMENT IS A LEGAL REQUIREMENT.**

---

#### EAL0413G13A

**Risk of injury. Tools may break or slip if improperly used or maintained.**

- Use the correct tool for the task.
- In accordance with the maintenance plan, inspect and clean all tools.
- Follow recommended procedures when performing services.

**Tools that break or slip can cause injury.**

---

**IN ORDER TO USE THE MACHINE THE OPERATOR MUST KNOW THE MEANING OF ALL THE PICTOGRAMS FOUND ON THE MACHINE.**

---



P/N: EAL0442G57A



P/N: EAL0413G11A



P/N: EAL0413G12A



P/N: EAL0424G33A

**EAL0442G57A**

**Danger moving parts.**

**Black and yellow striped tape.**

- The tape indicates the presence of protruding parts.
- These parts can be potentially dangerous.
- During operations, pay attention to the parts as identified by these signals.
- Remain at a safe distance.

**EAL0413G11A**

**Instructions on lifter maximum loading capacity.**

**The wheel weight must be known.**

- The plate indicates the lifter loading capacity.
- The mechanical parts of the lifter can be compromised by excessive loads.
- For particularly heavy wheels, we recommend identifying the exact weight, with a suitable instrument, before lifting. Do not use the wheel lifter if the weight exceeds the maximum weight allowed.
- Remain at a safe distance when they are moving.

---

**COMPLY WITH THE LOADING CAPACITY OF THE LIFTER.**

---

**EAL0413G12A**

**Indication of the hooking point for lifting and handling the equipment.**

- The plate indicates the lifting point prepared by the manufacturer.
- Use lifting straps, with load capacity suitable to the weight of the device (500 kg min.).
- Use lifting slings in polyester provided with identification plate.
- Be careful not to place the straps on sharp edges.
- Remain at a safe distance when the equipment is moving.
- Do not remain or pass under suspended loads.

---

**FOLLOW THE INSTRUCTIONS SUPPLIED ABOUT HOW TO HANDLE THE EQUIPMENT.**

---

**EAL0424G33A** (symbol on Danger Plate)

- Follow the instructions concerning the areas where to place the machine in the work place.
- Clearly limit the work area within which only the operator is allowed to work and move.
- Do not allow anyone not involved in servicing to approach the unit.
- Pay attention to the lifter movement, to the arm working radius and, more in general, to the overall dimensions of each moving part of the machine.
- Remain inside the working area the operator is allowed to work in.

---

**READ AND UNDERSTAND THE INDICATIONS PROVIDED IN THE DOCUMENTATION BEFORE PERFORMING ANY OPERATION.**

---

### 1.1.1 Label of the manufacturer

A marking label attached to the machine shows the following data **Fig. 1.2-1**:

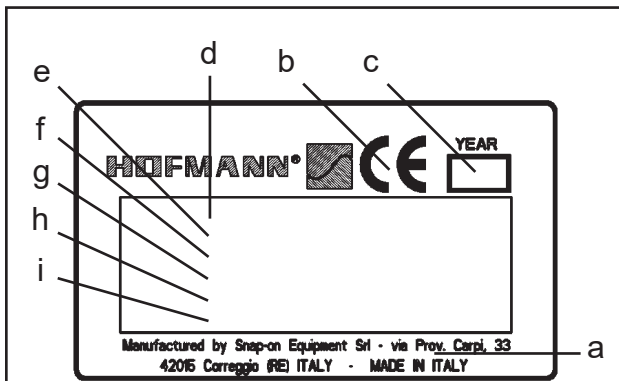

1.2-1

- a- Name and address of the manufacturer
- b- EC compliance marking
- c- Year of manufacture
- d- Model
- e- Serial number
- f- Weight
- g- Electric specifications (volt, ph, Hz, kW and A)
- h- Air pressure required
- i- Acoustic pressure

## 1.2 Areas with danger of crushing

Every Danger and Warning symbol in the Danger Plate is to be considered as referring to different elements or areas of the equipment.

The image to the side highlights the specific areas of the equipment where dangers of crushing are present.

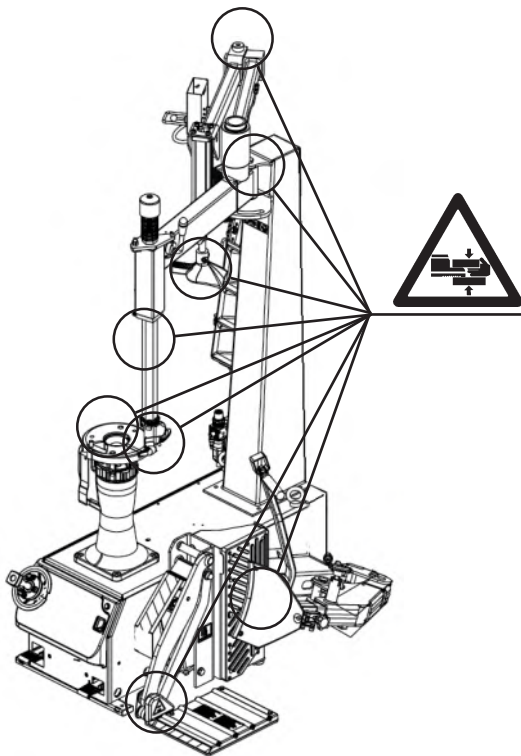

**KEEP HANDS AND FEET AT A SAFETY DISTANCE DURING THE OPERATION OF ALL PARTS INDICATED ON THE PLATE OF CRUSHING DANGER (SEE FIGURE ON THE SIDE).**

### 1.2.1 SAFETY DEVICES

This machine has several protectors made of plastic to prevent compression or crushing hazards. The rotation speed of the wheel support plate has been limited to prevent dragging or entrapping hazards. There is an inflation pressure limiting device to prevent explosion hazard due to tire over-inflation.

## 1.2.2 Residual risks

The residual risks are risks that were not completely eliminated by means of integrated protective measures during design stage (section 4 of UNI EN ISO 12100-2) or the implementation of complementary protective measures (section 4 of UNI EN ISO 12100-2) (guards and safety devices).

Such residual risks can be reduced even further by following the instructions (section 6 of UNI EN ISO 12100-2) specifying in particular:

- danger indications
- required training
- personal protective equipment that must be used
- safe working procedures.

### 1.1 Danger of crushing

**DANGEROUS AREAS - RESIDUAL RISKS:**

Danger of crushing between machine fixed and mobile parts, such as:

- between tool and parts below (wheel or rim / tire support)
- between bead breaker unit parts and machine fixed parts or wheel being processed
- between bead presser unit parts and parts below bead breaker unit or rim / tire parts when placed on wheel support
- between wheel / tire rotating support and bead presser unit parts used for the operation
- between wheel / tire rotating support and tool being used
- between tower and machine fixed parts (movement from tilted to vertical).

Danger of crushing between machine external mobile and fixed parts (see point 1.1).

- between tower and surrounding fixed parts, e.g. walls, pillars, other machines.

### 1.4 Entrapping hazard

**DANGEROUS AREAS - RESIDUAL RISKS:**

Risk of entrapping of clothes or gloves worn during the operations caused by:

- surface of rotating tire.

### 1.5 Dragging and trapping hazard

**DANGEROUS AREAS - RESIDUAL RISKS:**

Risk of dragging or trapping caused by the rotation of wheel / tire support:

- between wheel / tire rotating support and bead presser unit parts used for the operation
- between wheel / tire rotating support and tool being used.

### 1.6 Danger of collision

DANGEROUS AREAS - RESIDUAL RISKS:

Danger of collision caused by:

- tower vertical / horizontal movement.
- bead breaker unit movement
- bead presser unit movement.

### 1.10 Danger of part projection (parts of the machine and processed materials/parts)

DANGEROUS AREAS - RESIDUAL RISKS:

Danger of bursting:

- of the tire during the inflation.

## 1.3 Format of this Manual

This manual contains text styles which indicate that users must pay special attention:

Note: Suggestion or explanation.

CAUTION: STRESSES THAT THE FOLLOWING ACTION MAY CAUSE DAMAGE TO THE UNIT OR OBJECTS CONNECTED TO IT.

WARNING: STRESSES THAT THE FOLLOWING ACTION MAY CAUSE (SEVERE) INJURY TO THE OPERATOR OR OTHERS.

- Bulleted list:
- Indicates that the action must be executed by the operator before proceeding with the next step in the sequence.

A dotted line around the number of the figure indicates that this is a duplicate from a previous section.

1.1-1

## 2.0 Specifications

<b>monty 8200</b>
12" - 26"
15"
14"
15"
44"
5"-30"
1,57" - 15,4" (40-392 mm)
2700 lbs (12 kN)
CW 7 - 20 rpm - CCW 7 rpm
885 lbf-ft (1200 Nm)
230V +/-10% 1ph 50-60Hz 16A (EU) 115Vac +/-10% 1ph 50-60Hz (USA)
0.9 kW
8 bar
12 bar
1 drop every 3 - 4 cycles
71"x55"x83" (1800x1400x2100 mm)
88,5"x64,5"x82,5" (2250x1640x2100 mm)
728 lbs (330 kg)
983 lbs (405 kg)
41,5"x55"x81" (1050x1400x2065 mm)
816 lbs (370 kg) / 981 lbs (445 kg)
0° - 50°
10 - 90
<70 db A
88.7 db A

<b>Wheel specs</b>
Clamping range
Max. wheel width (normal rim)
Max. Rim width (normal rim)
Reverse rim clearance (wheel plate / tool)
Max. wheel diameter
Tool working range
<b>Bead breaker</b>
Bead breaker range
Max Breaking force
Rotation speed (rpm)
Max. break out torque (Nm) (lower speed)
<b>Electrical specifications</b>
Standard power supply
Installed motor power
<b>Air specifications</b>
Min air pressure required
Max air pressure allowed
<b>Lubrication</b>
Drops per bead breaking cycle
<b>Dimensions</b>
Maximum dimensions (W x D x H)
Max. dimensions (WxDxH) with PBA
Net weight
Net weight with Pneumatic Bead Assist (PBA)
Packaging dimensions (W x D x H)
Gross weight / Gross weights with PBA
<b>Environmental</b>
Temperature range °C
Relative humidity range % without condensation
<b>Acoustic Pressure</b>
During standard work
During bead seater actuation

## 3.0 Introduction

Congratulations on purchasing of this pneumatic-electric tire changer:

This tire changer is designed skilled operators and is user-friendly, reliable and fast.

With a minimum of maintenance and care your tire changer will provide many years of trouble-free operation.

Instructions on use, maintenance and operational requirements of the machine are covered in this manual.

**STORE THIS MANUAL IN A SAFE PLACE FOR ANY FURTHER REFERENCE. READ THIS MANUAL THOROUGHLY BEFORE USING THE MACHINE.**

### **Application.**

The tire changer is intended to be used as a device for automatically demounting, mounting and beading car and motorcycle tires mounted on one-piece rims with the following specifications:

Rim maximum diameter:           mm 660 (26")

Rim maximum width:             mm 356 (14")

This device must be used in the application for which it is specifically designed. Any other use shall be considered as improper and thus not reasonable.

The manufacturer shall not be considered liable for possible damage caused by improper, wrong or unreasonable use.

### **Manuals supplied with the unit.**

- Machine safety and installation. Manual
- Service Manual (Spare Parts)  
Manual for use by service personnel only.

### **Installation instructions.**

The installation instructions are in Chapter 9 Appendices and on the Safety and Installation Manual.

### **EC DECLARATION**

(Original document contained in Spare Parts Booklet)

### **Manuals available online.**

- Operator's Manual (Chapter 1 – 9)  
The operator must be familiar with it.

### **Accessories available online.**

- Available on the following website:  
<http://service.snapon-equipment.net/login.aspx>

### 3.1 Accessories

A series of accessories are usually available for the machine.

All accessories are indicated on the website: <http://service.snapon-equipment.net/>

After accessing the website, proceed as follows:

- Select **Accessory Plan (1)**.  
Access the specific page for Accessories.
- Select the reference brand in the field **Brands (2)**.
- Select the Type of product "Tire changers" in the field **Product lines (3)**.
- Open the field **Model (4)** and select the specific machine model among the ones in the list.
- Enter "**SEARCH**" (5) to display the list of available accessories.





## 4.0 Main parts Identification

Refer to Figure 4.0-1.

Functional description of the unit:

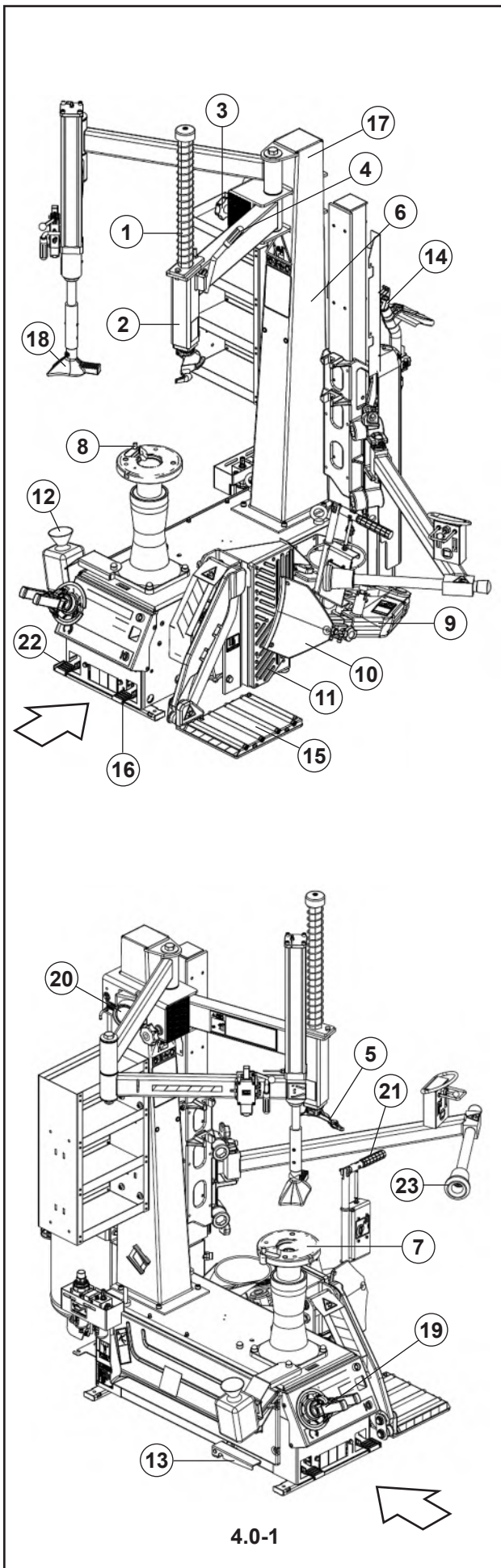

1. Vertical slide
2. Swing arm
3. Adjustment knob
4. Lock lever
5. Tool
6. Tower
7. Wheel support locking flange
8. Driving pin
9. Bead breaker arm
10. Bead breaker blade
11. Bead breaker support
12. Lubricant container
13. Inflation / beading pedal
14. Nozzle
15. Lifter
16. Lifter pedal
17. PBA330 Bead Assist
18. Bead presser
19. Wheel locking tool
20. Air pressure gauge
21. Bead breaker control
22. Wheel rotation pedal
23. Roller

4.0-1

## 4.1 Controls

Before operating the machine ensure that you have well understood the position and function of all the controls.

### SMART SPEED operation:

Maximum speed for a given stall torque.

Fig. 4.1-1

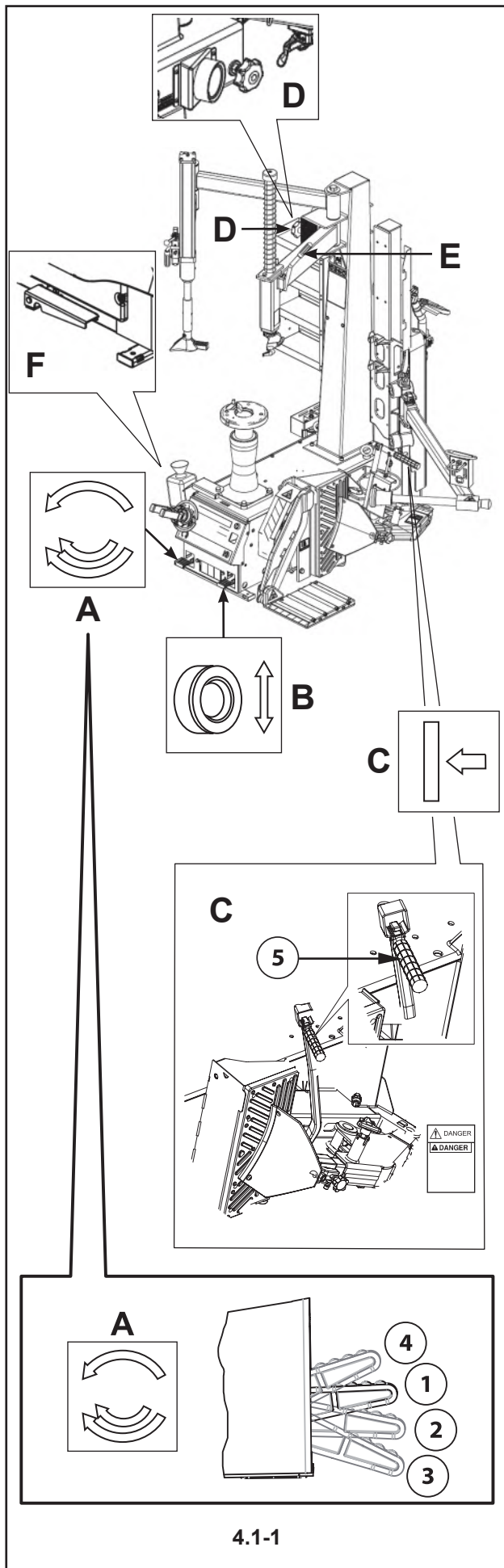

#### A.

The operator has the first left pedal in rest position (1). By pressing down the pedal in position (2), the wheel support starts rotating clockwise.

By pressing the pedal fully down into position (3) the SmartSpeed function will be activated and the wheel support will rotate at the maximum speed (approx. at 20 rpm).

By lifting the pedal in position (4) the wheel support will start to rotate counterclockwise.

#### B.

- Insert the foot under the pedal and pull up; the lifter will move up. Once the desired height is reached, release the pedal to stop the lifter.
- Press the pedal down to make the lifter move down.
- Release the pedal to stop the lifter. To move the lifter down completely, keep the pedal pressed until the lifter reaches the ground. IT is forbidden to use the lifter for purposes other than loading/unloading wheels (or rims) from the Turntable. The lifter has a maximum capacity of 70Kg/154lb.

#### C.

- Press down the lever to open the bead breaker arm.
- Release the lever to stop the arm.
- Pull the lever upwards to close the bead breaker arm: by doing this the arm will move towards the machine.

DO NOT MOUNT AND DEMOUNT THE TIRE WITH THE LIFTER UP.

CAUTION: THE OPERATIONS COULD BE DANGEROUS. FOLLOW THE SAFETY INSTRUCTIONS INDICATED ON THE APPLIED PLATES.

DANGER OF FEET TRAPPING.

4.1-1

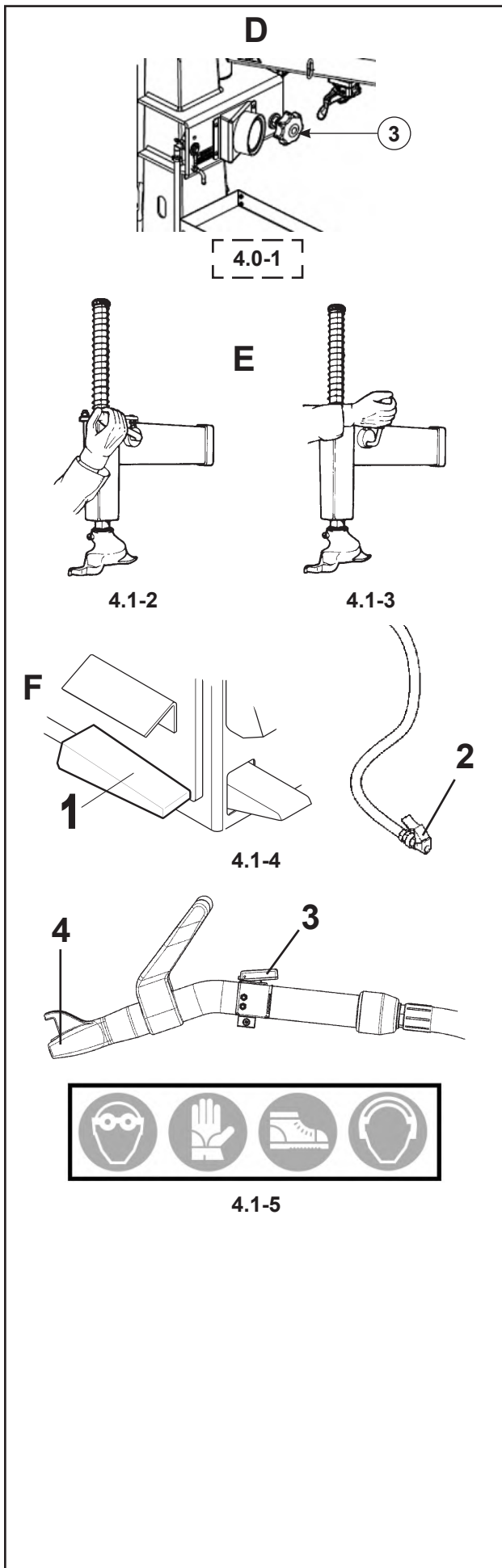

**D.**

- Use the adjustment knob (3, Fig. 4.0-1) to position the tool according to the wheel diameter.

**E.**

- The locking lever allows locking the tool in the work position. Lower the lever to release (Fig. 4.1-2) and lift it to lock (Fig. 4.1-3).

**F.**

Press the inflator pedal (1, Fig. 4.1-4) half way down: air will come out of the inflation hose end only (2).

Press the button on the Tubeless Beading Nozzle (3, Fig. 4.1-5), then press the pedal all the way down quickly (1, Fig. 4.1-4); a high pressure air jet will exit the Tubeless Beading device.

---

**DANGER OF HAND CRUSHING**

---

**CAUTION: HOLD THE TUBELESS BEADING NOZZLE FIRMLY.**

---

**Note:** Air simultaneously continues to exit the hose connected to the tire.

---

**CAUTION: ONCE BEADING IS COMPLETE, IMMEDIATELY STOP INTRODUCING AIR.**

---

WHEN OPERATING THE BEADING DEVICE IT IS MANDATORY TO WEAR EAR PROTECTORS AND SAFETY GLASSES TO PREVENT CONTAMINATION FROM NOISE, DUST AND CHIPS BLOWN BY THE AIR JET.

---

**DANGER OF TIRE EXPLOSION**

---



4.1-7

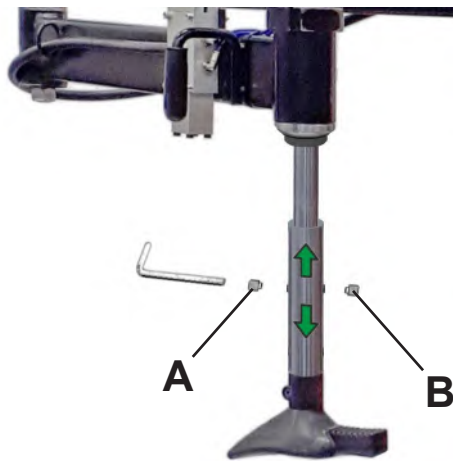

4.2-1

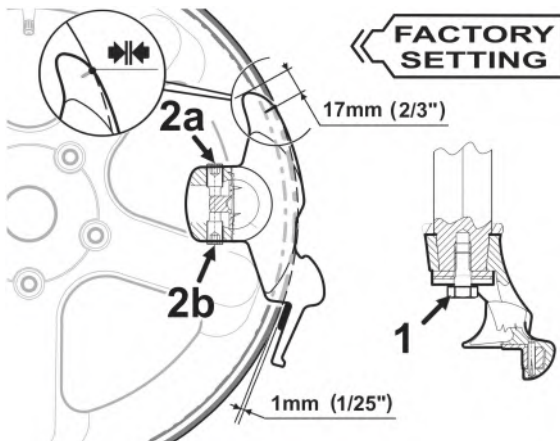

4.2-1

**H.**

**Bead presser**

The bead presser has a pneumatic control (1, Fig.4.1-7) for vertical movement.

- Lever up;  
the bead presser moves up.
- Lever down;  
the bead presser moves down.

**CAUTION:** THE OPERATIONS COULD BE DANGEROUS. FOLLOW THE SAFETY INSTRUCTIONS INDICATED ON THE APPLIED PLATES.

**4.2 Adjustment / Settings**

**4.2.1 Bead pusher extension setting**

The bead pusher holder rod slip-off position can be set in two different heights.

**Figure 4.2-1**

- Remove the rod sliding stops **A-B** and move the rod to the extended position.
- Replace and tighten the fixing screws in the rod locking holes.

**Note:** Restore the normal position when the extension is no longer needed.

**4.2.2 Tool Head Angular adjustment**

**(Fig. 4.2-2)**

The tool is adjusted at the factory with an optimal angle for most wheels used today. However, the angle can be optimised for wheels with a diameter that differs considerably from the standard.

To adjust the tool angle, proceed as follows:

- 1 Mount the rim for which the adjustment is required.
- 2 Loosen the lower screw (1).
- 3 Adjust the tool with the screws shown (2a and 2b). Unscrew the screw (2a) or (2b) to rotate the tool, respectively clockwise or counterclockwise.
- 4 Screw in the opposite screw to block the tool in the desired angular position.
- 5 Tighten the lower screw (1) with a torque of 35 Nm.

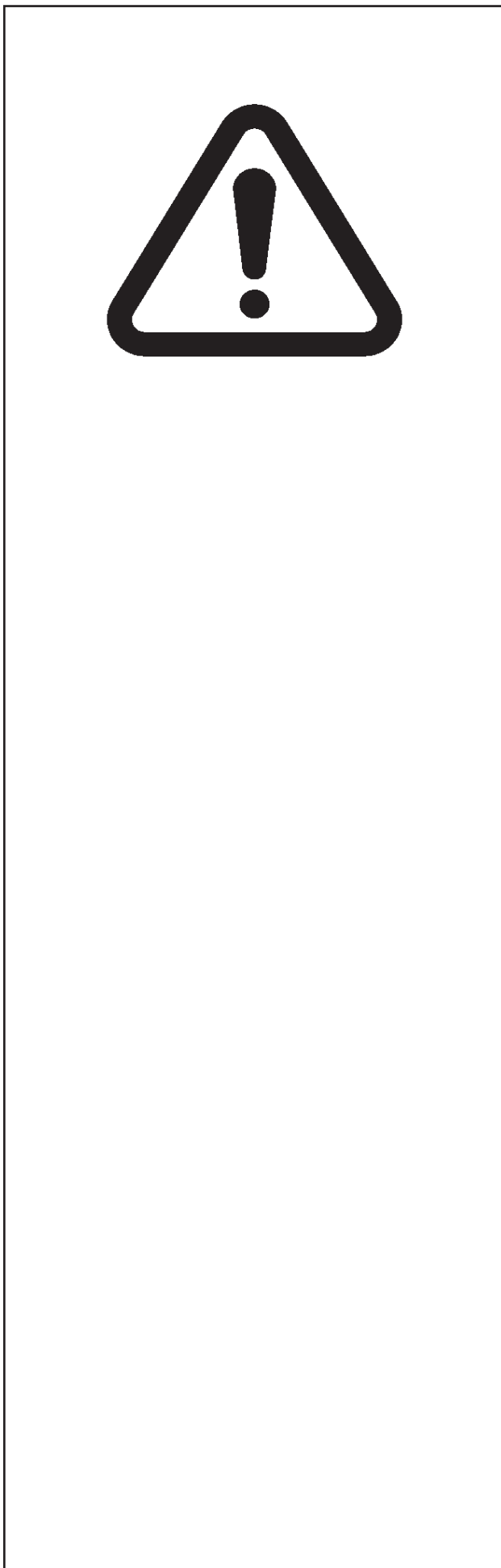

## **5.0 Mounting and demounting tires**

### **5.1 General precautions**

CAUTION:

BEFORE MOUNTING A TIRE ON A RIM ENSURE THE FOLLOWING RULES ARE OBSERVED:

A- THE RIM MUST BE CLEAN AND IN GOOD CONDITION: IF NECESSARY CLEAN AFTER REMOVING ALL WHEEL WEIGHTS INCLUDING 'TAPE WEIGHTS' INSIDE THE RIM.

B- THE TIRE MUST BE CLEAN AND DRY, WITH NO DAMAGE TO THE BEAD AND THE CASING.

C- REPLACE THE RUBBER VALVE WITH A NEW ONE OR REPLACE THE O-RING IF THE VALVE IS MADE OF METAL.

D- LUBRICATION IS NECESSARY FOR A CORRECT MOUNTING OF THE TIRE AND PROPER CENTRING OF THE COVER. USE ONLY A LUBRICANT SPECIFIC FOR TIRES.

E- MAKE SURE THE TIRE SIZE IS SUITABLE FOR THE RIM.

## 5.2 Demounting tires

### 5.2.1 Bead Breaking

- Remove all weights from the rim.
- Remove the valve and deflate the tire (Fig. 5.1-1).

**Note:** If necessary, install the plastic protection on the bead breaker blade.

---

**ATTENTION:** IF THE VALVE HAS A PRESSURE SENSOR (T.P.M.S.), PAY ATTENTION NOT TO DAMAGE IT..

---

- Press down the lever to open the bead breaker arm (Fig. 5.1-2) and position the wheel with the valve side facing out and diametrically opposed to the bead breaker blade.
- Lubricate the bead and rim with a tire-specific lubricant only (Fig. 5.1-3).
- Pull the lever upwards to start the bead breaking operation.

---

**WARNING:** DO NOT KEEP THE CONTROL LEVER LONGER THAN NECESSARY. THIS COULD DAMAGE THE TIRE BEAD.

---

- Open the bead breaker arm and change the bead breaking position. During that steps lubricate bead and rim.
- Turn the tire and break the inner bead.

---

**ATTENZIONE:** ONCE COMPLETED, THE BEAD BREAKER ARM MUST BE CLOSED.

---

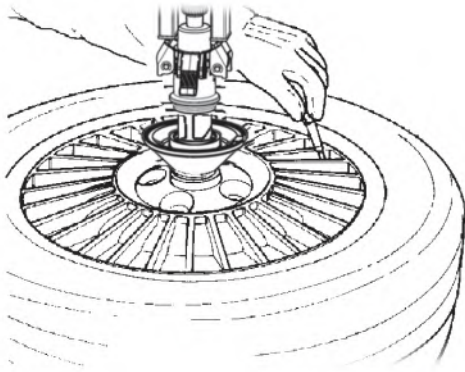

5.1-1

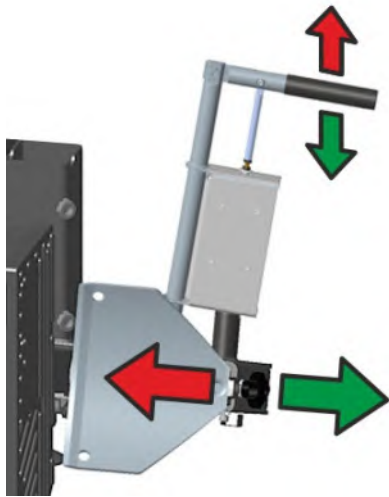

5.1-2

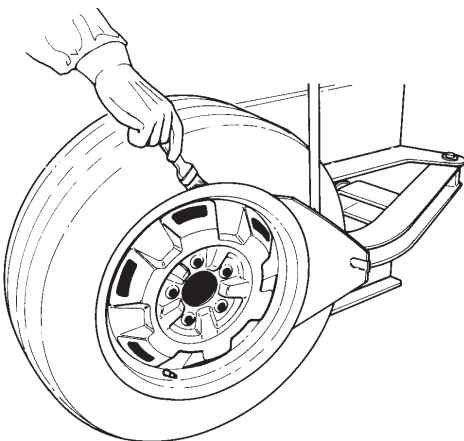

5.1-3

## 5.2.2 Use of the Lifter

---

**CAUTION: IN CASE OF HEAVY WHEELS, USE THE SUITABLE LIFTER LOCATED ON THE MACHINE LEFT SIDE**

---

The machine is provided with lifter that brings the wheel or the rim from the ground to a suitable height to be fixed on the machine.

This prevents unnecessary and potentially dangerous efforts.

### Lifter correct use:

#### Figure 5.1.3

- Roll the wheel or the rim until reaching the lifter board. It is necessary to place the rim LH drop centre on the machine outer side.

### IMPORTANT!

THE RIM DROP CENTRE, IF ANY, MUST ALWAYS BE FACING UP, CLOSE TO THE DEMOUNTING TOOL (Figure 5.1.5).

#### (Figure 5.1.4)

- Move up the control pedal of the Lifter (1) by following the wheel or rim movement with a hand to ensure stability.
- Once the desired height is reached, release the pedal.
- Tilt and lay the wheel or the rim on the Wheel Support Flange.
- Press the Lifter control pedal.
- Release the pedal when the Lifter has reached the ground.

---

**DO NOT MOUNT AND DEMOUNT THE TIRE WITH THE LIFTER UP.**

---

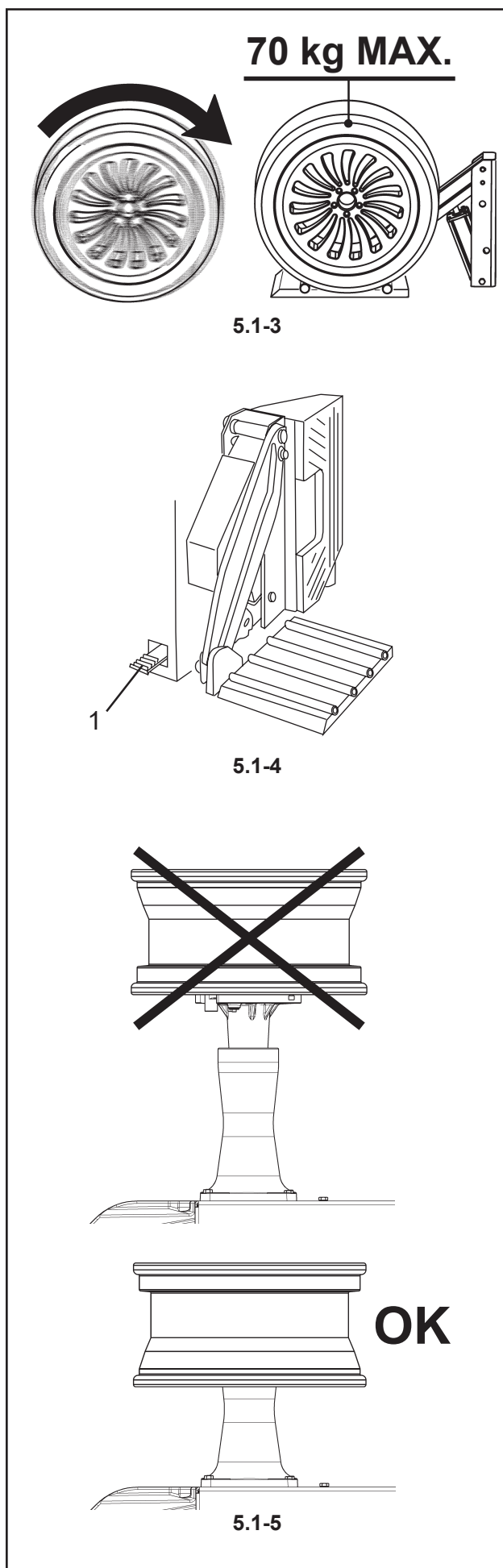

### 5.2.3 Locking the wheel

Figure 5.1.-6

- Manually rotate the rim on the tire changer Flange until the driving pin (1) is inside one of the rim concentric holes.
- Centre the wheel on the relevant support plate.

#### Manual Locking

- Place, on the Quick-Clamping Hub Nut with Pin clamping device (5), the suitable cone for the rim in use.
- Insert the complete Quick-Clamping Hub Nut locking tool in the centre of the rim.
- Raise the peg (6) at the head of the Pin and fully insert the lock unit in the wheel holder seat.
- Release the central Peg (6) and make sure that the locking spheres engage in the relative seats.
- Move the taper and the Quick-Clamping Hub Nut closer to the wheel, freeing the ratchets (7) of the nut itself.
- Tighten the nut all the way after opening the operating handles (8).

The wheel will be locked and ready for the tire Mounting/Demounting operations.

Always lubricate the contact surface between tire and rim on both of them.

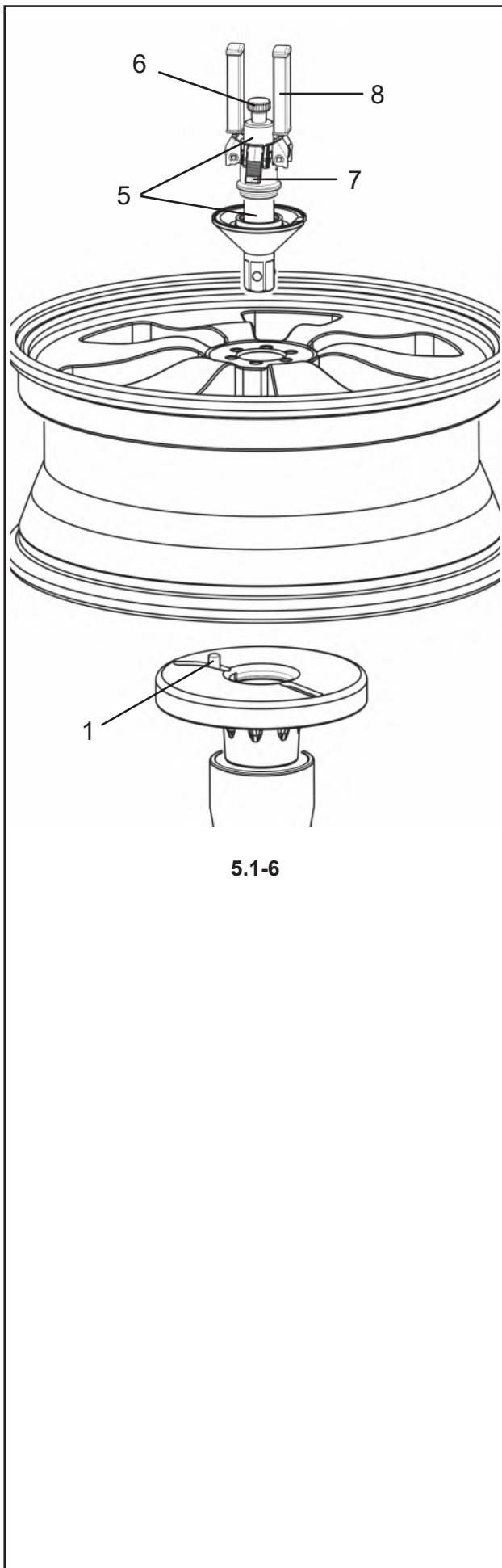

5.1-6



## 5.3 Remove the tire

BEFORE PROCEEDING WITH THE TIRE REMOVAL, CHECK THAT BOTH BEADS ARE COMPLETELY BROKEN.

### 5.3.1 Positioning the tool

Procedure:

- Position the tool in contact with the rim edge and lock it into place: the tool automatically moves away from the rim edge vertically. Turn the adjustment knob until the tool clears from the rim flange by approximately 1 mm: this is necessary to avoid rim damage (Fig. 5.1-7).

Note: once the mount/demount tool is positioned properly, other wheels of the same type can be changed without having to reset the tool.

Note: The plastic insert inside the mount/demount tool must be periodically replaced. Every machine is equipped with several plastic spare inserts (inside the accessory box).

- Insert the bead lifting tool under the bead and over the support of the mount/demount tool. Lift the bead onto the mounting finger. To facilitate this operation, press with left hand on the bead in position diametrically opposite to that of the tool. If desired, the bead lifting tool can be removed after lifting the bead onto the finger (Fig. 5.1-8).
- Rotate the wheel support clockwise and at the same time push down on the tire sidewall to move the bead into the drop centre of the rim (Fig. 5.1-9).
- Repeat the process for removing the lower bead. With left hand, lift the tire in a position diametrically opposite the tool to keep it in the drop centre (Fig. 5.1-10).
- Move the swing arm aside and remove the tire.

### 5.3.2 Use the bead presser during demounting

**A.** Position the bead presser approx. 2 cm (3/4") from the rim edge (Fig. 5.1-11).

Press down the sidewall of the tire to ease the introduction of the bead lifting tool.

Move the roller to rest position.

**B.** Demount the first bead as previously described in the manual.

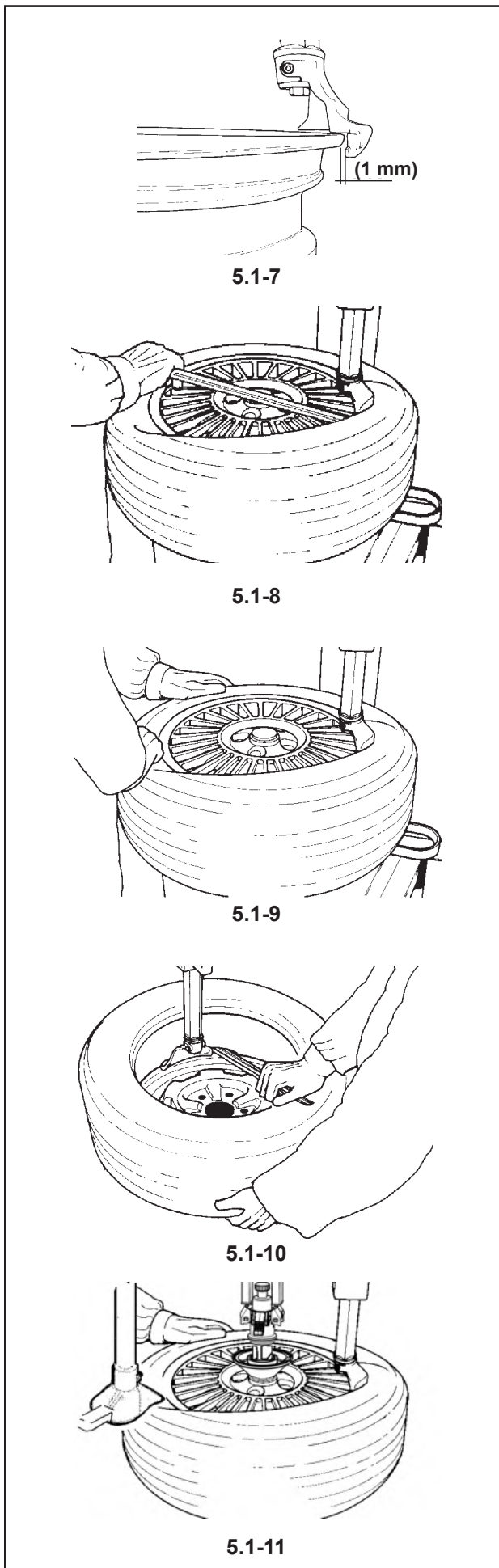

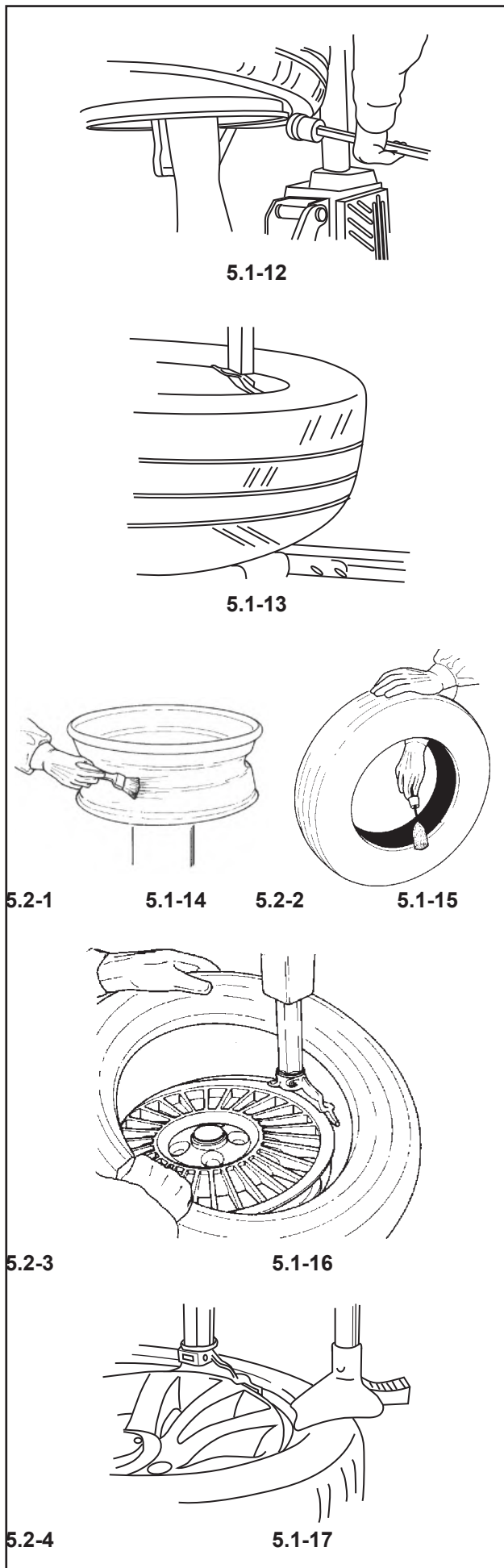

**C.** Position the lower bead breaker roller next to the lower rim edge (**Fig. 5.1-12**).

Lift the lower bead breaker disk to facilitate the introduction of the cover lifting lever and then start the rotation to break the tyre bead (**Fig. 5.1-13**).

## 5.4 Mounting tires

**A.** Lubricate the entire rim surface (**Fig. 5.1-14**). Lubricate both tire beads, inside and outside, with tire-specific lubricant (**Fig. 5.1-15**).

OBSERVE THE ROTATION DIRECTION OF THE TIRE, IF REQUIRED. SOME TIRES HAVE A COLOUR DOT THAT MUST BE KEPT ON THE OUTSIDE OF THE WHEEL.

LIBERAL LUBRICATION OF THE TIRE AND THE RIM IS NECESSARY TO MOUNT TIRE CORRECTLY AND PROPERLY CENTRE IT ON THE RIM. ENSURE TO USE TIRE-SPECIFIC LUBRICANT ONLY.

**B.** Lock the rim on the wheel support and rotate it to have the valve in 5 o'clock position. Place the tire to be mounted on the rim. Swing the tower forward so that the mount/demount tool is in the working position.

ENSURE THAT THE MOUNT/DEMOUNT TOOL IS NOT LOCKED IN A POSITION WHERE IT WOULD HIT THE RIM EDGE BEFORE TILTING THE COLUMN FORWARD.

**C.** Engage the lower bead OVER the mounting wing and UNDER the mounting finger of the tool. Turn the wheel support clockwise and push the tire down into the drop centre, opposite to the tool (**Fig. 5.1-16**).

**D.** To mount the upper bead it is possible to use the BEAD PRESSER device (**Fig. 5.1-17**). The use of this device together with the wheel support rotation will facilitate the mounting operation.



## 5.5 Beading the tires

**Beading means** the initial grip of the tire bead on the rim, in order to allow the inflation operations and subsequent settling in the seat on the rim.

### **Safety Precautions:**

For safety reasons a quick-inflating valve preset to 4,5 bar is fitted upstream of the pressure gauge for the pedal-operated inflating device.

---

**CAUTION: DO NOT USE THE TIRE CHANGER TO INFLATE TIRES.**

---

**COMPRESSED AIR DEVICES ON THE TIRE CHANGER ARE ONLY DESIGNED TO FACILITATE THE TUBELESS TIRE BEADING OPERATION.**

---

NEVER EXCEED THE MAXIMUM PRESSURE SPECIFIED BY THE TIRE MANUFACTURER.

---

THE OPERATOR MUST STAND SAFELY CLEAR FROM THE WHEEL WHEN BEADING THE TIRE, AND PRESSURE MUST BE CHECKED FREQUENTLY TO AVOID EXCESSIVE PRESSURE.

---

BEFORE BEADING, CHECK THE CONDITION OF TIRE AND RIM.

---

CHECK FOR CORRECT SEALING BETWEEN THE VALVE AND THE FITTING AT THE END OF THE AIR HOSE. AN AIR LEAK CAN GIVE INCORRECT PRESSURE READINGS AND CREATE SAFETY HAZARDS.

---

CHECK THAT THE READING ON THE PRESSURE GAUGE IS "ZERO" WHEN IT IS NOT IN USE.

---

THE COMPLETE SEATING OF THE BEAD ON THE RIM IS A VERY DANGEROUS STAGE OF THE TIRE MOUNTING PROCEDURE.

---

TO COMPLETE THE BEADING OPERATION AND INFLATE THE TIRE CORRECTLY, PLACE IT IN AN APPROPRIATE TYPE-APPROVED CAGE.

---

A TIRE BURST, WHATEVER ITS CAUSE, CAN RESULT IN SERIOUS INJURY OR DEATH.

---

AVOID MOUNTING TIRES THAT ARE 1/2" SMALLER IN DIAMETER THAN THE RIM, BECAUSE OTHERWISE IT IS NOT POSSIBLE TO ENSURE THAT THE BEADS ARE SEALED PROPERLY IN THEIR SEATS: THIS COULD BE A SOURCE OF DANGER WHEN DRIVING.

---

### **Beading Tubeless tires:**

Perform the beading with the wheel locked on the tire changer.

- Ensure that both the beads and the inside of the rim are thoroughly lubricated.
- Screw the valve insert.

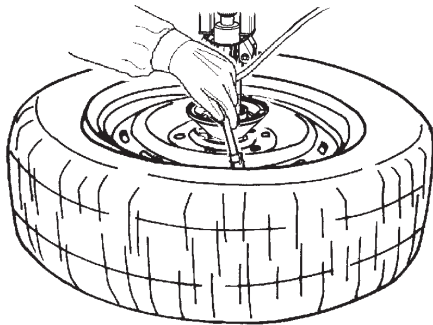

5.3-1

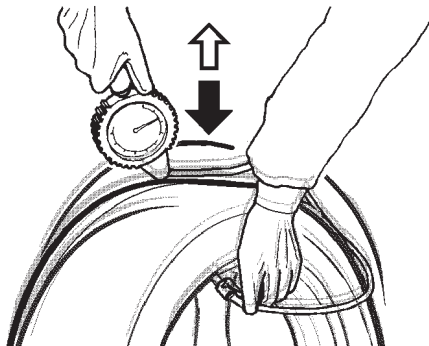

5.3-2

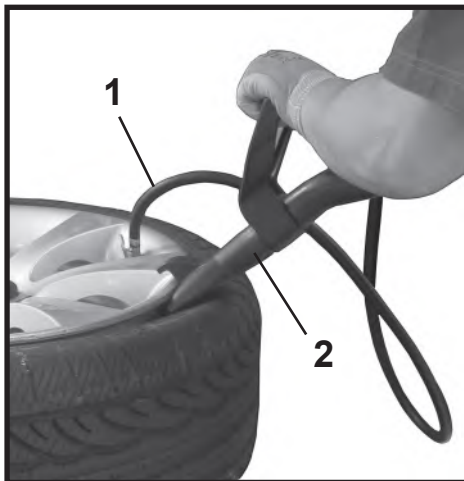

5.3-3

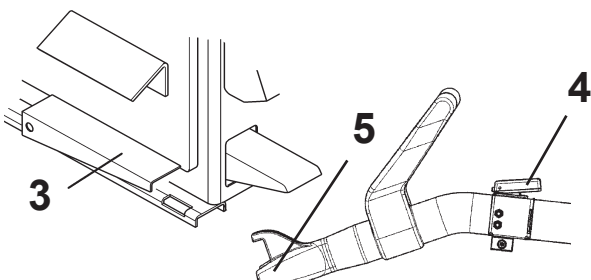

5.3-4

- Connect the compressed air hose to the valve (1, **Figure 5.3-1**).
- Operate the compressed air to ensure the beads are seated.

Beading tubeless tires is sometimes difficult because the beads may be very close to each other (e.g. due to incorrect storage) thus not permitting a correct sealing against the rim.

In this event it may be helpful to place the wheel on the floor in a vertical position and 'bounce' it while introducing air with the pedal control or with the Inflator Gauge (**Fig. 5.3-2**).

**STOP THE COMPRESSED AIR AS SOON AS THE BEADS GRIP THE RIM WELL.**

- Place the wheel in a type-approved cage to finish inflating and completely settle the beads in their seats on the rim.

**Beading with the bead seater device:**

The machine can be provided with a bead seater device, necessary for bead seating of tubeless tires.

- Connect the compressed air hose to the valve (1, **Fig. 5.3-3**).
- Position the bead seater device beading nozzle between tire and rim, pointing the air jet inside the tire (2, **Fig. 5.3-3**).
- Press the inflation pedal (3, **Fig. 5.3-4**) and the button (4) on the Nozzle. The injectors (5) eject a large volume of air and the tire beads properly seal the rim flanges allowing the subsequent inflation.

**STOP THE COMPRESSED AIR AS SOON AS THE BEADS GRIP THE RIM WELL.**

- Place the wheel in a type-approved cage to finish inflating and completely settle the beads in their seats on the rim.

**CAUTION:** WHEN OPERATING THE BEADING DEVICE IT IS COMPULSORY TO WEAR EAR PROTECTORS AND SAFETY GOGGLES TO PREVENT ANY CONTAMINATION BY DUST AND OTHER IMPURITIES BLOWN BY THE AIR JET.

## 6.0 Maintenance

---

BEFORE ATTEMPTING ANY MAINTENANCE OR REPAIRS THE MACHINE MUST BE DISCONNECTED FROM THE AIR AND ELECTRIC SUPPLY.

---

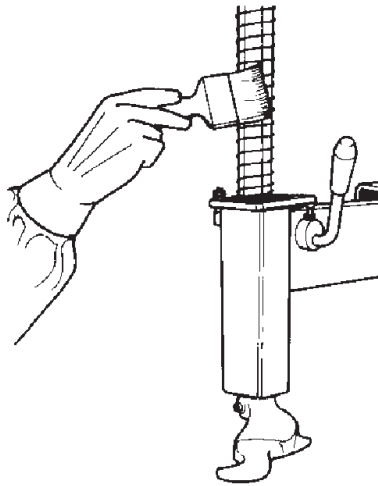

6-1

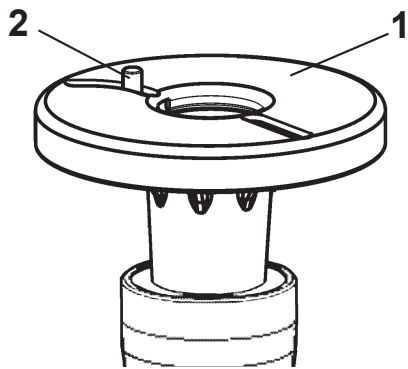

6-2

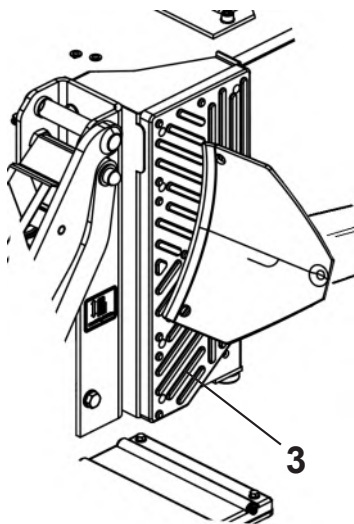

6-3

**A.** Periodically clean the vertical hexagonal rod with non-flammable liquid detergent. Lubricate with oil (Fig. 6-1).

**B.** Periodically clean the wheel support surface (1, Fig. 6-2) with a non-flammable liquid detergent, dry and lubricate the sliding surface of the driving pin (2) with oil.

**C.** Periodically wash all plastic parts with cold water and soap or mild chemical detergent.

**D.** Periodically lubricate rods of the cylinders with oil.

**E.** The plastic inserts inside the mount/demount tool must be periodically replaced.

**F.** Check the bead breaker pads (3, Fig. 6-3): replace if worn.

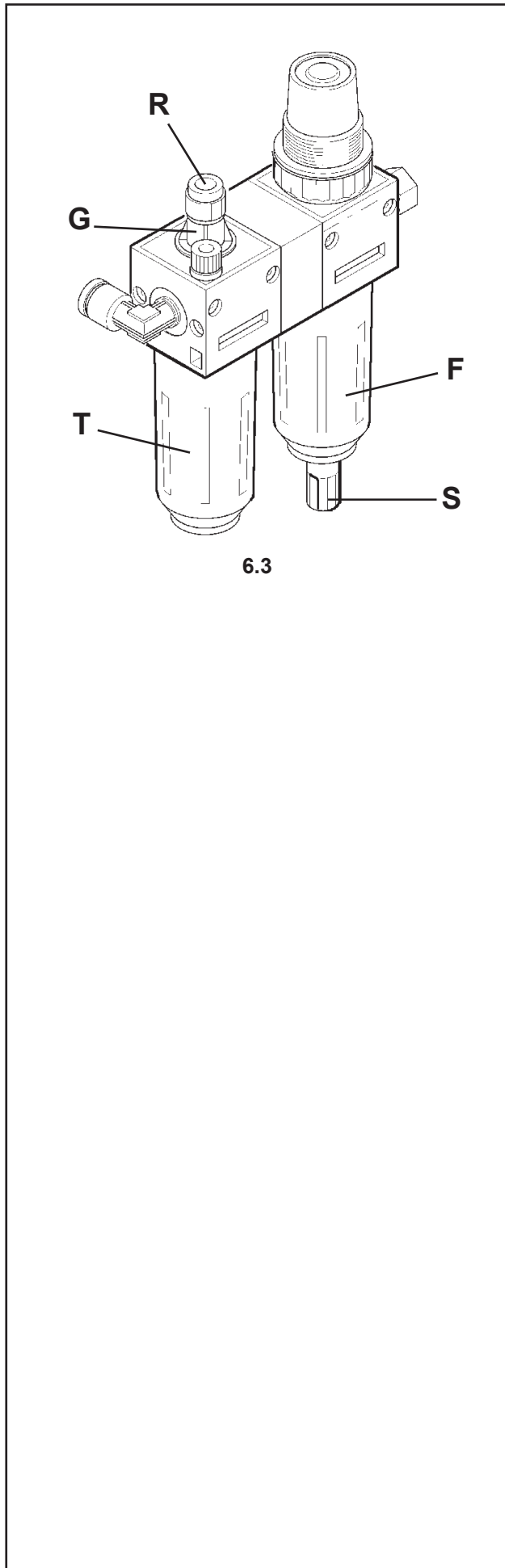

**H.** Drain water from filter 'F' every day by moving upwards the quick drain element 'S' (Fig. 6-3).

**I.** Regularly check the oil level in the lubricator. When adding oil to the lubricator, disconnect the air supply first and then add oil as needed. Make sure seals are in place when repositioning the cup.

USE ONLY OILS FOR AIR DEVICES, DO NOT USE BRAKE FLUID OR OTHER NON RECOMMENDED LUBRICANTS.

Suggested oils for the filter/lubricator unit:

TAMOIL	:	WHITE MINERAL OIL 15
Ro:SHELL	:	ONDINA OIL 15
BP	:	ENERGOL WT3
TOTAL	:	LOBELIA SB 15
ESSO	:	MARCOL 82

**J.** Periodically check the lubricator efficiency. One drop (Fig. 6.0-4) falling into the transparent cone 'G' every 4-5 operations of the bead breaker indicates that the correct amount of oil is being supplied in the system. If necessary adjust the oil flow with screw 'R' (Fig. 6.0-4).

**K.** If the machine is equipped with a beading unit for tubeless tyres, drain condensation from the tank daily.

## 6.1 Storage

In case the machine is not to be used for a long period of time (6 months) it is necessary to disconnect all power sources, discharge the bead seater tank (only GT version), protect all parts that may be damaged, protect the air hoses that may be damaged by the drying process.

When putting the machine back in operation, check first the efficiency of all previously protected parts, and check for correct functioning of all devices before using the machine again.

## 7.0 Troubleshooting

If a problem with the tyre changer, proceed in the following order to solve it:

1. Rethink the last steps taken.
  - Did you work according to the manual instructions?
  - Did the unit work as described and expected?
2. Check the unit according to the instructions in this chapter.
3. Call your local dealer for technical assistance.

The format of this section is:

### **Problem**

1. Possible cause #1
  - Possible solution(s)
2. Possible cause #2
  - Possible solution(s)

### **When depressing the wheel support rotation pedal the machine will not work.**

1. No electric power.
  - Check that the electric plug is correctly connected to the socket and that the power supply is on.
2. Switch or motor short circuited.
  - Check that the electrical specifications of the machine are the same of the power supply ones.
  - Call the authorised service centre for assistance

### **The wheel support pedal does not return to neutral position.**

1. Pedal spring broken.
  - Lift the pedal to neutral position.
  - Disconnect the machine from the power and air supply.
  - Call the authorised service centre for assistance

### **Hard to operate wheel support and lifter pedal.**

1. Air valve stem dry.
  - Check lubricator efficiency and oil level.

### **Bead breaker cylinder insufficient power during bead breaking operation.**

1. Low pressure.
  - Clean valve.
  - Check air pressure in the supply line.
2. Cylinder seals worn.
  - Call the authorised service centre for assistance.

### **It does not hold the rims.**

#### **It damages alloy rims.**

1. Tool plastic protection worn out.
  - Replace the tool plastic protection.
2. Wrong distance between tool and rim.
3. Repeat the locking procedure by pushing the wheel locking tool downwards.
  - Check the correct operation of the locking ring nut and that no foreign body blocks its movement. Call the service centre for assistance.

## 8. DISPOSING OF THE UNIT

To dispose of the equipment at the end of its life, contact the reseller for a quote or for the regulations on disposal which apply to the unit.

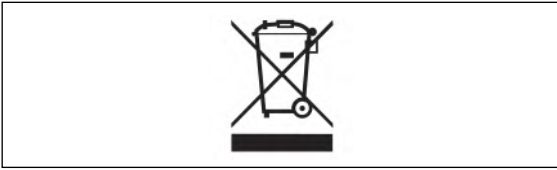

This symbol indicates that separate collection of waste electrical and electronic equipment is mandatory for scrapping.

### 8.1 Instructions for disposal

**For electrical and electronic equipment  
European directive 2002/95/EC, 2002/96/CE and  
2003/108/EC (RAEE)**

At the time of disposal, at the end of the lifetime of this equipment, you must:

1. Render the machine inoperative, remove the plug and cut off the power supply cable close to where it comes out of the machine.
2. DO NOT dispose of the equipment as urban waste and recycle it, by taking the materials to suitable recycling centres.
3. Contact the reseller for the closest authorised recycling centres for the disposal or for the collection of old equipment when purchasing new equipment.
4. Stick to the standards for correct waste management, to prevent potential effects on the environment and human health. Unauthorised disposal will result in administrative sanctions for the offenders.



## 9 Appendices: Installation Instructions

This chapter contains additional information about the unit.

If reference is made to the exact configuration of the unit, please note that the exact configuration may be different in your country. Consult the order confirmation for details.

## i. Installation requirements

THE INSTALLATION SHALL BE CARRIED OUT ONLY BY QUALIFIED PERSONNEL AND WITHIN THE SCOPE OF THE INSTRUCTIONS PROVIDED IN THIS MANUAL.

Install the machine in a covered and dry area. The installation of the machine requires a free space of at least 270x270 cm (Fig. i-1).

Make sure that from the operating position the user can see the entire machine and the surrounding area.

The operator shall forbid, in such an area, the presence of non authorised persons and of objects which may create possible hazards.

The machine shall be installed on a horizontal floor preferably even. Do not install the machine on a sinking or irregular floor.

If the machine is installed on a platform or raised floor, the surface must have a load-bearing capacity of at least 5000 N/sq. m (500 kg/sq. m or 110 lbsxsqft). The machine must be secured to the floor using the holes made in the base.

Use 12x120 mm screw anchors. Drill 12mm holes in the floor specific areas using a suitable drill.

Place the blocks into the holes drilled in the floor and move the machine so that the holes of the cabinet are flush with the holes in the floor.

Tighten the screws to 70 Nm with a torque wrench.

### MH base assembly and adjustment

If tyre changer features a side MH, it also features an additional base located under the same bead presser. As soon as installation is completed, said base must be adjusted in order to guarantee a final and correct laying of the unit on the floor.

#### Assembly

- Assemble the bolt (3, Fig.i-2) with the nut and the base (4) by screwing it fully home by hand.
- Fit the base+bolt assembly (3+4) by tightening it firmly to the structure.

#### Adjustment

- By keeping the bolt (3) fixed in place, undo the base (4) until it touches the floor and lock it in position with the lock nut.
- Tighten the screws with the lock nut (5) in a stable way.

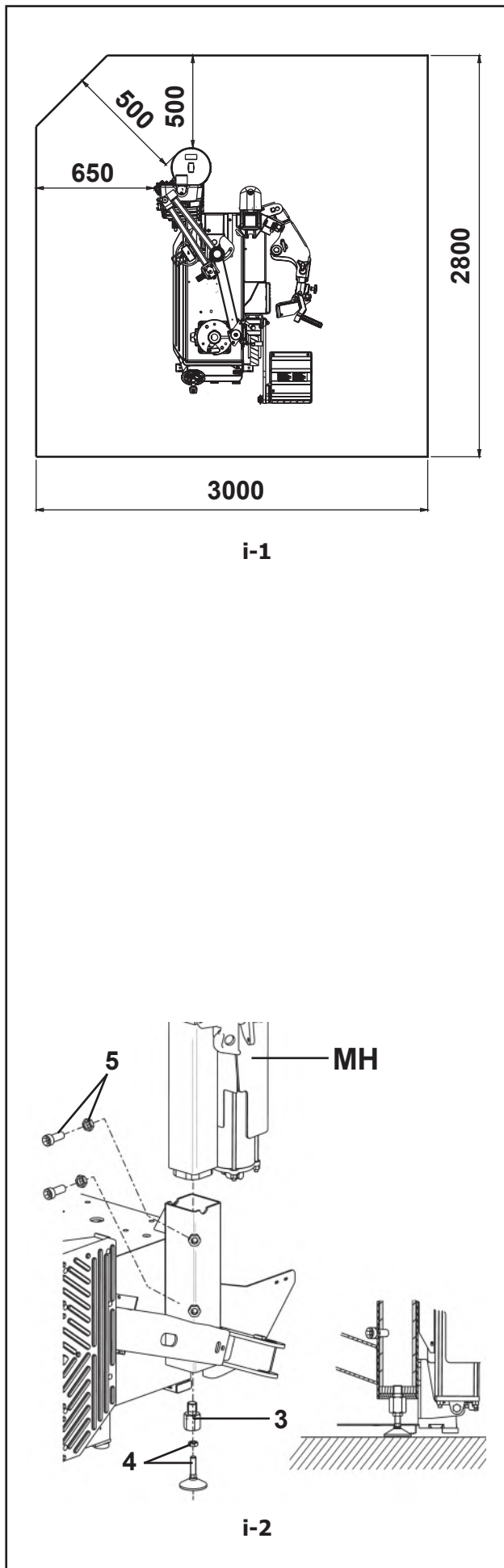

## ii. Carriage instructions – Unpacking instructions - Moving the machine

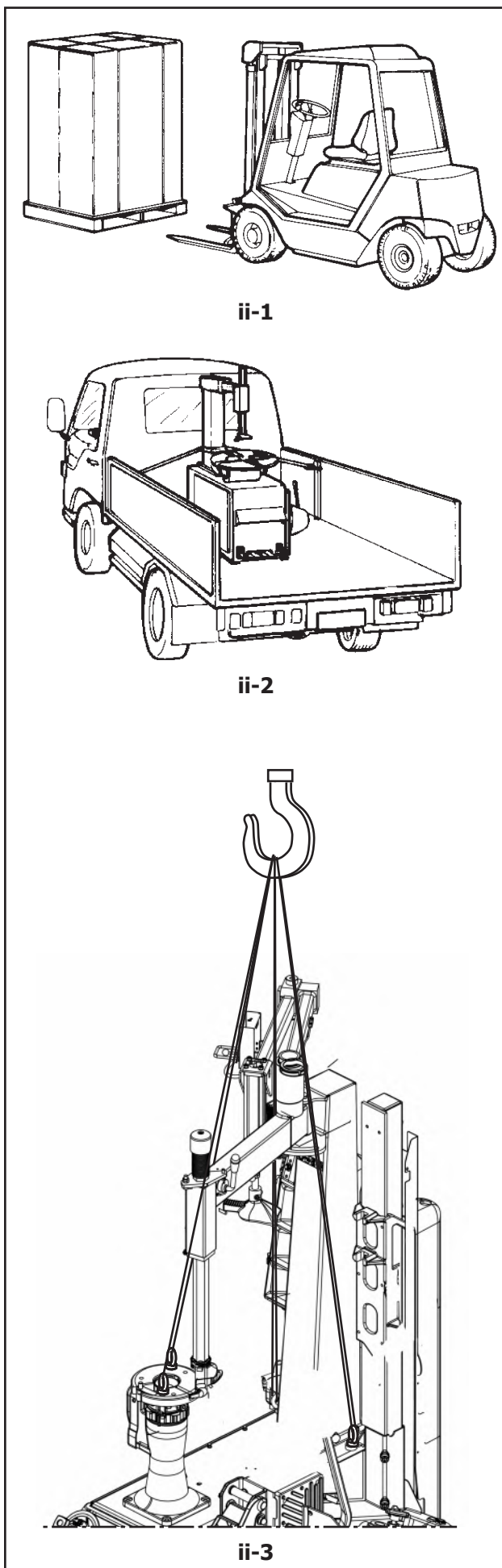

ii-1

ii-2

ii-3

### Carriage instructions

The machine is crated in a corrugated box of appropriate strength. The box is mounted on a pallet. Handling of the packed machine must be made with an appropriate lifting device (fork lift - Fig. ii-1). The machine can be alternatively mounted on the pallet with the column assembled. In such a case the machine must be anchored to the transportation vehicle with a belt of appropriate strength rolled around the column (Fig. ii-2).

### Unpacking instructions

Unpack the machine paying attention when cutting the plastic straps or during any other operation which may be hazardous. After removing the box check for any visible damage to the machine and its components. In case of doubt call qualified personnel for assistance. The packing materials (plastic bags, foam polystyrene, nails, screws, wood etc.) must be properly disposed of. Place the above-mentioned materials into a trash container and dispose of according to the local regulations.

---

ALWAYS WEAR GLOVES WHEN UNPACKING THE MACHINE TO PREVENT SCRATCHES OR ABRASIONS DUE TO CONTACT WITH PACKING MATERIALS.

---

### Moving the machine

In case the machine is to be moved from one working place to another, proceed as follows:

Disconnect the machine from the air and electric supply.

Remove from top of the machine all objects that may fall upon handling and create hazard.

Screw the eyebolts in the correct positions as indicated in Fig. ii-3.

Sling the machine as shown in (Fig. ii-3). Use belts with a length of mm 3000 and a capacity of kg 500. Do not use metal ropes to lift the machine.

As soon as handling operations are completed, remove the eyebolts.

### iii Installation procedures

#### Electric connection

**CAUTION:** ANY INTERVENTION ON THE ELECTRICAL SYSTEM AND THE CONNECTION OF A PLUG (WHEN NECESSARY), MUST BE PERFORMED ONLY BY A QUALIFIED ELECTRICIAN, IN COMPLIANCE WITH THE APPLICABLE STANDARDS AND NATIONAL LAWS AND/OR LOCAL REGULATIONS.

The standard models of the tyre changers have specific electrical specifications **230 V, 1Ph, 50/60Hz, 16A** and are supplied according to the different power supplies that they will be connected to (on request).

The electric motors operate with a voltage tolerance equal to more or less 10%.

The power supply cable, which is always provided with the machine, must be fitted with an adequately sized type-approved plug, in compliance with the applicable standards in the destination country.

The data plate on the cable (**Fig. iii-1**) shows the equipment main electrical specifications.

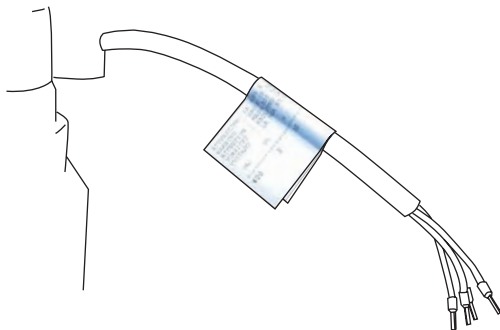

iii-1

#### For the installation technician

The qualified electrician, when fitting a plug, must refer to the data clearly set out on the plate found on the machine electrical cable.

The user must ensure that the electrical system that the machine is connected to is fitted with **20 A** fuses (**25 A** for Japan) or alternatively, an equivalent automatic magneto-thermal switch.

Check that there is an efficient earthing system.

After the connection, press down the wheel support rotation control pedal (**1, Fig. iii-2**) and check that it rotates clockwise.

Check that the power supply system is fitted with an automatic cut off device against overcurrents, with a differential switch calibrated to 30 mA.

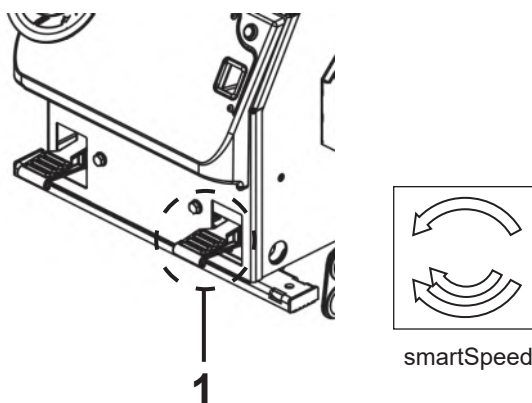

iii-2

**WARNING:** EXCLUSIVELY USE TYPE B CIRCUIT BREAKERS.

## Pneumatic connection

**THE PNEUMATIC CONNECTION MUST BE PERFORMED ONLY BY SKILLED PERSONNEL.**

The machine requires an air pressure of 8 to 12 bar (110-170 psi), as marked on the plate of the machine and on a sticker attached to the cabinet next to the air inlet.

Ensure that the line pressure is within the limits required by the machine.

If the air pressure is lower than the minimum required level of 8 bar (110psi) the clamping power of the wheel support and the bead breaker force may be insufficient for certain tyres.

If the air pressure exceeds 12 bar (170 psi) it is mandatory to install a pressure regulator before the air inlet of the machine.

It is recommended that the air supply line be equipped with a water separator to reduce the amount of water at the air inlet.

**BEFORE CONNECTING THE MACHINE TO THE AIR SUPPLY BE SURE THAT NOTHING IS LEFT ON THE WHEEL SUPPORT AREA (TOOLS, ETC).**

After ensuring all the above proceed as follows:  
Connect the machine to the air supply (max. pressure of 12 bar (170 psi) with a rubber hose (rated for the pressure) with an internal diameter of 6 mm (1/4").

## Air system assembly

- Remove the tank (1, Fig. iii-3) from the column (shipping position).
- Refit the tank (1, Fig. iii-4) on the back of the machine using the screws (2, Fig. iii-4) previously unscrewed.
- Connect hose (3, Fig. iii-4) to pneumatic unit.

If there is the pipe stop bracket (1, Fig. iii-5), connect first of all the inlet pipe to the filter unit and then hook the end part of the pipe to the bracket, as shown in the figure.

- To install an optional accessory, follow the instructions enclosed with it.
- Check that the lubricator operates correctly (see the section "Maintenance").

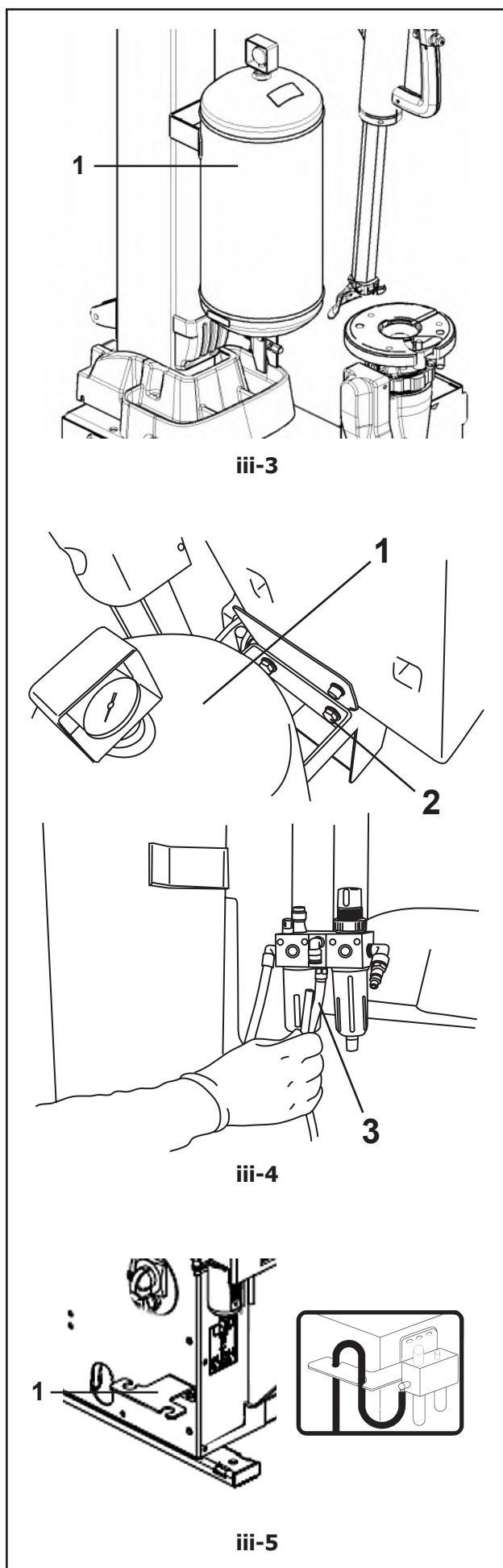

#### **iv. Testing procedures**

##### **Pneumatic hose connection check**

When first setting the machine into operation, check hose connections and unions for leakage.

#### **v Instructing the operator**

(Following applies only if a unit is installed by a service Technician)

- Show the operator how to switch the unit on and off.

B L A N K P A G E

---

309 Exchange Ave.  
Conway, AR 72032  
Ph: 501-450-1500  
Fax: 501-450-2085

**Notice:** The information contained in this document is subject to change without notice. **Snap-on Equipment** makes no warranty with regard to present documentation. **Snap-on Equipment** shall not be liable for errors contained herein or for incidental consequential damages in connection with furnishings, performance, or use of this material.

This document contains proprietary information which is protected by copyright and patents. All rights are reserved. No part of this document may be photocopied, reproduced, or translated without prior written consent of Snapon Equipment.

---



# HOFMANN®



## *monty 8200*

---

Manuel de l'opérateur

Démonte-pneus Automatique

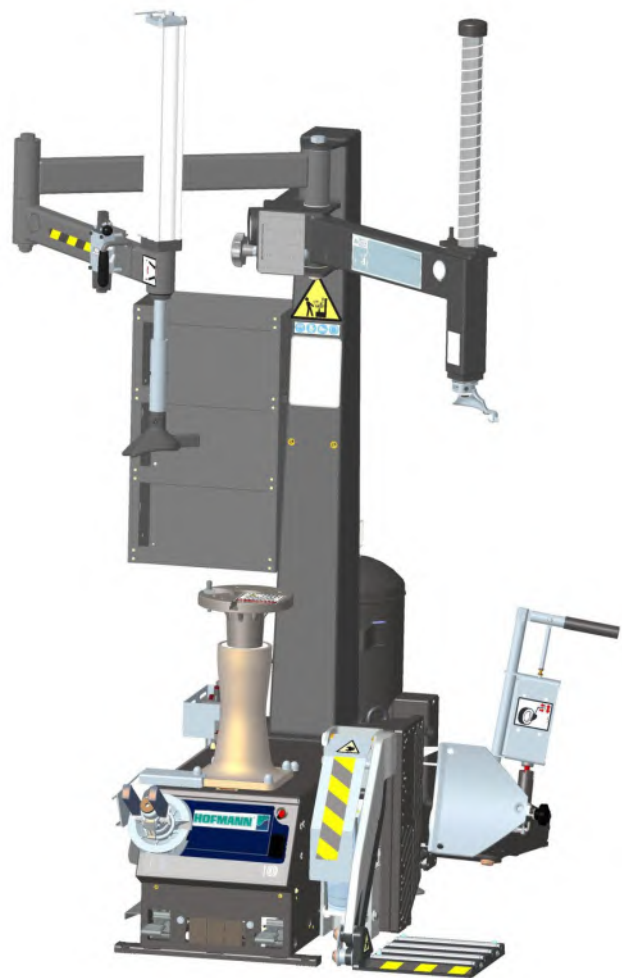

# INFORMATION DE SÉCURITÉ

## **Pour votre sécurité, lire attentivement ce manuel avant d'utiliser le chargeur de pneus.**

L'utilisation de ce chargeur de pneus est réservée à des techniciens automobile dûment formés. Les messages de sécurité présentés dans cette section et au long de ce manuel constituent des rappels pour que l'opérateur fasse preuve d'une extrême prudence lors de l'entretien des pneus avec ces produits.

Il existe plusieurs variations dans les procédés, techniques, outils et éléments pour le montage et démontage des pneus. Il faut compter également l'habileté du personnel qui réalise la tâche. Étant donné le grand nombre d'applications des roues et des pneus ainsi que l'utilisation potentielle du produit, le fabricant ne peut pas anticiper ou porter conseil ou des messages de sécurité couvrant chaque situation. La responsabilité des connaissances des roues et des pneus à entretenir retombe sur le technicien automobile. Il est essentiel d'utiliser les méthodes d'entretien adéquates de façon appropriée et acceptable afin de ne pas mettre en danger votre sécurité, la sécurité des autres dans la zone de travail ou de l'équipement ou véhicule entretenu.

On estime qu'avant l'utilisation de cet échangeur de pneus, l'opérateur possède une connaissance approfondie des roues et des pneus à entretenir. En outre, il est estimé que le technicien possède une connaissance approfondie de l'opération et des caractéristiques de sécurité du rack, élévateur ou cric rouleau à utiliser ainsi que l'habileté et les outils électriques nécessaires pour réaliser l'entretien du véhicule en sécurité.

Avant d'utiliser cet échangeur de pneus, se reporter et suivre les messages de sécurité et les procédures de sécurité fournies par les fabricants de l'équipement à utiliser et du véhicule à entretenir.

 **IMPORTANT ! CONSERVER CES INSTRUCTIONS — NE PAS LES JETER !**

# CONSIGNES DE SÉCURITÉ IMPORTANTES

Toujours suivre les précautions de sécurité de base pendant l'utilisation de cet équipement. Celles-ci comprennent les démarches suivantes :

1. Lire toutes les instructions.
2. Ne pas utiliser un appareil endommagé ou avec un cordon d'alimentation endommagé. Attendre l'inspection d'un technicien de service autorisé et qualifié avant d'utiliser l'appareil.
3. Si une rallonge est utilisée, celle-ci doit être d'une tension nominale égale ou supérieure à celle utilisée par la machine. Les cordons d'une tension nominale inférieure à celle de l'équipement peuvent surchauffer. Les cordons doivent être placés de façon à éviter de tirer ou de trébucher dessus.
4. Toujours débrancher l'équipement à partir de la prise lorsque celui-ci n'est pas utilisé. Ne jamais tirer sur le cordon pour débrancher la prise. Tenir la prise et tirer pour déconnecter.
5. Pour réduire le risque d'incendie, ne pas utiliser l'équipement en proximité de récipients ouverts ou de liquides inflammables (essence).
6. Tenir les cheveux, les vêtements amples, les doigts et toutes parties du corps loin des parties mobiles.
7. Une ventilation adéquate doit être présente lors du travail avec des moteurs à combustion interne.
8. Pour réduire le risque de choc électrique, ne pas utiliser sur les surfaces mouillées ou exposées à la pluie.
9. Ne pas marteler les éléments de la machine, celle-ci n'est pas conçue comme une enclume.
10. Ne pas permettre au personnel non autorisé de manipuler l'équipement.
11. Ne pas désactiver ou réaliser un by-pass des systèmes de sécurité et suivre toutes les procédures de sécurité.
12. Utiliser uniquement comme prévu sur ce manuel. N'utiliser que les accessoires recommandés par le fabricant.
13. Toujours verrouiller la jante en sécurité avant d'initier la rotation.
14. **TOUJOURS PORTER DES LUNETTES DE SÉCURITÉ.** Les lunettes ordinaires ne possèdent que des verres résistants aux chocs, elles **NE CONSTITUENT PAS** des lunettes de sécurité.
15. L'équipement est conçu uniquement pour un usage d'intérieur.

CONSERVER CES INSTRUCTIONS

---

# UPDATING REPORTS

---

Release:    
Stop button deletion.

---

## Sommaire

1.0	Instructions de Sécurité	6
1.1	Signalisation de Sécurité	8
1.1.1	Plaque constructeur	11
1.2	Zones Danger d'Écrasement	11
1.2.1	DISPOSITIFS DE SÉCURITÉ	11
1.2.2	Risques résiduels	12
1.3	Composition typographique	13
2.0	Spécifications	14
3.0	Introduction	15
3.1	Accessoires	16
4.0	Identification des pièces principal	17
4.1	Commandes	18
4.2	Réglage / Paramètres	20
4.2.1	Réglage de le presse-talon	20
4.2.2	Réglage angulaire de l'outil	20
5.0	Montage/démontage -précautions-	21
5.1	Précautions générales	21
5.2	Démontage pneus	22
5.2.1	Déjantage	22
5.2.2	Utilisation de l'élèveur	23
5.2.3	Blocage roue	24
5.3	Dépose pneus	25
5.3.1	Positionnement outil	25
5.3.2	Presse-talon pour le démontage	25
5.4	Montage pneus	26
5.5	Enjantage talons de pneus	27
6.0	Maintenance	29
6.1	Stockage	30
7.0	Détection problèmes	31
8.0	Vente	32
8.1	Consignes de démolition	32
9.0	Annexes : - INSTALLATION -	33
i	Conditions pour l'installation	34
ii	Transport - Déballage - Manutention	35
iii	Procédures d'Installation	36
iv	Procédures de test	38
v	Instructions pour l'opérateur	38

IMPORTANT!!  
LIRE ATTENTIVEMENT CE MANUEL AVANT D'UTILISER LA MACHINE

## DANGER

Il n'est pas possible d'utiliser ensemble des pneus et des jantes de diamètre différent.

- **Ne JAMAIS essayer de monter ou de gonfler un pneu et une jante de diamètre différent.**
- **S'assurer TOUJOURS que les diamètres du pneu et de la jante correspondent bien.**

*L'utilisation d'un pneu et d'une jante de diamètre différent pourrait provoquer une explosion, avec risques d'accident mortel ou de blessures graves.*

## AVERTISSEMENT

Un pneu surgonflé peut exploser et projeter des fragments.

- Lire et comprendre le manuel de l'utilisateur avant l'utilisation.
- Empêcher l'accès des personnes étrangères au service à la zone de travail.
- TOUJOURS utiliser des lunettes de protection.
- S'assurer TOUJOURS que les diamètres du pneu et de la jante correspondent bien.
- NE JAMAIS essayer de monter ou de gonfler un pneu et une jante de diamètre différent.
- Inspecter les pneus. NE JAMAIS gonfler des pneus endommagés ou usés.
- NE JAMAIS gonfler des roues à jante divisée sur ce démonte-pneu ou bien les démonter et utiliser uniquement une cage de gonflage de sécurité agréée et conçue à cet effet.
- Bloquer la fixation de la plaque tournante à l'intérieur de la jante avant de commencer à gonfler le pneu.
- Utiliser un lubrifiant pour talon avant de démonter ou de monter le pneu sur la jante.
- Placer toujours le "bras de maintien de sécurité" sur la roue pour la maintenir fixée à la plaque tournant pendant le gonflage en cas d'équipement de ce genre.
- Si un pneu explose sur ce démonte-pneu, ARRETER de l'utiliser jusqu'à ce que le "bras de maintien de sécurité" ait été remplacé, ce qui doit être fait même si aucun dommage n'est apparent.
- NE JAMAIS placer la tête ou le corps au-dessus d'un pneu pendant le gonflage.
- Utiliser de petites injections d'air pour mettre en place sur les talons du pneu. Contrôler la pression de l'air du pneu, fréquemment. NE JAMAIS dépasser les limites de pression indiquées par le fabricant..
- NE JAMAIS essayer de dériver ou d'altérer le limiteur de pression incorporé. Ne gonfler le pneu qu'avec l'embout fourni avec le démonte-pneu. NE JAMAIS utiliser l'embout de gonflage de l'atelier pour gonfler un pneu.
- Le démonte-pneu doit être fixé au sol en béton s'il est équipé d'un "bras de maintien de sécurité".

*L'explosion d'un pneu peut provoquer des blessures graves.*

## 1.0 Instructions de Sécurité

Tout opérateur doit avoir une parfaite connaissance des consignes de sécurité.

**L'OPÉRATEUR DOIT SE TROUVER À PROXIMITÉ DE LA MACHINE ET ADOPTER UNE BONNE POSITION FACE À SON POSTE DE TRAVAIL, CÔTÉ UNITÉS DE COMMANDE (A) et (B).**

**SEUL L'OPÉRATEUR PEUT OCCUPER LA ZONE DE TRAVAIL.**

**L'EMPLOI DE L'APPAREIL EST PERMIS SEULEMENT AU PERSONNEL OPPORTUNÉMENT FORMÉ PAR LE DISTRIBUTEUR AUTORISÉ.**

**TOUT ET N'IMPORTE QUEL CHANGEMENT OU MODIFICATION DE L'APPAREIL OU DE L'UNE DE SES PIÈCES QUI N'A PAS ÉTÉ AUTORISÉ PAR LE CONSTRUCTEUR, DÉCHARGE CELUI-CI DES DOMMAGES CAUSÉS PAR OU RAPPORABLES AUX ACTIONS SUSMENTIONNÉES.**

**LA LEVÉE OU L'ALTÉRATION DES DISPOSITIFS DE SÉCURITÉ OU D'INSTRUCTIONS PLACÉS SUR LA MACHINE ENTRAÎNE UNE VIOLATION DES RÈGLES SUR LA SÉCURITÉ.**

**L'EMPLOI DE L'APPAREIL EST PERMIS SEULEMENT EN LIEUX SANS DANGER D'EXPLOSION OU D'INCENDIE.**

**L'INSTALLATION DOIT ÊTRE EFFECTUÉE PAR UN PERSONNEL QUALIFIÉ DANS LE RESPECT DES INSTRUCTIONS DE CE MANUEL.**

**CETTE MACHINE EST CONÇUE POUR ACCEPTER DES ACCESSOIRES OU DES PIÈCES DÉTACHÉES D'ORIGINE.**

**CONTRÔLER QUE PENDANT LES MANŒUVRES AUCUNE CONDITION DE DANGER NE SE VÉRIFIE. LE CAS ÉCHÉANT, ARRÊTER IMMÉDIATEMENT LA MACHINE.**

**SI L'ON REMARQUE DES IRRÉGULARITÉS FONCTIONNELLES, ARRÊTER LES OPÉRATIONS ET CONSULTER LE SERVICE APRÈS-VENTE DU DISTRIBUTEUR AUTORISÉ.**

**PENDANT L'UTILISATION ET LA MAINTENANCE DE LA MACHINE IL EST IMPÉRATIF DE RESPECTER TOUTES LES LOIS ET LES RÈGLES POUR LA PRÉVENTION DES ACCIDENTS.**

**L'INSTALLATION ÉLECTRIQUE DOIT ÊTRE ÉQUIPÉE D'UN CÂBLE DE TERRE ET LE CÂBLE DE TERRE DE LA MACHINE (JAUNE/VERT) DOIT ÊTRE BRANCHÉ AU CÂBLE DE TERRE DE L'INSTALLATION DE DISTRIBUTION.**

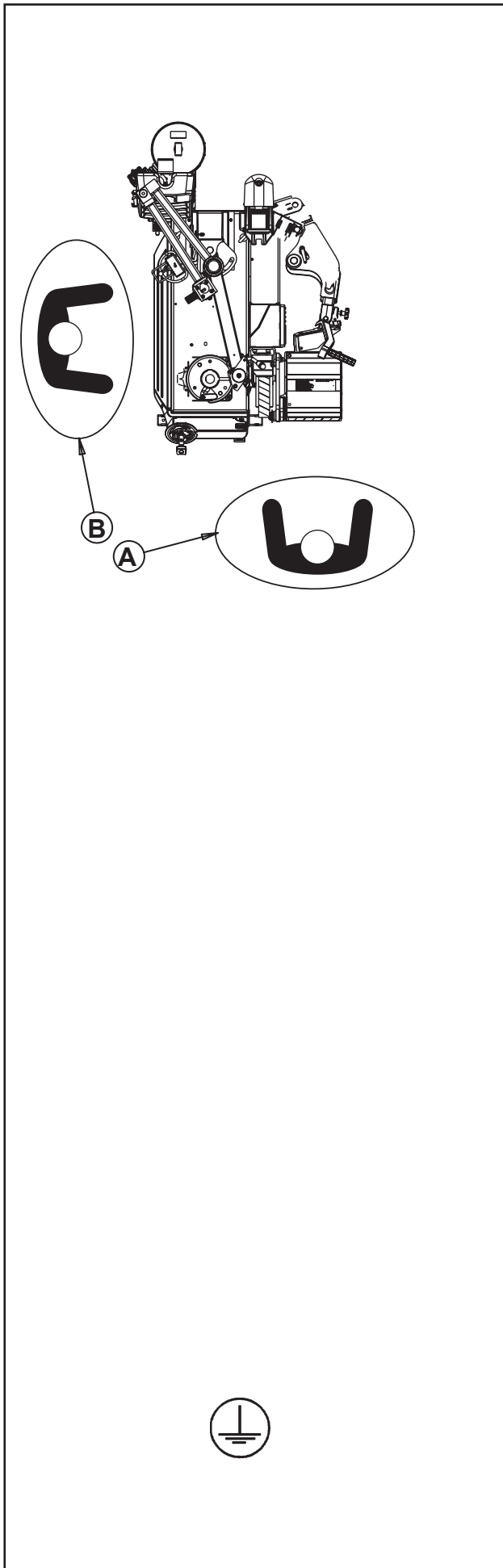



**AVANT TOUTE OPÉRATION DE MAINTENANCE ET DE RÉPARATION LA MACHINE DOIT ÊTRE DÉBRANCHÉE DU RÉSEAU ÉLECTRIQUE ET DE L'AIR COMPRIMÉ.**

**NE PORTER JAMAIS DE CRAVATES, DE CHAÎNES OU AUTRES LORSQUE L'ON EXÉCUTE DES OPÉRATIONS D'EMPLOI, DE MAINTENANCE OU DE RÉPARATION SUR LA MACHINE. LES CHEVEUX LONGS SONT ÉGALEMENT DANGEREUX. ILS DOIVENT ÊTRE RASSEMBLÉS SOUS UNE CASQUETTE OU AUTRE.**

**L'OPÉRATEUR DOIT PORTER DES VÊTEMENTS ADÉQUATS, DES GANTS, DES CHAUSSURES DE SÉCURITÉ ET DES LUNETTES.**

**LES CÂBLES ÉLECTRIQUES DOIVENT ÊTRE CONSERVÉS EN BON ÉTAT.**

**LA ZONE DE TRAVAIL DOIT ÊTRE PROPRE. LES ENDROITS DÉSORDONNÉS FAVORISENT LES ACCIDENTS.**

**ÉVITER LES SITUATIONS DANGEREUSES. NE PAS UTILISER D'OUTILS PNEUMATIQUES OU ÉLECTRIQUES DANS DES LIEUX HUMIDES ET GLISSANTS, NE PAS LES EXPOSER AUX INTEMPÉRIES.**

**LA ZONE DE TRAVAIL DOIT ÊTRE BIEN ÉCLAIRÉE.**

---

**TOUTES LES INTERVENTIONS SUR L'INSTALLATION ÉLECTRIQUE DOIVENT ÊTRE RÉALISÉES PAR UN PERSONNEL PROFESSIONNELLEMENT QUALIFIÉ.**

---

---

**TOUTES LE RÉPARATIONS DOIVENT ÊTRE EFFECTUÉES PAR DES TECHNICIENS AGRÉÉS.**

---

## 1.1 Signalisation de sécurité

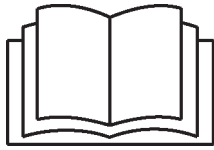

**ATTENTION : VEILLER À CE QUE LES SIGNAUX DE SÉCURITÉ SOIENT TOUJOURS BIEN VISIBLES DANS LES POSITIONS PRÉDÉTERMINÉES PAR LE CONSTRUCTEUR.**

Pour l'éventuel rétablissement utiliser le numéro de pièce (P/N) indiqué dans ce chapitre.

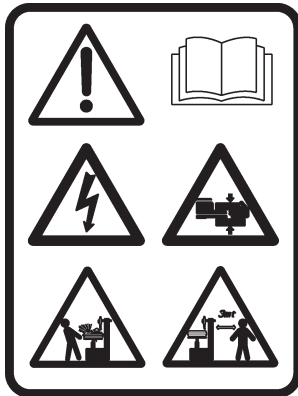

### EAL0424G33A (Plaque Dangers)

#### Se référer à la documentation.

- Se référer au Manuel Opérateur pour la compréhension des symboles de plaque et la connaissance des zones d'importance de l'appareillage.
- La documentation fournie est de haute importance pour l'utilisation et la maintenance de l'appareillage.
- En cas de doute ou d'incertitude, stopper les opérations et après avoir consulté le manuel spécifique reprendre l'activité.
- Les codes des documents accompagnant l'appareillage sont indiqués à la page 2 de ce manuel. Demander une copie des documents étant inutilisables.

P/N: EAL0424G33A

**AVANT TOUTE OPÉRATION AVEC L'APPAREILLAGE, LIRE ATTENTIVEMENT ET COMPRENDRE LES INDICATIONS FOURNIES DANS LA DOCUMENTATION.**

### EAL0383G35A - EAL0408G44A

#### Risque d'éjection de fragments en phase d'enjantage talons.

- L'utilisation du dispositif d'enjantage talons peut causer l'éjection d'objets à forte pression acoustique. Il est donc recommandé d'utiliser des équipements de protection appropriés pour les yeux et les oreilles.
- Si on utilise de l'air comprimé pour enjanger le talon, il subsiste en outre le danger d'explosion du pneu.
- Éviter les surpressions. Ne pas dépasser la pression max indiquée par la maison de construction du pneu.
- Le risque d'éclatement dépend aussi des bonnes conditions générales du pneu et de la jante. Contrôler le pneu avant d'injecter l'air.

**L'éclatement des pneus peut causer un accident mortel ou des dommages graves.**



P/N: EAL0383G35A P/N: EAL0408G44A

### EAL0383G34A - 8-23562A

#### Risque Électrique de machine sous tension.

- Ne pas utiliser des équipements qui présentent des anomalies du câble d'alimentation ou différents dommages électriques ou mécaniques, jusqu'à l'intervention d'un technicien autorisé par le constructeur.
- Quand il n'est pas utilisé, toujours déconnecter l'équipement du tableau électrique. Ne jamais tirer le câble pour enlever la fiche du coffret. Saisir la fiche électrique et tirer pour la débrancher.
- Ne pas exposer l'appareil à la pluie. Ne pas utiliser sur des surfaces humides.
- Relier l'unité à la prise d'alimentation prévue à cet effet.
- Ne pas enlever ou désactiver le câble de terre.

#### Risque Électrique. De hautes tensions sont présentes à l'intérieur de l'unité.

- À l'intérieur de l'unité il n'y a pas de pièces relevant de la compétence de l'opérateur.
- Les interventions d'assistance doivent être effectuées par du personnel qualifié.

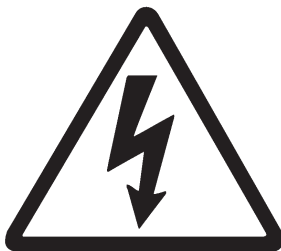

P/N: EAL0383G34A P/N: 8-23562A



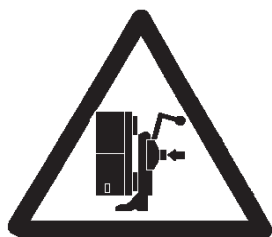

P/N: EAL0408G43A

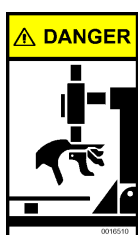

P/N: EAL0462G74A P/N: EAL0383G02A



P/N: EAL0408G78A



P/N: EAL0413G13A

- Ne pas ouvrir des parties de l'unité autres que celles connues et admises.
- Éteindre l'interrupteur et déconnecter l'unité avant toute intervention de service.

**Le contact avec des voltages trop élevés (par ex. : avec les bornes des interrupteurs, les conducteurs et les relatives connexions) peut provoquer de graves dommages ou un accident mortel.**

#### EAL0408G43A

**Risque d'écrasement.**

- Se familiariser avec toutes les commandes avant toute utilisation.
- Se tenir à l'écart du bras détalonneur pendant le fonctionnement.
- Le cas échéant, pour un meilleur contrôle du détalonneur, l'activer par moments.
- Empêcher les personnes étrangères au service de s'approcher.

**Le contact avec des pièces mobiles peut causer des accidents.**

#### EAL0462G74A - EAL0383G02A

**Risque d'accrochage ou d'écrasement des mains et des phalanges.**

- Tenir les mains et les phalanges à l'écart du bord de la jante pendant les phases opérationnelles.
- Tenir les mains et les phalanges à l'écart du rayon d'action de l'outil de montage / démontage.
- Tenir les mains, les phalanges et autres parties du corps à l'écart des surfaces en mouvement.
- Ne pas utiliser d'outils autres que ceux fournis avec le démonte-pneus.
- Ne pas utiliser des accessoires non admis (voir le Plan Accessoires).
- Ne contourner en aucune façon les dispositifs de sécurité prévus.
- Adopter des solutions appropriées pour éviter le grippage du pneu.

**Le contact accidentel avec des pièces mobiles peut causer des accidents.**

#### EAL0408G78A

**Signalisation des équipements de protection individuelle.**

- La plaque indique les dispositifs prescrits pour utiliser l'unité.
- Porter les dispositifs prévus à cet effet avant d'utiliser l'appareillage.

---

**⚠ LES DISPOSITIFS DE PROTECTION INDIVIDUELLE SONT PRESCRITS PAR LA LOI.**

---

#### EAL0413G13A

**Risque de dommage. Les outils peuvent se briser ou glisser s'ils sont utilisés ou conservés de façon non appropriée.**

- Utiliser l'outil adapté pour cette fonction.
- D'après le programme de maintenance, inspecter et nettoyer tous les outils.
- Suivre les procédures recommandées lors des opérations de maintenance.

**Les outils qui se brisent ou glissent peuvent provoquer des dommages.**

---

**POUR UTILISER L'APPAREIL, L'OPÉRATEUR DOIT PARFAITEMENT CONNAÎTRE LE SENS DE TOUS LES PICTOGRAMMES APOSÉS.**

---



P/N: EAL0442G57A



P/N: EAL0413G11A



P/N: EAL0413G12A



P/N: EAL0424G33A

**EAL0442G57A**

**Danger organes saillants.**

**Ruban noir en bandes jaunes obliques.**

- Le ruban indique la présence de parties saillantes.
- Lesdits organes constituent un danger potentiel.
- Lors des opérations, faire attention aux parties indiquées par ces signaux.
- Se tenir à distance de sécurité lors d'un rapprochement.

**EAL0413G11A**

**Indication de portée max de l'élévateur.**

**Il est nécessaire de connaître le poids de la roue.**

- La plaque indique la portée de l'élévateur.
- Les organes mécaniques de l'élévateur pourraient être endommagés par des charges excessives.
- Si les roues sont particulièrement lourdes, il est conseillé d'en définir le poids exact, à l'aide de l'instrument approprié, avant de procéder au levage. Ne pas utiliser l'élévateur si le poids est supérieur au poids max admis.
- Se tenir à distance de sécurité lorsque le dispositif est en marche.

---

**RESPECTER LA PORTÉE DE L'ÉLÉVATEUR.**

---

**EAL0413G12A**

**Indication du point d'accrochage pour le levage et le déplacement de l'appareillage.**

- La plaque indique le point de levage établi par le constructeur.
- Utiliser des courroies de levage de portée adéquate à l'appareillage (500 kg minimum).
- Utiliser les élingues de levage en polyester, dotées d'une plaquette d'identification.
- Ne pas placer les courroies sur des arêtes vives.
- Se tenir à distance de sécurité durant le déplacement.
- Ne pas stationner ou transiter au-dessous des charges en suspension.

---

**SUIVRE LES INDICATIONS FOURNIES POUR LA MANUTENTION DE L'APPAREILLAGE.**

---

**EAL0424G33A** (symbole sur Plaque Dangers)

- Suivre les indications pour ce qui est des espaces prévus pour l'emplacement et le positionnement de la machine dans le lieu de travail.
- Bien délimiter la zone de travail dans laquelle l'opérateur peut travailler et se déplacer.
- Empêcher les personnes étrangères au service de s'approcher.
- Prendre garde au mouvement de l'élévateur, au rayon d'action des bras et en général à l'encombrement de chaque pièce mobile de la machine.
- Se tenir à l'intérieur de la zone de travail prévue pour l'opérateur.

---

**AVANT TOUTE OPÉRATION AVEC L'APPAREILLAGE, LIRE ATTENTIVEMENT ET COMPRENDRE LES INDICATIONS FOURNIES DANS LA DOCUMENTATION.**

---

### 1.1.1 Plaque constructeur

Le démonte-pneus porte une plaque indiquant les données suivantes Fig. 1.2-1 :

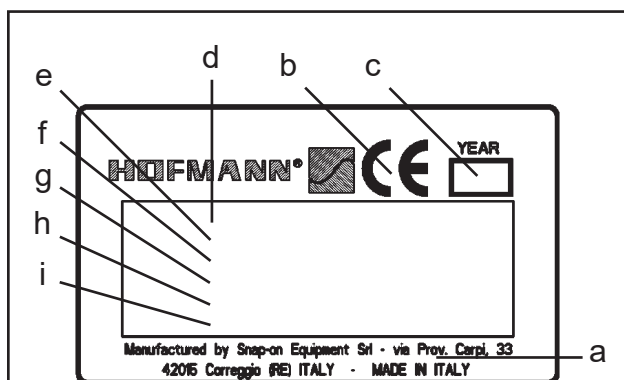

1.2-1

- a- Nom et adresse du constructeur
- b- Marquage de conformité CE
- c- Année de construction
- d- Modèle
- e- Numéro de série
- f- Poids net
- g- Caractéristiques électriques (volt, ph, Hz, kW et A)
- h- Pression de service
- i- Niveau de pression acoustique

### 1.2 Zones Danger d'Écrasement

Tout symbole de Danger et Signalisation figurant sur la Plaque Dangers se réfère à des éléments ou des zones distinctes de l'appareillage.

L'image à côté met en évidence les zones spécifiques de l'appareillage où les risques d'écrasement sont majeurs.

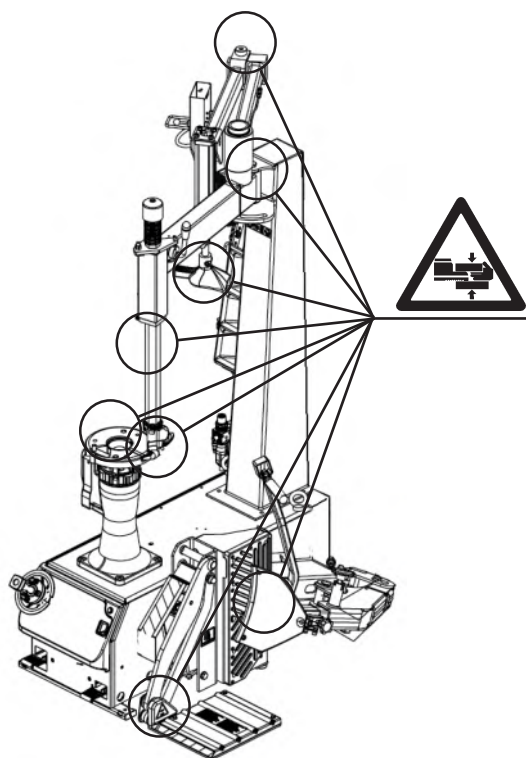

GARDER LES MAINS ET LES PIEDS À DISTANCE DE SÉCURITÉ PENDANT LE FONCTIONNEMENT DE TOUS LES ORGANES INTÉRESSÉS PAR LA PLAQUE DE DANGER D'ÉCRASEMENT (VOIR FIGURE À CÔTÉ).

#### 1.2.1 DISPOSITIFS DE SÉCURITÉ

La machine est pourvue de protections en plastique pour éviter les risques d'écrasement et de compression. La vitesse de rotation du plateau de support roue a été réduite pour éviter les risques d'entraînement et d'accrochage.

Il y a un régulateur de pression de gonflage pour éviter les risques d'explosion dérivant d'une pression de gonflage du pneu excessive.

## 1.2.2 Risques résiduels

Les risques résiduels sont des risques qui n'ont pas été complètement éliminés lors de la conception au travers de mesures de protection intégrées dans la conception (point 4 de UNI EN ISO 12100-2) ou l'implémentation de mesures de protection complémentaires (point 4 de UNI EN ISO 12100-2) (abris et dispositifs de sécurité). Ces risques résiduels peuvent être ultérieurement réduits grâce aux instructions pour l'utilisation (point 6 de l'UNI EN ISO 12100-2) qui reportent en particulier :

- les indications de danger
- la formation nécessaire
- les dispositifs de protection individuels qui doivent être utilisés
- les procédures de travail en sécurité.

### 1.1 Risque d'écrasement

ZONES DANGEREUSES - RISQUES RÉSIDUELS :

Danger d'écrasement entre les pièces fixes et les pièces mobiles de la machine, comme :

- entre l'outil et les parties sous-jacentes (support roue ou jante / pneu)
- entre les parties du groupe détalonneur et les pièces fixes de la machine ou la roue en marche
- entre les parties du groupe presse-talon et les parties sous-jacentes du groupe détalonneur ou de la jante / pneu, quand elles sont placées sur le support de la roue
- entre le support de la roue / pneu en rotation et les parties du groupe presse-talon utilisées pour le travail
- entre le support de la roue / pneu en rotation et l'outil en marche
- entre la potence et les pièces fixes de la machine (déplacement de la position inclinée à la position verticale)

Danger d'écrasement entre les pièces mobiles et les pièces fixes externes de la machine (voir point 1.1).

- entre la potence et les pièces fixes environnantes, par ex. parois, piliers, autres machines.

### 1.4 Risque de pincement

ZONES DANGEREUSES - RISQUES RÉSIDUELS :

Risques de pincement de vêtements ou gants portés pendant le travail, dû à :

- surface du pneu en rotation.

### 1.5 Risque d'entraînement ou d'accrochage

ZONES DANGEREUSES - RISQUES RÉSIDUELS :

Risques d'entraînement ou d'accrochage dû à la rotation du support de la roue et / pneu :

- entre le support de la roue / pneu en rotation et les parties du groupe presse-talon utilisées pour le travail
- entre le support de la roue / pneu en rotation et l'outil en marche.

### 1.6 Risque de collision

ZONES DANGEREUSES - RISQUES RÉSIDUELS :

Risque de collision dus à :

- mouvement vertical / horizontal de la potence.
- mouvement du groupe détalonneur.
- mouvement du groupe presse-talon.

### 1.10 Danger de projection de pièces (de la machine et des matériaux / pièces usinées)

ZONES DANGEREUSES - RISQUES RÉSIDUELS :

Danger d'explosion :

- du pneu pendant le gonflage.

## 1.3 Composition typographique

Ce manuel contient des styles de texte qui requièrent une attention toute particulière :

Remarque : Suggestion ou explication.

**ATTENTION : INDIQUE QUE L'ACTION SUIVANTE RISQUE D'ENDOMMAGER LA MACHINE OU LES OBJETS Y ÉTANT RELIÉS.**

**ATTENTION : INDIQUE QUE L'ACTION SUIVANTE RISQUE DE CAUSER DES BLESSURES (VOIRE MÊME GRAVES) À L'OPÉRATEUR OU À D'AUTRES PERSONNES.**

- Liste à puces:
- Indique que l'opérateur doit effectuer une action avant de pouvoir passer à l'étape suivante de la séquence.

Les pointillés autour du numéro de la figure indiquent qu'il s'agit d'un duplicata provenant d'un chapitre précédent.

[ 1.1-1 ]

## 2.0 Spécifications

<b>monty 8200</b>
12" - 26"
15"
14"
15"
44"
5"-30"
1,57" - 15,4" (40-392 mm)
2700 lbs (12 kN)
CW 7 - 20 rpm - CCW 7 rpm
885 lbf-ft (1200 Nm)
230V +/-10% 1ph 50-60Hz 16A (EU) 115Vac +/-10% 1ph 50-60Hz (USA)
0.9 kW
8 bar
12 bar
1 drop every 3 - 4 cycles
71"x55"x83" (1800x1400x2100 mm)
88,5"x64,5"x82,5" (2250x1640x2100 mm)
728 lbs (330 kg)
983 lbs (405 kg)
41,5"x55"x81" (1050x1400x2065 mm)
816 lbs (370 kg) / 981 lbs (445 kg)
0° - 50°
10 - 90
<70 db A
88.7 db A

<b>Spécifications des roues</b>
Intervalle de blocage
largeur max de la roues
Largeur max de la jante
Capacité jantes inversées (plaque roue / outil)
Diamètre max roues
Plage d'utilisation outil
<b>Détalonneur (Bead breaker)</b>
Intervalle de travail
Force détalonneur max
Vitesse de rotation (rpm)
Couple max de serrage (vitesse min)
<b>Spécifications électriques</b>
Alimentation standard
Puissance moteur installée
<b>Caractéristiques de l'air</b>
Pression min d'air requise
Pression max d'air requise
<b>Lubrification</b>
Lubrification du détalonneur
<b>Dimensions</b>
Dimensions max (L x P x H)
Dimensions max (L x P x H) avec PBA
Poids net
Poids net avec PBA
Dimensions de l'emballage (L xlx H)
Poids brut / Poids brut avec PBA
<b>Caractéristique environnementale</b>
Plage de température °C
Intervalle humidité relative sans eau de condensation
<b>Pression acoustique</b>
En fonctionnement standard
À l'actionnement du dispositif d'enjantage talons

## 3.0 Introduction

Félicitations pour l'achat de ce démonte-pneus électro-pneumatique :

Construit pour des utilisateurs professionnels qui travaillent intensément, ce démonte-pneus est d'emploi facile, sûr et fiable.

Avec un minimum d'entretien et de soin, ce démonte-pneus vous garantit de nombreuses années de travail rentable et sans problèmes.

Les instructions sur l'emploi, la maintenance et les modalités d'emploi sont décrites dans ce manuel.

**CONSERVER SOIGNEUSEMENT CE MANUEL POUR TOUTE CONSULTATION. LIRE ATTENTIVEMENT CE MANUEL AVANT D'UTILISER LA MACHINE.**

### **Application.**

Le démonte-pneus est destiné à être utilisé en tant que dispositif pour le montage automatique, le démontage automatique et l'enjantage talons de pneus pour des V.L. et motos montés sur jantes à base creuse avec les caractéristiques suivantes :

Diamètre max jante:	mm 660 (26")
Largeur hors tout jante:	mm 356 (14")

Ce dispositif ne devra être utilisé que pour la finalité pour laquelle il a été expressément conçu. Toute autre utilisation est à considérer impropre et donc non applicable.

Le fabricant ne peut être tenu responsable en cas d'éventuels dommages causés par des utilisations impropres, incorrectes ou non applicables.

### **Manuels livrés avec la machine.**

- Manuel Sécurité et Installation de la machine.
- Manuel de Maintenance (Tableaux Pièces Détachées)  
Manuel utilisé par le personnel de maintenance seulement.

### **Instructions pour l'installation.**

Les instructions pour l'Installation se trouvent au Chap. 9 Appendices et dans le manuel Sécurité et Installation.

### **DÉCLARATION CE**

(Original contenu dans le Manuel Pièces Détachées)

### **Manuels en réseau.**

- Manuel de l'Opérateur (Chapitres 1 – 9)  
L'opérateur doit se familiariser avec ce manuel dans les moindres détails.

### **Accessoires en réseau.**

- Disponible sur le site web :  
<http://service.snapon-equipment.net/login.aspx>

### 3.1 Accessoires

Une série d'accessoires sont normalement disponibles avec la machine.

Tous les accessoires sont listés sur le site web : <http://service.snapon-equipment.net/>

Une fois entré dans la page web, procéder comme suit.

- Sélectionner **Accessory Plan** (1).  
On accède à la page dédiée aux Accessoires.
- Sélectionner la Marque de référence dans la rubrique **Brands** (2).
- Sélectionner le type de produit « Tire changers » dans la rubrique **Product lines** (3).
- Ouvrir la rubrique Model (4) et sélectionner le modèle de machine désiré dans la liste.
- Taper «**SEARCH**» (5) pour afficher la liste des accessoires disponibles.





## 4.0 Identification des pièces principal

Se référer à la Figure 4.0-1.

Description fonctionnelle de la machine:

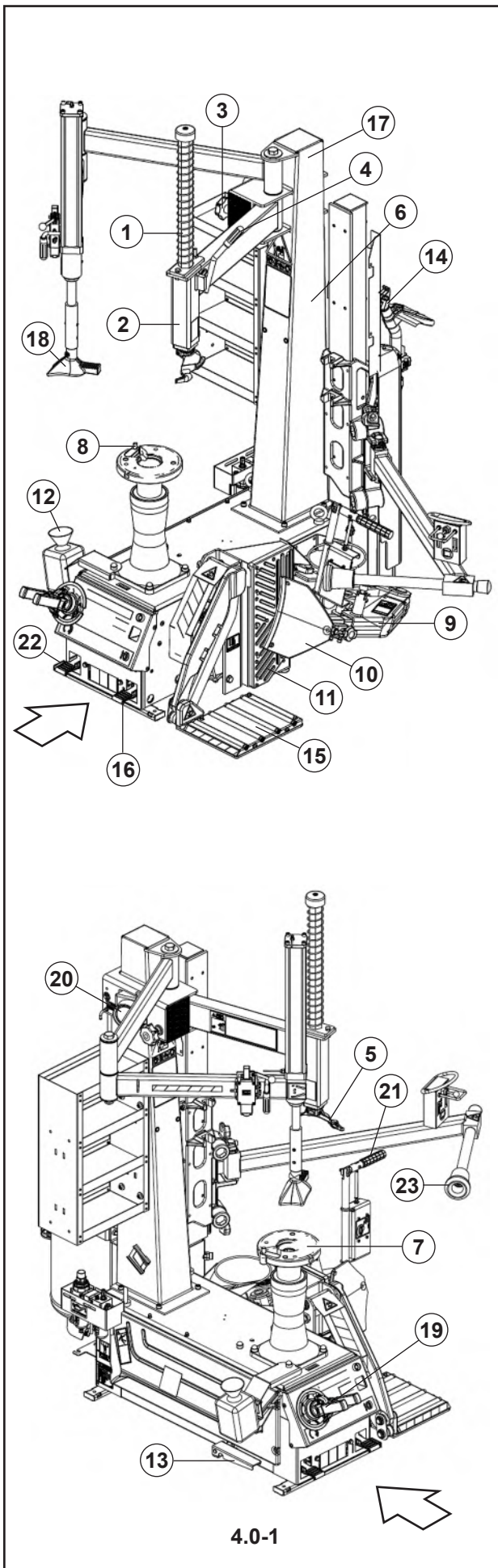

1. Tige verticale
2. Bras déporté
3. Poignée de réglage
4. Poignée de blocage
5. Outil
6. Potence
7. Flasque de fixation support roue
8. Dispositif d'entraînement
9. Bras détalonneur
10. Palette détalonneur
11. Support détalonneur
12. Récipient lubrifiant
13. Pédale de gonflage / enjantage talons
14. Buse
15. Élévateur
16. Pédale élévateur
17. Assistant de montage PBA330
18. Presse-talon
19. Outil de blocage roue
20. Manomètre pression pneumatique
21. Commande détalonneur
22. Pédale Rotation roue
23. Rouleau

## 4.1 Commandes

Avant de travailler avec la machine, s'assurer d'avoir bien compris la position et les fonctions des commandes.

### Fonction SMART SPEED:

Vitesse max pour un couple résistant donné.

Fig. 4.1-1

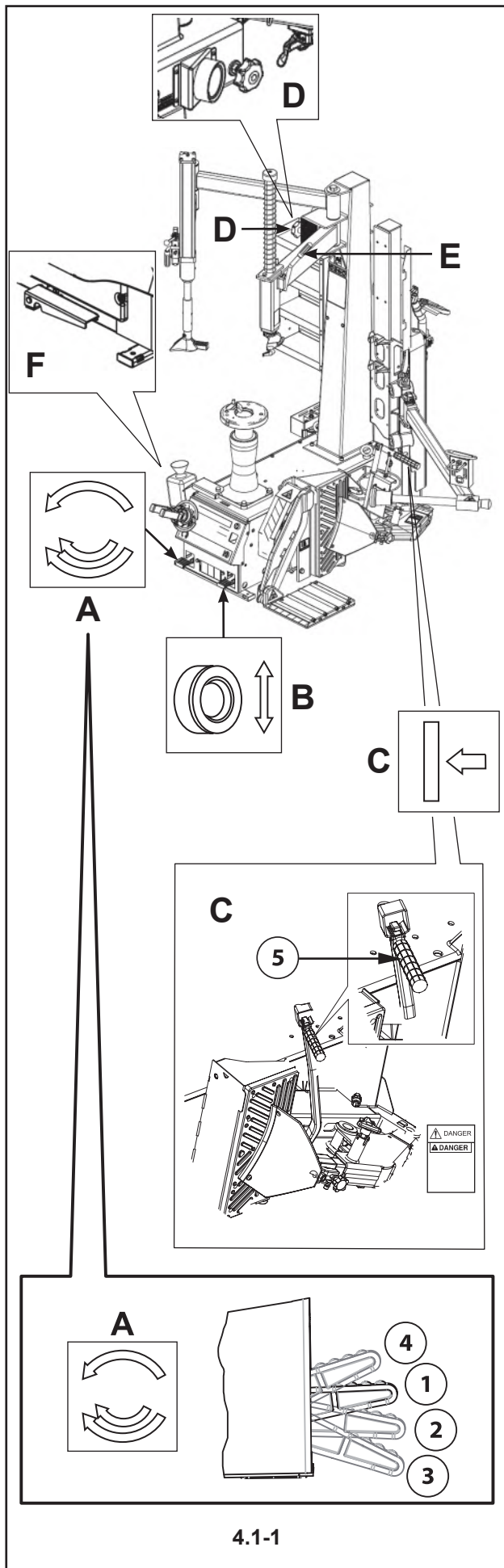

#### A.

L'opérateur se trouve avec la première pédale de gauche en position de repos (1).

En appuyant le pied sur la pédale dans la position (2) le support roue commencera à tourner dans le sens des aiguilles d'une montre.

En poussant la pédale à fond dans la position (3) la fonction SmartSpeed sera activée et le support roue tournera à la vitesse max (environ 20 trs/mn).

En levant la pédale jusqu'à la position (4) le support roue commencera à tourner dans le sens contraire des aiguilles d'une montre.

#### B.

- Mettre le pied sous la pédale et actionner la pédale vers le haut ; l'élévateur monte. Une fois que la hauteur voulue est atteinte, lâcher la pédale ; l'élévateur s'arrête.

- Appuyer sur la pédale vers le bas ; l'élévateur descend.
- En lâchant la pédale l'élévateur s'arrête. Pour que l'élévateur soit complètement baissé appuyer sur la pédale jusqu'à atteindre le sol. Il est interdit d'utiliser l'élévateur pour des opérations autres que celles de chargement / déchargement roues (ou jantes) du plateau porte-roues. L'élévateur a une capacité max de 70 kg / 154 lb.

#### C.

- Appuyer sur le levier pour ouvrir le bras du détalonneur.
- Relâcher le levier pour arrêter le bras.
- Tirer le levier vers le haut pour fermer le bras du détalonneur : en faisant cela, le bras se déplacera vers la machine.

**NE PAS PROCÉDER AU DÉMONTAGE ET AU MONTAGE DU PNEU LORSQUE L'ÉLÉVATEUR EST EN POSITION REHAUSSÉE.**

**ATTENTION: LES MANŒUVRES CONSTITUENT UN DANGER. RESPECTER LES CONSIGNES DE SÉCURITÉ AFFICHÉES SUR LES PLAQUES EXPOSÉES.**

**DANGER D'EMPRISONNEMENT DES PIEDS.**

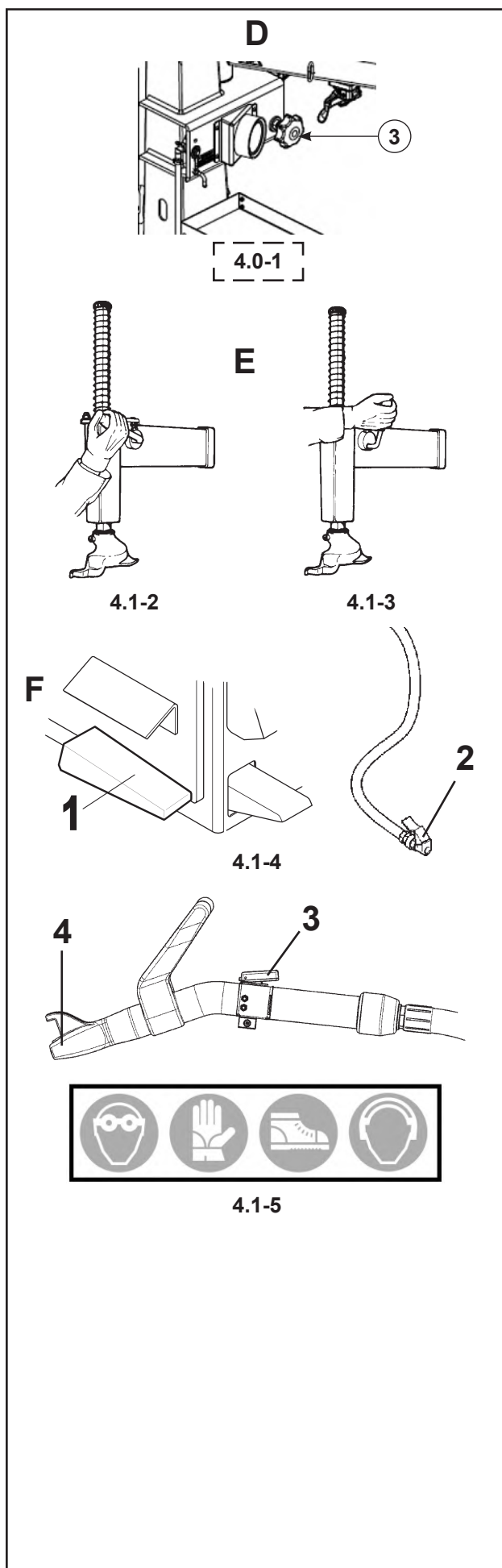
**D.**

- Utiliser la poignée de réglage (3, Fig. 4.0-1) pour positionner l'outil selon le diamètre de la roue.

**E.**

- Le levier de blocage permet de bloquer l'outil en position de travail. Baisser le levier pour débloquer (Fig. 4.1-2) et lever le levier pour bloquer (Fig. 4.1-3).

**F.**

Appuyer sur la pédale du gonfleur (1, Fig. 4.1-4) jusqu'à mi-course: l'air sort seulement de l'extrémité du tuyau (2).

Appuyer sur le bouton de la buse d'enjantage talons Tubeless (3, Fig. 4.1-5), puis appuyer à fond avec décision sur la pédale (1, Fig.4.1-4); un jet d'air à haute pression sort du dispositif d'enjantage talons Tubeless.

---

**DANGER D'ÉCRASEMENT DES MAINS**

---

**ATTENTION ! TENIR FERMEMENT LA BUSE D'ENJANTAGE TALONS TUBELESS.**

---

**Remarque:** Simultanément, de l'air continuera à sortir aussi du tuyau relié à la roue.

---

**ATTENTION ! L'ENJANTAGE TALONS TERMINÉ, INTERROMPRE IMMÉDIATEMENT L'ÉMISSION D'AIR.**

---

LORSQUE LE DISPOSITIF D'ENJANTAGE TALONS EST ACTIONNÉ, IL EST OBLIGATOIRE DE METTRE UN CASQUE ANTIBRUIT ET DES LUNETTES DE PROTECTION POUR ÉVITER LA CONTAMINATION PAR DES POUSSIÈRES ET DES IMPURETÉS PROJETÉES PAR LE JET D'AIR.

---

**DANGER D'EXPLOSION DU PNEU.**

---

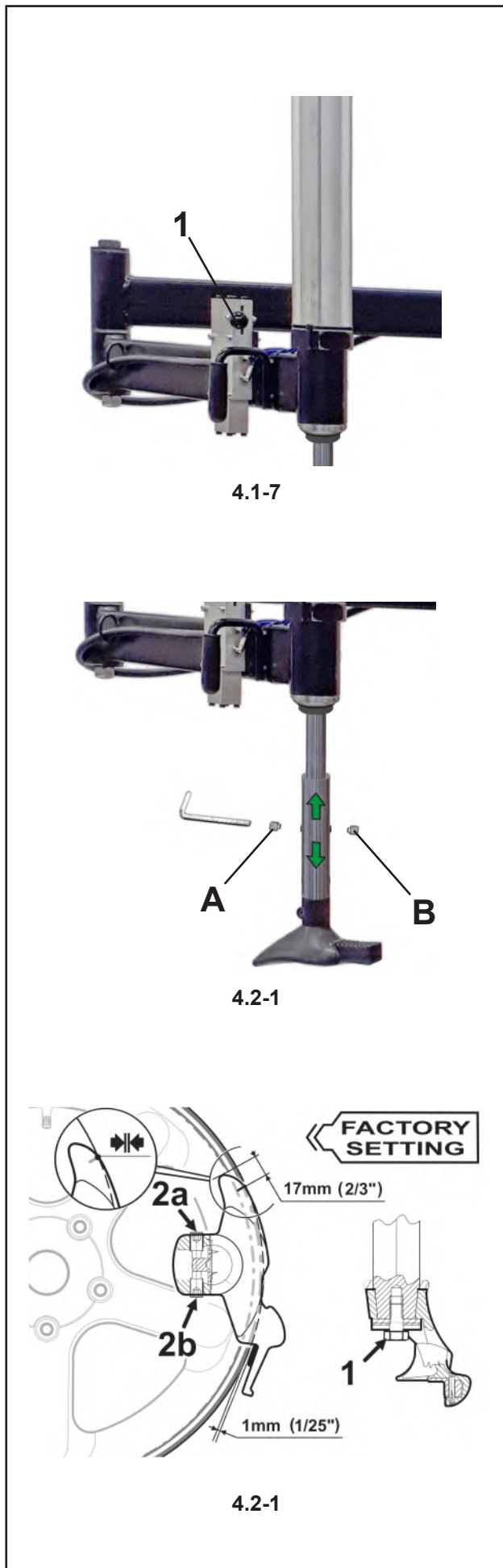

**H.**

**Presse-talon**

L'outil presse-talon monté sur le bras articulé, est doté d'une commande pneumatique (1, Fig.4.1-7) de mouvement vertical.

- Levier en haut ;  
le presse-talon monte.

- Levier en bas ;  
le presse-talon descend.

**ATTENTION : LES MANŒUVRES CONSTITUENT UN DANGER. RESPECTER LES CONSIGNES DE SÉCURITÉ AFFICHÉES SUR LES PLAQUES EXPOSÉES.**

**4.2 Réglage / Paramètres**

**4.2.1 Réglage de le presse-talon**

La position de la tringle qui supporte le presse-talon est réglable: les hauteurs possibles sont deux.

**Figure 4.2-1**

- Retirez les vis **A-B** qui bloque le mouvement de la tringle puis la faire glisser à la position souhaitée.
- Réinsérez et serrez les vis de fixation dans les trous de verrouillage de la tige.

**Remarque:** Remplacez la position normale lorsque l'extension n'est plus nécessaire.

**4.2.2 Réglage angulaire de l'outil**

**(Fig. 4.2-2)**

L'outil se règle à l'origine avec un angle optimal pour la plupart des roues actuelles. L'angle peut toutefois être optimisé pour des roues de diamètre sensiblement différent de la moyenne.

Pour régler l'angle de l'outil, procéder de la façon suivante :

- 1 Monter la jante dont lla fonctionnalité doit être optimisée.
- 2 Desserrer la vis inférieure (1).
- 3 Régler l'outil à l'aide des vis représentées en (2a et 2b). Dévisser la vis (2a) ou (2b) pour tourner l'outil respectivement en sens horaire ou antihoraire.
- 4 Visser la vis opposée pour bloquer l'outil en position angulaire souhaitée.
- 5 Serrer la vis inférieure (1) au couple de 35 Nm.

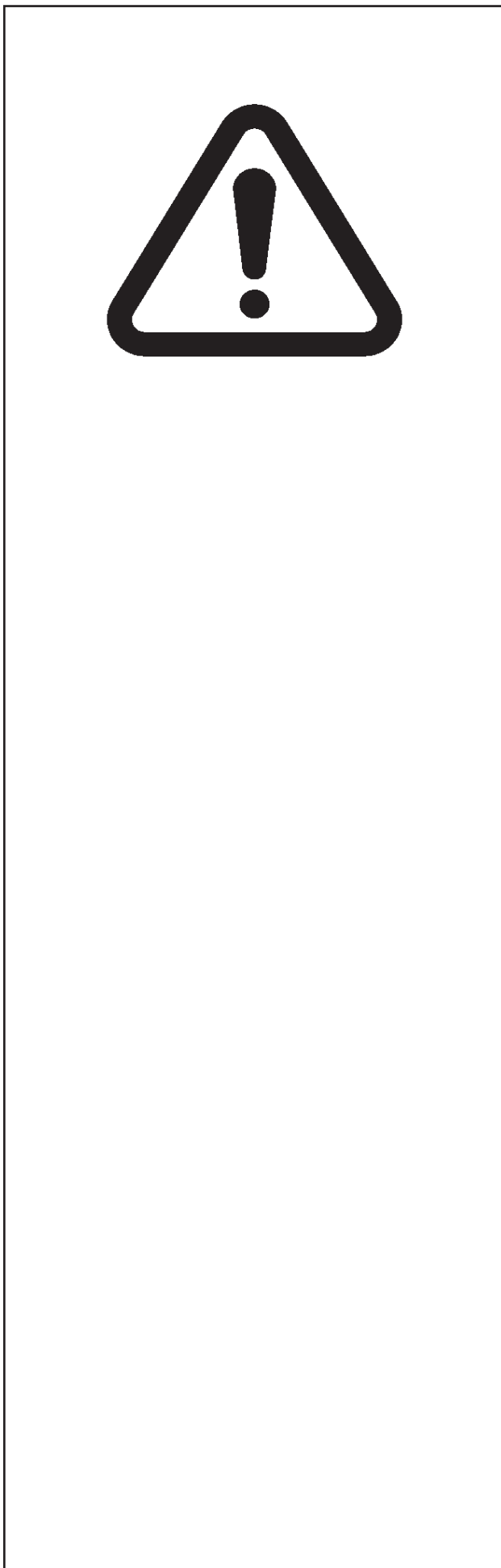

## 5.0 Montage et démontage pneus

### 5.1 Précautions générales

ATTENTION:

AVANT DE MONTER UN PNEU SUR UNE JANTE SUIVRE LES INDICATIONS SUIVANTES:

A- LA JANTE DOIT ÊTRE PROPRE ET EN BON ÉTAT: SI NÉCESSAIRE, LA NETTOYER APRÈS AVOIR ENLEVÉ TOUTES LES MASSES Y COMPRIS LES MASSES COLLÉES ÉVENTUELLEMENT PRÉSENTES SUR LA JANTE.

B- LE PNEU DOIT ÊTRE PROPRE ET SEC ET NI LE TALON NI LA CARCASSE NE DOIVENT ÊTRE ENDOMMAGÉS.

C- REMPLACER LA VALVE EN CAOUTCHOUC PAR UNE VALVE NEUVE OU REMPLACER LE JOINT TORIQUE SI LA VALVE EST MÉTALLIQUE.

D- LA LUBRIFICATION EST NÉCESSAIRE POUR MONTER CORRECTEMENT LE PNEU ET OBTENIR UN CENTRAGE CORRECT DE L'ENVELOPPE. UTILISER SEULEMENT UN LUBRIFIANT SPÉCIFIQUE POUR PNEUS.

E- VÉRIFIER SI LE PNEU EST DE LA JUSTE DIMENSION POUR LA JANTE.

## 5.2 Démontage de pneus

### 5.2.1 Déjantage

- Retirer tous les contrepoids des bords de la jante.
- Déposer la valve et dégonfler la roue (Fig. 5.1-1).

**Remarque :** Installer la protection en plastique sur la palette du détalonneur, le cas échéant.

---

**ATTENTION :** EN PRÉSENCE D'UNE VANNE AVEC CAPTEUR PRESSION (T.P.M.S.), VEILLES À NE PAS L'ENDOMMAGER.

---

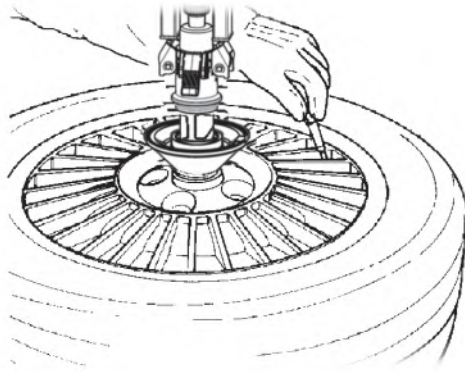

5.1-1

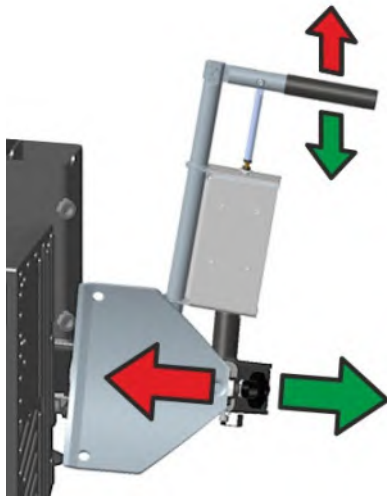

5.1-2

- Appuyer sur le levier pour ouvrir le bras du détalonneur (Fig. 5.1-2) et positionner la roue avec le côté valve vers l'extérieur et diamétralement opposée à la palette détalonneur.
- Lubrifier le talon et la jante avec un lubrifiant spécifique (Fig. 5.1-3).
- Tirer le levier pour fermer le bras du détalonneur et pour démarrer le détalonnage.

---

**ATTENTION :** NE TENEZ PAS LE LEVIER DE COMMANDE TROP LONGTEMPS. CELA POURRAIT CAUSER UN DOMMAGE IMMÉDIAT AU TALON DU PNEU.

---

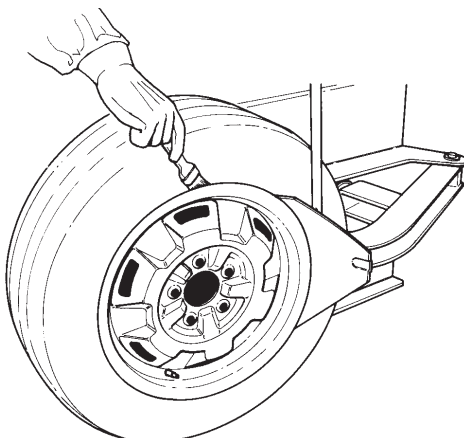

5.1-3

- Ouvrir le bras du détalonneur et modifier la position de détalonnage. Au cours de ces étapes, lubrifier le talon et la jante.
- Tourner la roue et détalonner le talon interne.

---

**ATTENTION :** À LA FIN DU DÉTALONNAGE IL EST OBLIGATOIRE DE FERMER LE BRAS DÉTALONNEUR.

---

## 5.2.2 Utilisation de l'élévateur

**ATTENTION: EN PRÉSENCE DE ROUES LOURDES, UTILISER L'ÉLÉVATEUR SPÉCIAL SITUÉ AU CÔTÉ GAUCHE DE LA MACHINE**

La machine est équipée d'un élévateur qui sert à lever la roue ou seulement la jante du sol à une hauteur adéquate à la fixation sur la machine.

Cela permettra d'éviter de faire des efforts non souhaités et potentiellement nuisibles à la santé.

### Utilisation correcte de l'élévateur:

#### Figure 5.1.3

- Porter par roulement la roue ou la jante nue sur la plate-forme de l'élévateur. Il est indispensable de placer le canal de la jante sur le côté gauche, vers l'extérieur de la machine.

#### IMPORTANT !

LE CANAL DE LA JANTE (SI PRÉVU) DOIT TOUJOURS ÊTRE ORIENTÉ VERS LE HAUT, PROCHE DE L'OUTIL DE DÉMONTAGE (Figure 5.1.5).

#### Figure 5.1.4

- Actionner vers le haut la pédale de commande de l'élévateur (1) en accompagnant d'une main la roue ou la jante pour assurer le maintien de l'équilibre pendant le mouvement.
- Une fois que la hauteur voulue est atteinte, lâcher la pédale.
- Incliner et poser la roue ou la jante nue sur le flasque de support roue.
- Appuyer sur la pédale de commande de l'élévateur.
- Lâcher la pédale dès que l'élévateur aura atteint le sol.

**NE PAS PROCÉDER AU DÉMONTAGE ET AU MONTAGE DU PNEU LORSQUE L'ÉLÉVATEUR EST EN POSITION REHAUSSÉE.**

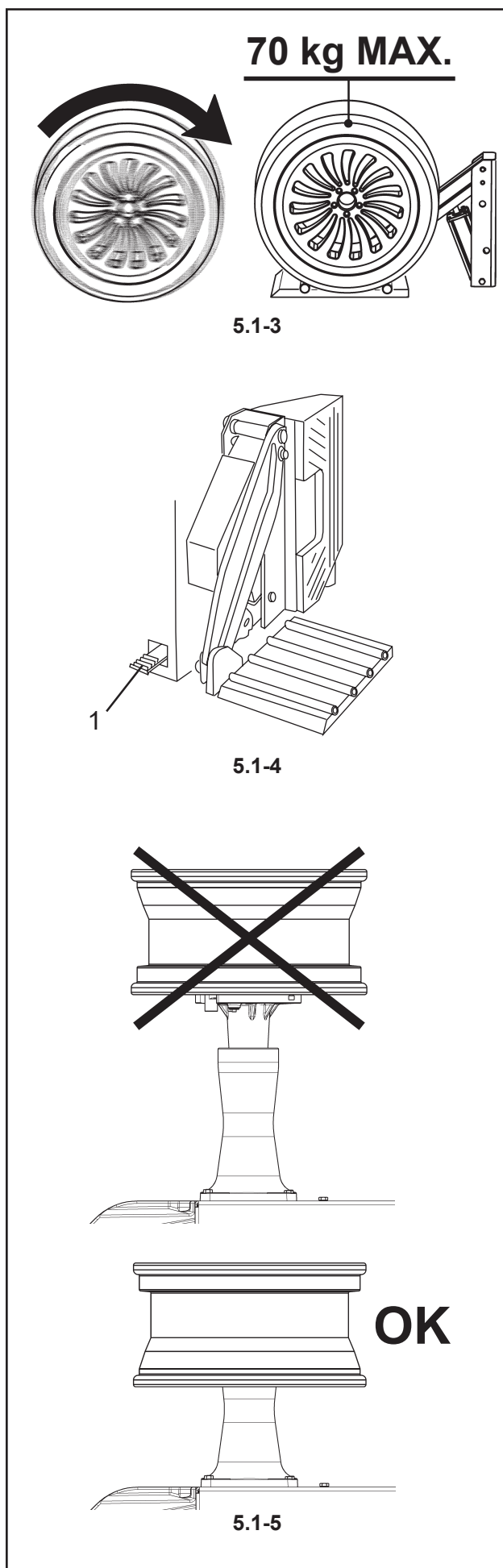

### 5.2.3 Blocage roue

Figure 5.1-6

- Faites tourner manuellement la jante sur le flasque du démonte-pneus jusqu'à insérer le dispositif d'entraînement (1) à l'intérieur d'un des trous concentriques de la jante.
- Centrer la roue sur le plateau de support roue.

#### Verrouillage Manuel;

- Prédisposer sur l'outil de serrage Bague Rapide avec Broche (5), le cône qui correspond à la roue courante.
- Introduire l'outil de serrage Bague Rapide complet, au milieu de la jante.
- Soulever la tête (6) de la broche et introduire entièrement le groupe de blocage dans le logement porte-roue.
- Relâcher la tête (6) au milieu et s'assurer que les sphères de blocage pénètrent dans les logements prévus à cet effet.
- Approcher le cône et la Bague Rapide à la jante, libérant les cliquets (7) de la bague.
- Serrer à fond la bague après avoir ouvert les poignées d'actionnement (8).

La roue est maintenant bloquée et prête pour les opérations de Démontage / Montage du pneu.

Toujours lubrifier la zone de contact entre le pneu et la jante (sur les deux éléments).

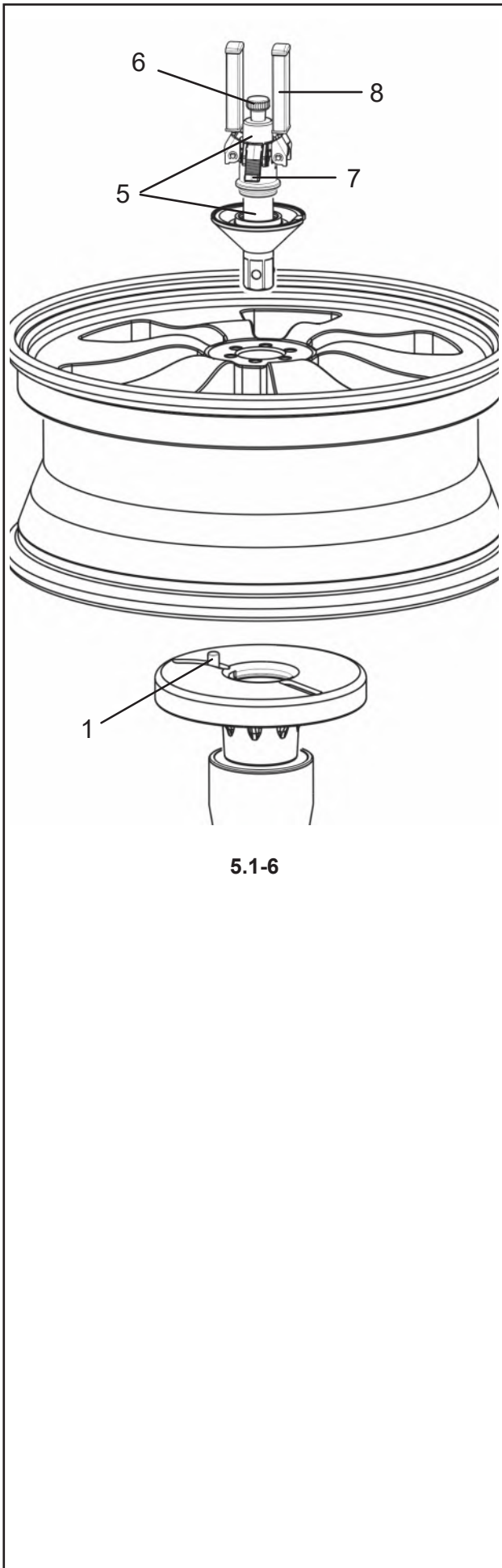

5.1-6



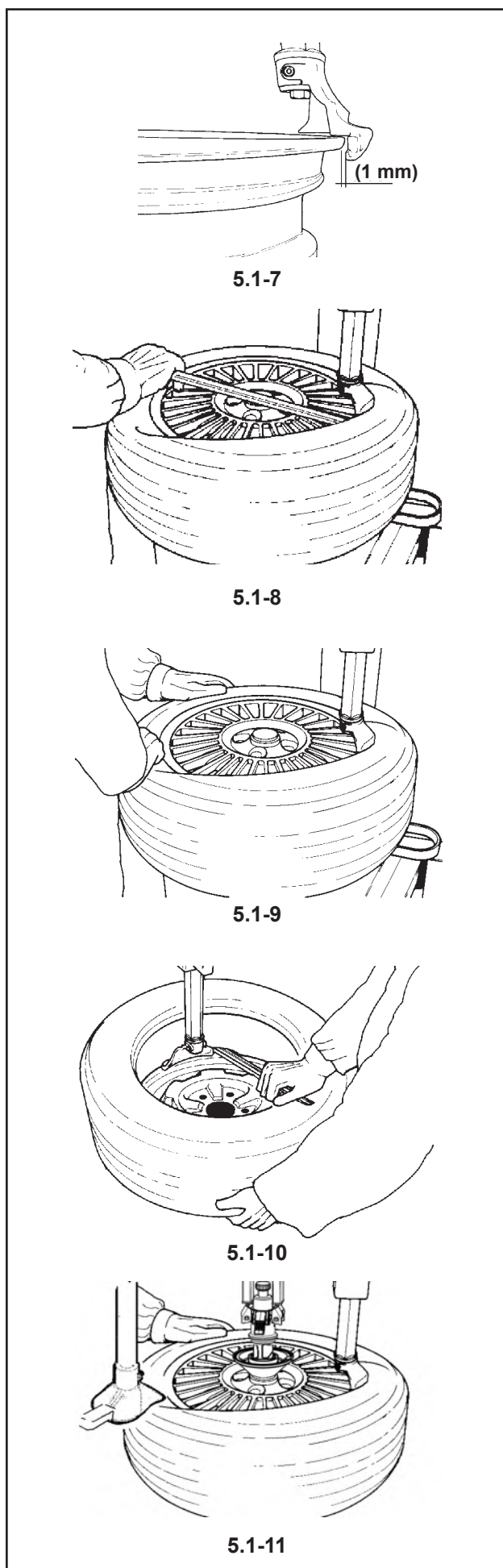

## 5.3 Enlever le pneu

AVANT DE PROCÉDER À LA DÉPOSE DU PNEU, VÉRIFIER QUE LES DEUX TALONS SONT COMPLÈTEMENT DÉJANTÉS.

### 5.3.1 Positionnement outil

Procédure:

- Mettre l'outil au contact du bord de la jante et le bloquer: l'outil s'éloigne automatiquement du bord de la jante dans le sens vertical. Tourner la poignée de réglage jusqu'à ce que l'outil s'éloigne en direction radiale du bord de la jante d'environ 1 mm: cela est nécessaire pour éviter d'endommager la jante (Fig. 5.1-7).

Remarque: une fois que l'outil de montage / démontage a été correctement positionné, les roues identiques peuvent être montées sans devoir régler de nouveau l'outil.

Remarque: la plaquette en plastique à l'intérieur de l'outil de montage / démontage doit être remplacée périodiquement. Chaque machine est dotée de diverses plaquettes de rechange (dans la boîte des accessoires).

- Insérer le levier lève-enveloppe au-dessous du talon et au-dessus du support de l'outil. Soulever le talon sur la languette de montage. Pour rendre l'opération plus facile, appuyer de la main gauche sur le flanc du pneu dans une position diamétralement opposée à celle de l'outil. Si l'on veut, on peut enlever le levier lève-enveloppe après avoir levé le talon sur la languette de montage (Fig. 5.1-8).
- Faire tourner le support roue dans le sens des aiguilles d'une montre et en même temps appuyer sur le flanc du pneu pour tenir le talon dans le canal (Fig. 5.1-9).
- Démontez le deuxième talon en effectuant les mêmes opérations. Soulever le pneu de la main gauche dans une position diamétralement opposée à l'outil pour tenir le talon dans le canal (Fig. 5.1-10).
- Déplacer le bras déporté latéralement et enlever le pneu.

### 5.3.2 Utilisation du presse-talon pour le démontage

**A.** Positionner le presse-talon à environ 2 cm (3/4") du bord de la jante (Fig. 5.1-11).

Baisser le flanc du pneu pour faciliter l'introduction du levier lève-talon.

Mettre la pièce intercalaire en position de repos.

**B.** Démontez le premier talon comme décrit précédemment dans le manuel.

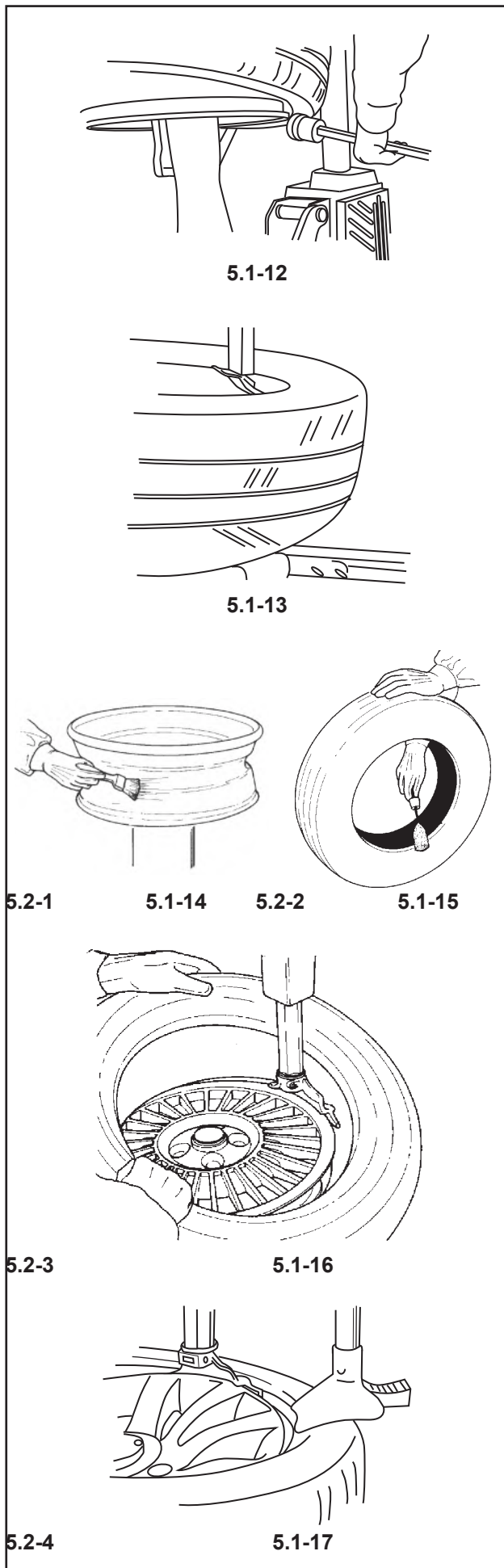

**C.** Positionner le disque détalonneur inférieur à proximité du bord de la jante inférieure (**Fig. 5.1-12**).

Lever le disque détalonneur inférieur de sorte à faciliter l'introduction du levier lève-enveloppe et activer la rotation pour exécuter le détalonnage du pneu (**Fig. 5.1-13**).

## 5.4 Montage pneus

**A.** Lubrifier toute la surface de la jante (**Fig. 5.2-1**).  
Lubrifier les deux talons du pneu, à l'intérieur et à l'extérieur avec un lubrifiant pour pneus (**Fig. 5.2-2**).

CONTRÔLER LE SENS DE ROTATION DU PNEU S'IL EST IMPOSÉ. CERTAINS PNEUS ONT UN POINT COLORÉ QUI DOIT ÊTRE TENU SUR LE FLANC EXTÉRIEUR DU PNEU.

UNE LUBRIFICATION ABONDANTE EST NÉCESSAIRE POUR MONTER LE PNEU CORRECTEMENT ET OBTENIR UN BON CENTRAGE SUR LA JANTE. UTILISER SEULEMENT DES LUBRIFIANTS SPÉCIFIQUES POUR PNEUS.

**B.** Bloquer la jante sur le support roue et la tourner pour avoir la valve sur 5 heures. Mettre le pneu sur la jante. Approcher la potence et mettre l'outil en position de travail.

S'ASSURER SI L'OUTIL DE MONTAGE/DÉMONTAGE N'EST PAS BLOQUÉ DANS UNE POSITION INCORRECTE, TELLE QUE L'OUTIL PEUT HEURTER LE BORD DE LA JANTE, AVANT DE BASCULER LA POTENCE EN POSITION DE TRAVAIL.

**C.** Engager le talon inférieur AU-DESSUS de l'ailette de montage et AU-DESSOUS de la languette de l'outil. Tourner le support roue dans le sens des aiguilles d'une montre et pousser le talon dans le canal en position diamétralement opposée à l'outil (**Fig. 5.2-3**).

**D.** Pour le montage du talon supérieur il est possible d'utiliser le dispositif PRESSE-TALON (**Fig. 5.2-4**). La pression du presse-talon combinée à la rotation du support roue en facilitent le montage.



## 5.5 Enjantage talons de pneus

L'enjantage talons consiste en l'adhérence initiale des talons du pneu à la jante, de sorte à permettre la suite des opérations de gonflage, de mise en place et d'ajustage des talons dans leur logement sur la jante.

### Consignes de sécurité :

Pour des raisons de sécurité, une soupape à gonflage rapide préréglée à 4,5 bars est montée en amont du manomètre, pour le dispositif de gonflage actionné par pédale.

---

**ATTENTION: NE PAS UTILISER LE DÉMONTE-PNEUS COMME DISPOSITIF DE GONFLAGE.**

---

**LES DISPOSITIFS DE GONFLAGE À AIR COMPRIME, PRÉSENTS SUR LE DÉMONTE-PNEUS, ONT POUR SEUL BUT DE FACILITER L'ENJANTAGE DU PNEU SANS CHAMBRE À AIR (TUBELESS).**

---

IL EST ABSOLUMENT INTERDIT DE DÉPASSER LA PRESSION MAX ADMISSIBLE PAR LE FABRICANT DU PNEU.

---

L'OPÉRATEUR DOIT RESTER À UNE DISTANCE DE SÉCURITÉ QUAND IL PROCÈDE L'ENJANTAGE DU TALON DU PNEU. LA PRESSION DOIT ÊTRE CONTRÔLÉE FRÉQUEMMENT POUR ÉVITER UN GONFLAGE EXCESSIF.

---

AVANT D'ENJANTER UN PNEU, CONTRÔLER L'ÉTAT DU CAOUTCHOUC ET DE LA JANTE.

---

S'ASSURER DE L'ÉTANCHÉITÉ ENTRE LE RACCORD DE LA VALVE ET L'EXTRÉMITÉ DU TUBE D'AIR COMPRIME. UNE FUITE D'AIR PEUT DÉTERMINER UNE LECTURE ERRONÉE DE LA PRESSION ET UNE SITUATION DE DANGER.

---

VÉRIFIER QUE L'AIGUILLE DU MANOMÈTRE EST SUR ZÉRO EN POSITION DE REPOS.

---

L'AJUSTEMENT DES TALONS DANS LES LOGEMENTS SUR LA JANTE EST UNE PHASE TRÈS DANGEREUSE DU MONTAGE D'UN PNEU.

---

POUR COMPLÉTER L'ENJANTAGE DU TALON ET GONFLER LA ROUE CORRECTEMENT, LA PLACER DANS UNE CAGE HOMOLOGUÉE.

---

QUELLE QU'EN SOIT L'ORIGINE, L'EXPLOSION D'UN PNEU PEUT PROVOQUER DES BLESSURES GRAVES, VOIRE MORTELLES.

---

ÉVITER D'INTRODUIRE DES PNEUS DE 1/2" DE DIAMÈTRE INFÉRIEUR À LA JANTE SOUS PEINE DE COMPROMETTRE LE BON AJUSTEMENT DES TALONS DANS LEURS LOGEMENTS ET LA SÉCURITÉ DE LA TENUE DE ROUTE.

---

### Enjantage talons de pneus sans chambre à air (tubeless):

Procéder à l'enjantage talons avec la roue bloquée sur le démonte-pneus.

- S'assurer que les deux talons et l'intérieur de la jante sont bien lubrifiés.
- Visser l'insert valve.

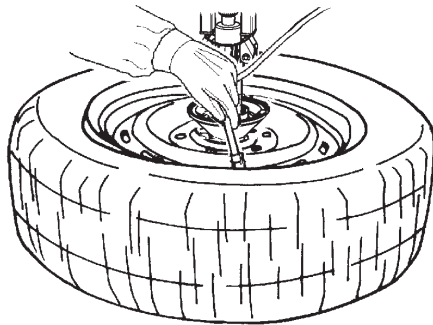

5.3-1

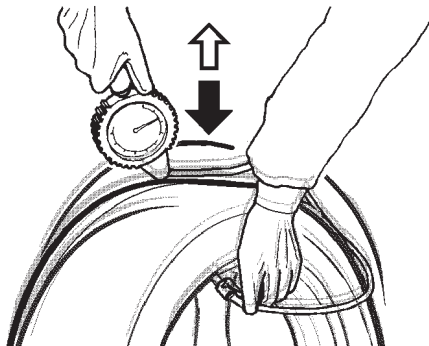

5.3-2

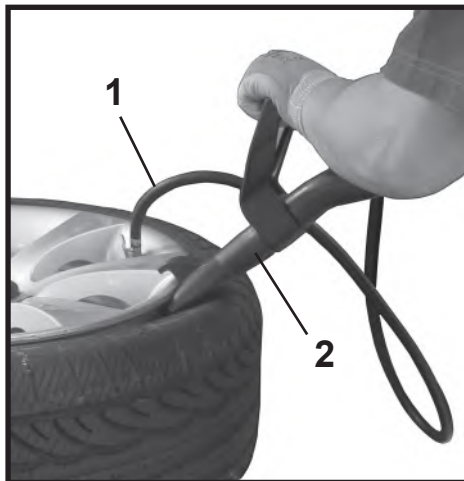

5.3-3

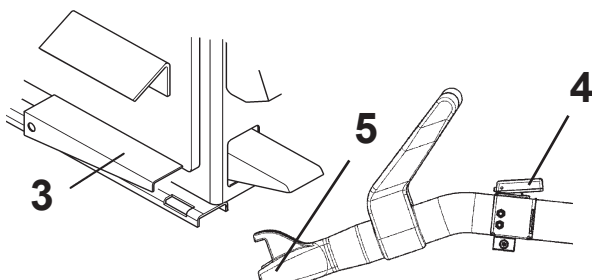

5.3-4

- Relier le tube de l'air comprimé à la valve (**1, Figure 5.3-1**).
- Actionner la commande de l'air comprimé pour garantir l'ajustement des talons dans leurs logements.

Il arrive parfois que les pneus sans chambre à air (tubeless) soient difficiles à enjarter parce que les talons sont très rapprochés les uns des autres (par exemple, à cause d'un mauvais stockage) en empêchant un bon ajustement et une bonne tenue sur la jante.

Dans ce cas, il peut être utile de poser la roue sur le sol et de la faire sauter en position verticale au moment où on envoie avec la pédale ou le pistolet de l'air comprimé (**Figure 5.3-2**).

**ARRÊTER LA COMMANDE DÈS QUE LES TALONS ADHÈRENT PARFAITEMENT À LA JANTE.**

- Placer la roue dans une cage homologuée pour terminer le gonflage et veiller au bon ajustement des talons dans leurs logements sur la jante.

**Enjantage talons avec dispositif d'enjantage:**

La machine peut être équipée d'un dispositif d'enjantage talons nécessaire à l'enjantage talons de pneus sans chambre à air (tubeless).

- Relier le tube de l'air comprimé à la valve (**1, Fig. 5.3-3**).
- Positionner la buse d'enjantage talons du dispositif d'enjantage entre le pneu et la jante, en orientant le jet à l'intérieur du pneu (**2, Fig. 5.3-3**).
- Appuyer à fond sur la pédale (**3 Fig.5.3-4**) de gonflage et sur le bouton (**4**) sur la buse. **Une grande quantité d'air est expulsée par les injecteurs (5)** et les talons adhèrent au bord de la jante en permettant le gonflage suivant.

**ARRÊTER LA COMMANDE DÈS QUE LES TALONS ADHÈRENT PARFAITEMENT À LA JANTE.**

- Placer la roue dans une cage homologuée pour effectuer le gonflage et veiller au bon ajustement des talons dans leurs logements sur la jante.

**ATTENTION:** LORSQUE LE DISPOSITIF D'ENJANTAGE TALONS EST ACTIONNÉ, IL EST OBLIGATOIRE DE METTRE UN CASQUE ANTIBRUIT ET DES LUNETTES DE PROTECTION POUR ÉVITER LA CONTAMINATION PAR DES POUSSIÈRES ET DES IMPURETÉS PROJETÉES PAR LE JET D'AIR.

## 6.0 Maintenance

**AVANT DE COMMENCER TOUTE OPÉRATION D'ENTRETIEN ET DE RÉPARATION DÉBRANCHER LA MACHINE DU RÉSEAU ÉLECTRIQUE ET DE L'AIR COMPRIMÉ.**

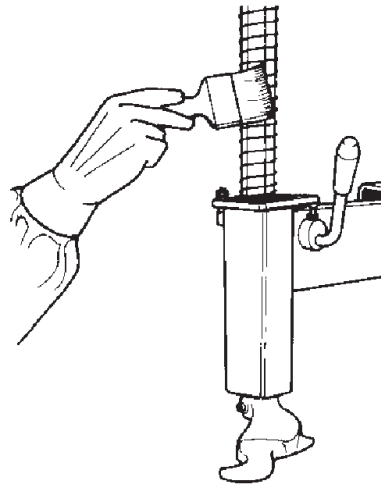

6-1

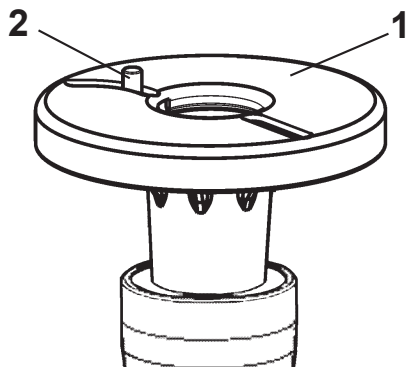

6-2

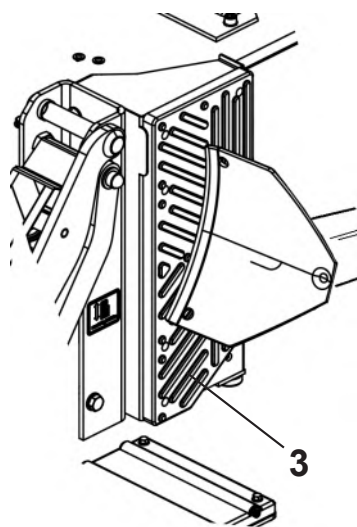

6-3

**A.** Nettoyer périodiquement la tige hexagonale verticale avec un détergent liquide ininflammable. Lubrifier avec de l'huile (Fig. 6-1).

**B.** Nettoyer périodiquement le plan de support roue (1, Fig. 6-2) avec du détergent liquide ininflammable, essuyer et lubrifier avec de l'huile la surface de coulissement du dispositif d'entraînement (2).

**C.** Laver périodiquement toutes les parties et pièces en plastique avec de l'eau froide et du savon ou avec des détergents chimiques non agressifs.

**D.** Lubrifier périodiquement avec de l'huile toutes les tiges des cylindres.

**E.** Les plaquettes en plastique à l'intérieur de l'outil de démontage / montage doivent être remplacées périodiquement.

**F.** Contrôler les supports du détalonneur (3, Fig. 6-3): les remplacer s'ils sont usés.

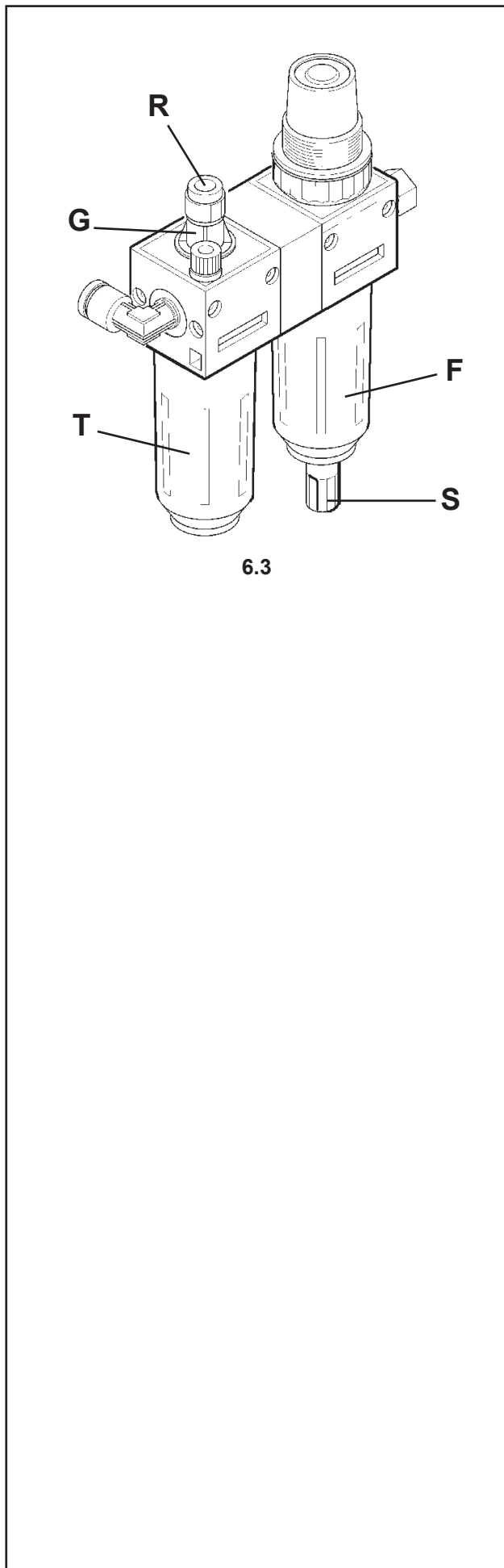

**H.** Vider tous les jours le filtre de l'eau « **F** » en déplaçant vers le haut le purgeur rapide « **S** » (Fig. 6-3).

**I.** Contrôler régulièrement le niveau de l'huile dans le lubrificateur. Quand on ajoute de l'huile au lubrificateur, il faut tout d'abord désactiver le réseau de l'air comprimé et ajouter ensuite de l'huile en quantité suffisante. S'assurer que les joints sont bien positionnés quand l'embout se referme.

UTILISER EXCLUSIVEMENT DES HUILES POUR DISPOSITIFS PNEUMATIQUES, NE PAS UTILISER DE LIQUIDE POUR FREINS OU D'AUTRE LUBRIFIANTS NON CONSEILLÉS.

Huiles conseillées pour filtre / lubrificateur:

TAMOIL	: WHITE MINERAL OIL 15
Ro: SHELL	: ONDINA OIL 15
BP	: ENERGOL WT 3
TOTAL	: LOBELIA SB 15
ESSO	: MARCOL 82

**J.** Contrôler périodiquement l'action du lubrificateur. Une goutte (Fig. 6.0-4) qui tombe dans le cône transparent « **G** » toutes les 4 ou 5 opérations du détalonneur indique que la juste quantité d'huile est débitée au système. Si besoin est, régler l'unité en utilisant la vis « **R** » (Fig. 6.0-4) pour corriger le débit d'huile.

**K.** Si la machine est équipée d'un dispositif d'enjantage talons pour pneus sans chambre à air (tubeless), purger l'eau de condensation du réservoir tous les jours.

## 6.1 Stockage

Au cas où la machine resterait inutilisée pendant une longue période (6 mois), il faudra débrancher les sources d'alimentation, purger le réservoir (pour le modèle BS) et veiller à protéger les parties et pièces susceptibles d'être endommagées et les tubes pneumatiques susceptibles d'être endommagés par des processus de séchage.

Lors de la remise en service, contrôler d'abord l'efficacité des parties et pièces qui avaient été protégées et vérifier le bon fonctionnement de tous les dispositifs avant de remettre la machine en service.

## 7.0 Détection problèmes

En cas de problème avec le démonte-pneus électro-pneumatique, procéder comme suit pour résoudre le problème:

1. Se remémorer les dernières actions effectuées. Le travail a-t-il été effectué selon les instructions du manuel ? Est-ce que la machine fonctionnait selon les descriptions et les normes ?
2. Vérifier la machine selon la liste de ce chapitre.
3. Appeler votre service après-vente pour une révision technique.

Ce chapitre se divise en:

### **Problème**

1. Cause possible #1
  - Solution(s) possible(s)
2. Cause possible #2
  - Solution(s) possible(s)

### **En appuyant sur la pédale de rotation du support roue la machine ne fonctionne pas.**

1. Manque de tension.
  - Contrôler que la fiche est reliée au réseau et que l'alimentation de réseau est activée.
2. Inverseur ou moteur en court-circuit.
  - Vérifier que les caractéristiques de la machine sont compatibles avec celles de l'installation.
  - Contacter un centre de service après-vente agréé.

### **La pédale de rotation du support roue ne retourne pas en position centrale.**

1. Ressort pédale cassé.
  - Ramener la pédale inverseur en position centrale.
  - Débrancher la machine du réseau électrique et pneumatique.
  - Contacter un centre de service après-vente agréé.

### **Pédale support roue et elevateur durs.**

1. Tiges valves pneumatiques sèches.
  - Vérifier le niveau de l'huile dans le lubrificateur et son fonctionnement.

### **Cylindre détalonneur a peu de force dans la phase de détalonnage.**

1. Pression insuffisante.
  - Nettoyer la valve.
  - Vérifier la pression de l'air dans le réseau d'alimentation.
2. Joints de cylindre détériorés.
  - Contacter un centre de service après-vente agréé.

### **Ne serre pas les jantes. Endommagement des jantes.**

1. Protection en plastique de l'outil usée.
  - Remplacer la protection en plastique de l'outil.
2. Distance de l'outil à la jante erronée.
3. Répéter la procédure de blocage en poussant l'outil de blocage roue vers le bas.
  - Contrôler le bon fonctionnement de la bague de serrage et vérifier l'absence de corps étrangers susceptibles d'entraver son mouvement normal. Contacter le centre de service après-vente.

## 8. VENTE

Pour la mise à la décharge de l'équipement arrivé en fin de vie, contacter le revendeur pour une offre ou pour connaître les instructions utiles à son démantèlement.

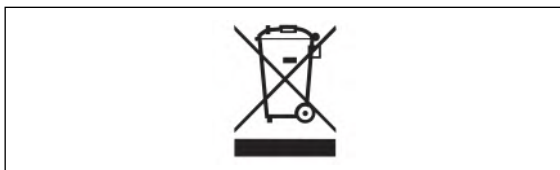

Ce symbole indique l'obligation d'effectuer le tri sélectif des appareils électriques et électroniques au moment de sa mise à la décharge.

### 8.1 Consignes de démolition

**Pour les équipements électriques et électroniques, voir la Directive européenne 2002/95/CE, 2002/96/CE et 2003/108/CE (RAEE)**

Au moment de la mise à la décharge, à la fin de la vie de cet équipement, il est obligatoire de :

1. Mettre la machine hors service ; ôter la fiche et couper le câble d'alimentation à proximité de sa sortie de la machine.
2. **NE PAS SE DÉFAIRE** de l'équipement comme s'il s'agissait d'un déchet urbain mais effectuer le tri sélectif en apportant les matériaux aux centres de collecte et de tri agréés.
3. S'informer auprès du revendeur pour connaître les endroits de collecte, de recyclage et de tri autorisés ou pour une éventuelle reprise de l'équipement en cas d'achat d'un neuf (obligation du « un pour un »).
4. Respecter les normes sur la gestion des déchets pour éviter tout risque probable de nuisances à l'environnement et à la santé des personnes. En cas de mise à la décharge illicite, le transgresseur est passible de sanctions administratives.



## 9 Annexes : Instructions pour l'Installation

Ce chapitre contient des renseignements supplémentaires concernant la machine.

S'il existe un problème concernant la configuration exacte de la machine, veuillez noter que la configuration exacte peut différer dans votre pays. Se reporter au bon de commande pour de plus amples renseignements.

P A G E B L A N C H E

---

## i. Conditions requises pour l'installation

L'INSTALLATION DOIT ÊTRE EFFECTUÉE EXCLUSIVEMENT PAR UN PERSONNEL QUALIFIÉ CONFORMÉMENT AUX INSTRUCTIONS DE CE MANUEL.

Installer la machine dans un lieu couvert et sec. L'installation de la machine nécessite un espace d'au moins 220x270 cm (Fig.i-1).

S'assurer que l'opérateur est en mesure de visualiser tout l'appareillage et la zone environnante de sa position de travail.

L'opérateur doit interdire dans cette zone la présence de personnes non autorisées et d'objets susceptibles de constituer un danger.

La machine doit être montée sur un plan horizontal, lisse de préférence. Ne pas installer la machine sur un plan instable ou disjoint.

S'il y a lieu d'installer la machine sur un entresol ou une soupenne, le plan doit avoir une portée d'au moins 5 000 N/m<sup>2</sup> (500 kg/m<sup>2</sup> ou 110 lbsxsqft). La machine doit être fixée au sol avec les logements spéciaux troués placés sur l'empattement.

On doit utiliser des chevilles de 12x120 mm. Il faut faire des trous en correspondance des ouvertures prévues avec une perceuse avec un foret de 12mm.

Ensuite, introduire les chevilles et placer la machine en correspondance des trous ainsi préparés. Introduire les vis et serrer avec une clé dynamométrique étalonnée à 70 Nm.

### Montage et Réglage du pied pour MH

Le démonte-pneus, si équipé de presse-talon MH latéral, prévoit un pied d'appui supplémentaire situé sous le démonte-pneus même. Une fois l'installation effectuée, il faut régler ce pied pour assurer un appui au sol définitif et correct de l'unité.

#### Montage

- Assembler l'entretoise cylindrique (3, Fig.i-2) avec l'écrou et le pied (4) en vissant à fond à la main.
- Monter le groupe pied+entretoise cylindrique (3+4) en le serrant solidement à la structure.

#### Réglage

- En gardant l'entretoise cylindrique (3) bien fixe, dévisser le pied (4) jusqu'au sol et le fixer en place avec le contre-écrou.
- Serrer solidement les vis avec le contre-écrou (5).

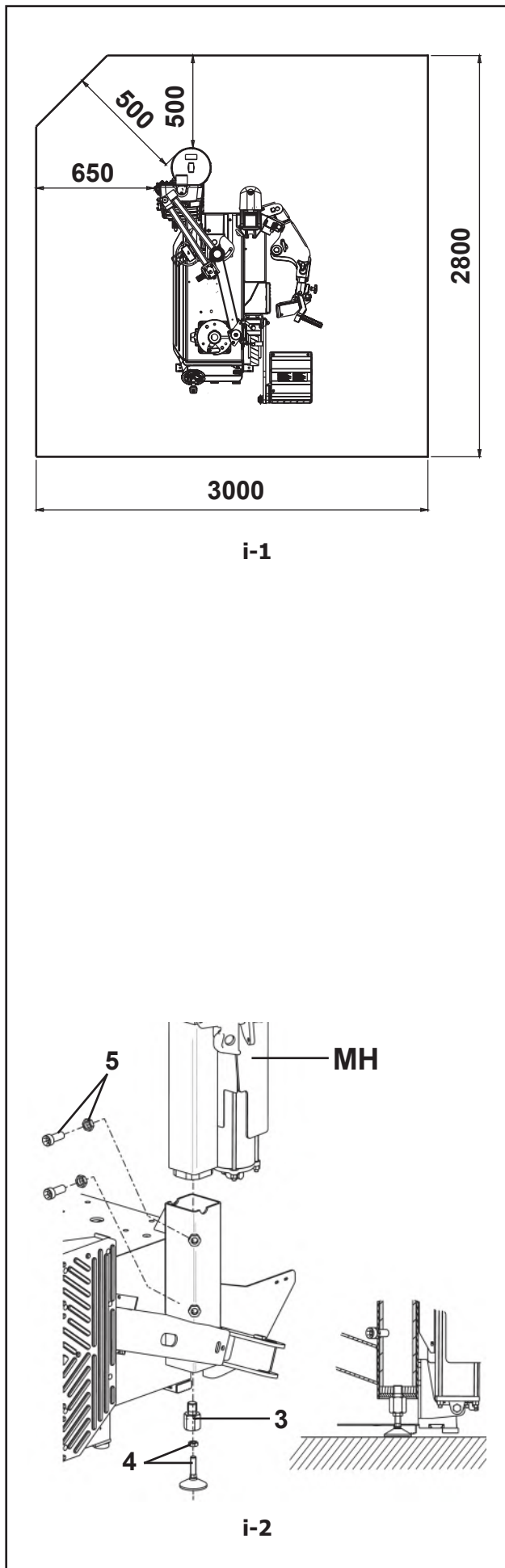

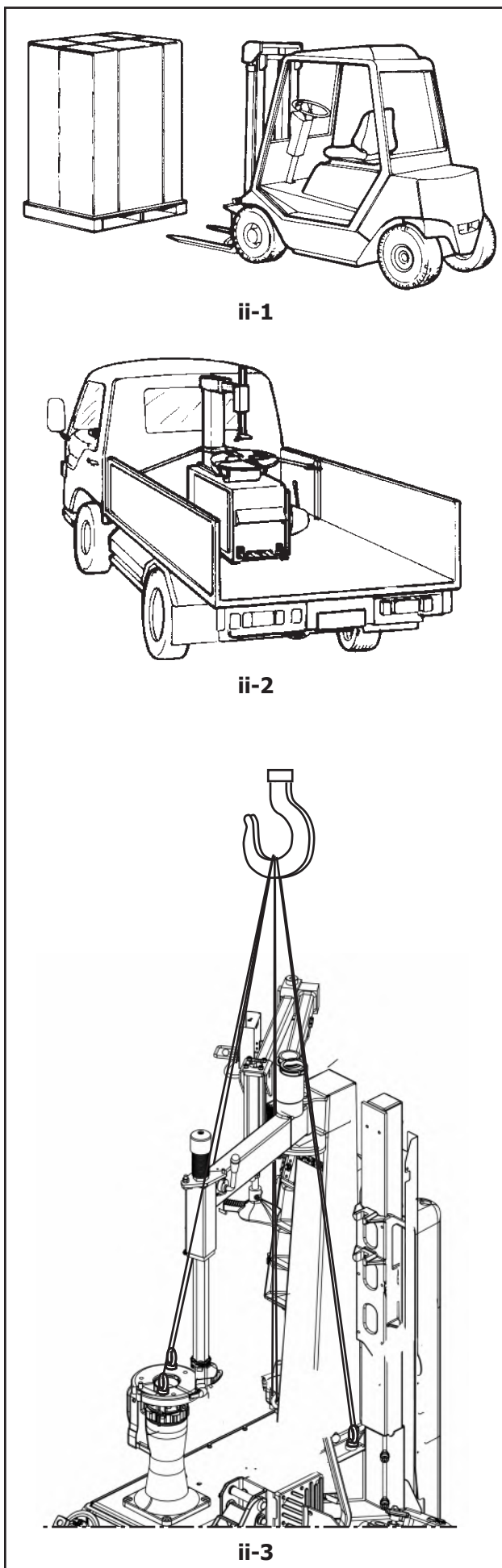

## ii. Transport - déballage - manutention

### Transport

La machine est emballée dans une boîte de carton d'une robustesse adéquate. Cette boîte est installée sur une palette. Le transport de la machine emballée doit être effectué avec un dispositif de levage spécial (chariot élévateur) (Fig.ii-1). La machine peut aussi être installée sur une palette avec la potence montée. En ce cas, la machine doit être ancrée au moyen de transport par des courroies de robustesse appropriée accrochées à la potence (Fig. ii-2).

### Déballage

Il faut effectuer l'opération de déballage en faisant particulièrement attention au découpage des feuillards ou à toute autre opération qui puisse être dangereuse. Après avoir enlevé l'emballage, s'assurer de l'intégrité de la machine et de ses pièces, en contrôlant s'il y a des dommages visibles. En cas de doutes, s'adresser au personnel professionnellement qualifié.

Les éléments de l'emballage (sachets en plastique, polystyrène expansé, clous, vis, bois, etc.) ne doivent pas être abandonnés.

Mettre les matériaux susmentionnés dans les lieux de ramassage spéciaux et les éliminer selon les règles locales en vigueur.

---

**TOUJOURS METTRE DES GANTS PENDANT LE DÉBALLAGE POUR ÉVITER DES ÉGRATIGNURES OU DES ABRASIONS DUES AU CONTACT AVEC LE MATÉRIEL DE L'EMBALLAGE.**

---

### Manutention

S'il y a lieu de déplacer la machine d'une position à une autre, procéder comme suit.

Débrancher les sources d'alimentation électrique et pneumatique.

Enlever du plateau de la machine les éventuels dispositifs ou les pièces qui pourraient tomber pendant le déplacement et causer ainsi des dangers.

Visser les chevilles à œillet dans les positions correctes comme indiqué dans la Fig. ii-3.

Élinguer la machine comme la (Fig.ii-3) le montre. Utiliser des courroies de 3 000 mm de longueur et de 500 kg de portée. Ne pas utiliser des cordages métalliques pour l'élingage.

Une fois la manutention complétée, retirer les chevilles à œillet.

### iii Procédures d'installation

#### Raccordement électrique

**ATTENTION:** TOUTE INTERVENTION SUR LE SYSTÈME ÉLECTRIQUE ET LA CONNEXION D'UNE FICHE LORSQUE CELA EST NÉCESSAIRE, DOIT ÊTRE EFFECTUÉE EXCLUSIVEMENT PAR UN ÉLECTRICIEN QUALIFIÉ, CONFORMÉMENT À LA RÉGLEMENTATION EN LA MATIÈRE ET SUIVANT LES LOIS NATIONALES ET/OU LES RÈGLEMENTS LOCAUX EN VIGUEUR.

Les modèles standards des démonte-pneus possèdent des caractéristiques électriques spécifiques **230 V, 1Ph, 50/60Hz, 16A**

et sont conçus en fonction des différents réseaux d'alimentation en énergie électrique auxquels ils sont susceptibles d'être branchés (sur demande).

Les moteurs électriques admettent une tolérance égale à plus ou moins 10% environ de la tension.

Le câble de raccordement au réseau dont la machine est équipée, doit être muni d'une fiche homologuée, correctement dimensionnée, dans le respect des réglementations en vigueur dans le pays auquel la machine est destinée.

La plaquette des données sur le câble (**Fig. iii-1**) reporte les caractéristiques électriques principales de l'appareillage.

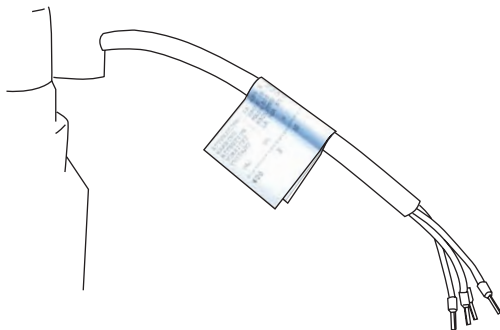

iii-1

#### Pour le Technicien Installateur

L'électricien qualifié, dans le cas où il serait amené à installer une fiche, doit se référer aux données clairement reportées sur la plaquette apposée sur le câble d'alimentation électrique de la machine.

Pour la prédisposition, à la charge de l'utilisateur, du réseau électrique auquel la machine sera reliée, il est recommandé d'installer des fusibles de **20 A (25 A pour le Japon)** ou bien un interrupteur automatique (Magnétothermique) équivalent.

Vérifier la présence d'une mise à la terre efficace.

Une fois la connexion effectuée, actionner vers le bas la pédale de commande de la rotation du support roue (**1, Fig. iii-2**) et vérifier que ce dernier tourne dans le sens des aiguilles d'une montre.

Vérifier que le réseau électrique qui alimentera la machine est muni d'un dispositif d'interruption automatique contre les surintensités avec un différentiel réglé sur 30 mA.

**AVERTISSEMENT:** UTILISEZ EXCLUSIVEMENT DES INTERRUPTEURS DIFFÉRENTIELS DU TYPE **B**.

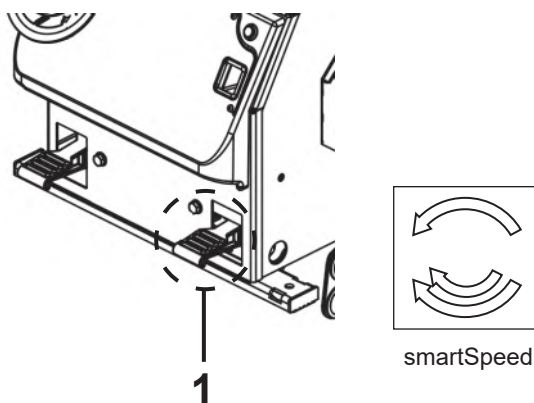

iii-2

## Raccordement pneumatique

L'INSTALLATION PNEUMATIQUE DOIT ÊTRE EFFECTUÉE PAR UN PERSONNEL SPÉCIALISÉ.

La machine, comme la plaque constructeur et l'étiquette apposée à proximité du raccordement de l'air le montrent, fonctionne avec alimentation pneumatique à une pression de 8 à 12 bars.

Vérifier si la pression du réseau est dans la plage de valeurs requise par la machine.

Si la pression de l'air est plus basse que le minimum requis de 8 bars (110 psi), il se peut que la force de blocage du support roue et la force du détalonneur soient insuffisantes pour certains pneus.

Si la pression est supérieure à 12 bars (170 psi), il faut absolument installer un régulateur de pression avant la prise d'air de la machine.

Il est conseillé d'installer un filtre sur le réseau de l'air comprimé pour réduire la quantité d'eau dans le réseau.

AVANT DE RELIER LA MACHINE AU RÉSEAU DE L'AIR COMPRIMÉ, VÉRIFIER QUE RIEN N'AIT ÉTÉ LAISSÉ SUR LE SUPPORT ROUE (OUTILS, ETC.).

Après avoir effectué tous ces contrôles, procéder comme suit.

Relier la machine à la ligne de l'air comprimé (réglée à la pression max de 12 bars) avec un tuyau en caoutchouc (à même de supporter la pression) de 6 mm de diamètre intérieur.

## Assemblage du système pneumatique

- Démontez le réservoir (1, Fig. iii-3) de la colonne (position d'expédition).
- Remontez le réservoir (1, Fig. iii-4) sur l'arrière de la machine en utilisant les vis (2, Fig. iii-4) précédemment desserrées.
- Reliez le tuyau (3, Fig. iii-4) au groupe pneumatique.

Dans l'éventualité où il existerait une bride de fixation tube (1, Fig. iii-5), relier d'abord le tube alimentation au groupe filtre, puis brancher l'extrémité du tube à la bride comme la figure le montre.

- Si l'on veut installer n'importe quel accessoire en option, il faut suivre les instructions de montage jointes.
- Vérifier le fonctionnement du huileur (voir le chapitre « Entretien »).

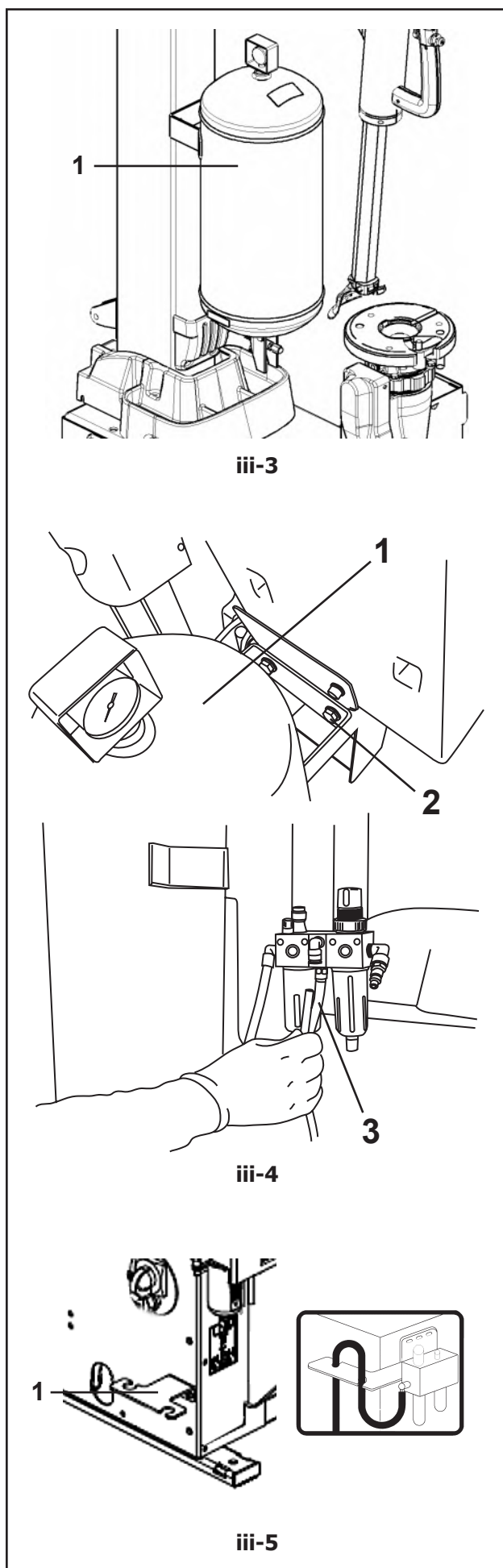

## iv Procédures de test

### **Contrôle des tuyaux pneumatiques**

Lors de la première mise en service de la machine, vérifier la présence de fuites d'air dans les tuyaux et les raccords.

## v Instructions pour l'Opérateur

*(Cela s'applique seulement si l'unité est installée par un technicien de service).*

- Expliquer à l'opérateur comment mettre en marche et arrêter l'unité.

P A G E   B L A N C H E

---

309 Exchange Ave.  
Conway, AR 72032  
Ph: 501-450-1500  
Fax: 501-450-2085

**Remarque** : L'information contenue sur ce document peut être modifiée sans préavis. **Snap-on Equipment** n'offre aucune garantie par rapport à ce matériel. **Snap-on Equipment** ne pourra être tenu responsable des erreurs ci-contenues ou des dégâts à la suite d'accidents en ce qui concerne l'approvisionnement, les prestations et l'usage de ce matériel.

Ce document contient de l'information propriétaire protégée par copyright et par des brevets. Tous droits réservés. Il est strictement interdit de photocopier, reproduire ou traduire ce document sans le consentement écrit préalable de Snapon Equipment.

---



# HOFMANN®



## *monty 8200*

---

Manual de instrucciones

Desmontador Automático de Neumáticos

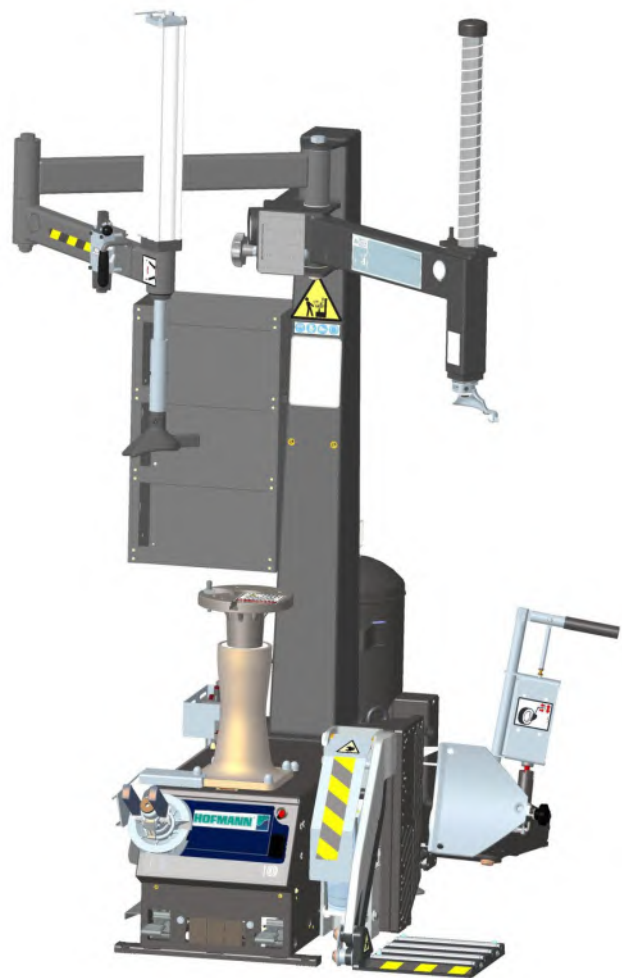

# INFORMACIÓN DE SEGURIDAD

**Para su seguridad, lea este manual detenidamente antes de accionar la desmontadora de neumáticos**

Esta desmontadora de neumáticos debe ser utilizada solo por técnicos del sector automovilístico adecuadamente formados. Los mensajes de seguridad descritos en esta sección y en todo el manual recuerdan al operador que debe prestar la máxima atención durante el uso de estos equipos con los neumáticos.

Existen muchas variantes en cuanto a procedimientos, técnicas, herramientas y componentes para el montaje y desmontaje de los neumáticos, así como las capacidades personales del operador. A causa del elevado número de aplicaciones y usos potenciales de ruedas y neumáticos, el fabricante no puede prever ni garantizar recomendaciones o mensajes de seguridad que cubran cualquier situación. Es responsabilidad del técnico especializado conocer bien las ruedas con las que trabaja.

Es fundamental seguir los métodos de reparación y mantenimiento de manera adecuada y aceptable, evitando cualquier riesgo para la seguridad del operador, de las demás personas en la zona de trabajo y del vehículo mismo.

Se supone que, antes de utilizar la desmontadora de neumáticos, el operador conozca de manera completa las ruedas y los neumáticos que manipula. Además, se supone que conozca adecuadamente el funcionamiento y las características de seguridad del caballete, elevador o gato utilizado, y cuente con las herramientas manuales y eléctricas necesarias para un mantenimiento seguro del vehículo.

Antes de utilizar esta desmontadora de neumáticos, consultar y respetar siempre los mensajes de seguridad y los procedimientos indicados por los fabricantes de los equipos utilizados y del vehículo en cuestión.



**¡IMPORTANTE! CONSERVAR ESTAS INSTRUCCIONES - ¡NO ELIMINARLAS!**

# INSTRUCCIONES DE SEGURIDAD IMPORTANTES

Durante el uso de este equipo, respetar siempre las precauciones de seguridad básicas, que incluyen las siguientes:

1. Leer todas las instrucciones.
2. No poner en marcha un equipo con cable de alimentación dañado o que haya sufrido daños, hasta que un técnico cualificado y autorizado no lo haya examinado.
3. Si resultara necesaria una extensión, usar un cable con capacidad de corriente igual o superior al utilizado para el equipo. Un cable con capacidad inferior podría sobrecalentarse. Prestar atención a colocar el cable de manera que no sea posible tirarlo o tropezar.
4. Desconectar siempre el equipo de la toma de corriente cuando no se utiliza. Para hacerlo, no tirar nunca del cable, sino de la clavija. Agarrar el enchufe y tirar para desconectarlo.
5. Para reducir el riesgo de incendio, no utilizar el equipo cerca de recipientes abiertos de líquidos inflamables (gasolina).
6. Mantener cabello, prendas no ajustadas, dedos y cualquier parte del cuerpo lejos de las partes móviles.
7. Asegurar una ventilación adecuada durante el trabajo con motores de combustión interna.
8. Para reducir el riesgo de electrocución, no utilizar en superficies húmedas ni exponer a la lluvia.
9. No golpear ninguna parte de la máquina, no ha sido diseñada para soportar golpes.
10. No permitir que personal no autorizado utilice el equipo.
11. No desactivar ni eludir los sistemas de seguridad y respetar los procedimientos necesarios.
12. Seguir las instrucciones del presente manual. Utilizar exclusivamente los accesorios recomendados por el fabricante.
13. Bloquear siempre firmemente la llanta antes de activar la rotación.
14. **UTILIZAR SIEMPRE LAS GAFAS DE SEGURIDAD.** Las gafas normales solo tienen lentes resistentes al impacto, pero **NO** son gafas de seguridad.
15. El equipo solo debe utilizarse en lugares cerrados.

**CONSERVAR ESTAS INSTRUCCIONES**

---

# UPDATING REPORTS

---

Release:

Stop button deletion.

---

## Sumario

1.0	Instrucciones de Seguridad	6
1.1	Señales de Seguridad	8
1.1.1	Datos de marcado	11
1.2	Zonas de Peligro de Aplastamiento	11
1.2.1	DISPOSITIVOS DE SEGURIDAD	11
1.2.2	Riesgos residuales	12
1.3	Tipografía	13
2.0	Especificaciones	14
3.0	Introducción	15
3.1	Accesorios	16
4.0	Identificación de las partes	17
4.1	Mandos	18
4.2	Ajuste / Configuraciones	20
4.2.1	Ajuste del aprieta talón	20
4.2.2	Regulación angular de la herramienta	20
5.0	Montaje y desmontaje de neumáticos	21
5.1	Precauciones generales	21
5.2	Desmontaje de neumáticos	22
5.2.1	Posicionamiento Herramienta	22
5.2.2	Uso del Elevador	23
5.2.3	Bloqueo de la rueda	24
5.3	Quitar el neumático	25
5.3.1	Posicionamiento Herramienta	25
5.3.2	Utilizar el aprieta talón -desmontaje-	25
5.4	Montaje de neumáticos	26
5.5	Entalonado de los neumáticos	27
6.0	Mantenimiento	29
6.1	Almacenamiento	30
7.0	Detección de problemas	31
8.0	Eliminación	32
8.1	Instrucciones para la eliminación	32
9.0	Anexos INSTALACIÓN	33
i	Requisitos de Instalación	34
ii	Transporte- Desembalaje - Desplazamiento	35
iii	Procedimiento de Instalación	36
iv	Procedimientos de prueba	38
v	Instrucciones para el operador	38

¡ IMPORTANTE !  
LEER ATENTAMENTE ESTE MANUAL ANTES DE UTILIZAR LA MÁQUINA

## **⚠ DANGER**

Neumáticos y llantas de diámetros distintos son incompatibles y no se pueden combinar.

- **No intentar NUNCA montar o inflar un neumático con una llanta incompatible.**
- **Comprobar SIEMPRE que el diámetro del neumático coincida con el de la llanta.**

*Un neumático con una llanta incompatible puede explotar causando lesiones personales graves o incluso la muerte*

## **⚠ WARNING**

Los neumáticos demasiado presurizados pueden explotar proyectando residuos.

- **Leer y entender el contenido del Manual del operador antes del uso.**
- **Mantener las personas ajenas lejos del área de trabajo.**
- **Utilizar SIEMPRE las gafas de seguridad.**
- **Comprobar SIEMPRE que el diámetro del neumático coincida con el de la llanta.**
- **No intentar NUNCA montar o inflar un neumático con una llanta de diámetro distinto.**
- **Inspeccionar los neumáticos y no inflarlos NUNCA si están dañados, desgastados o deteriorados.**
- **No inflar NUNCA llantas "de dos piezas" en esta desmontadora, quitarlas y utilizar exclusivamente una jaula de inflado de seguridad diseñada y aprobada para este fin.**
- **Antes de intentar inflar el neumático, bloquear la garra del plato autocentrante en la parte interior de la llanta.**
- **Aplicar lubricante específico para talones antes de quitar o instalar el neumático en la llanta.**
- **Posicionar SIEMPRE el "brazo de sujeción de seguridad" encima de la rueda, para bloquearla en el plato autocentrante durante el inflado.**
- **Si un neumático explotara en la desmontadora, INTERRUMPIR el uso del equipo y sustituir el "brazo de sujeción de seguridad", aunque no se noten daños visibles.**
- **No colocar NUNCA la cabeza o el cuerpo encima de un neumático durante su inflado.**
- **Suministrar aire en intervalos cortos para que los talones se introduzcan en su alojamiento, controlar a menudo la presión del neumático.**
- **No superar NUNCA los límites de presión indicados por el fabricante del neumático.**
- **No intentar NUNCA eludir o manipular el limitador de presión integrado. Inflar el neumático exclusivamente con el tubo flexible suministrado con la desmontadora. No utilizar NUNCA tubos presentes en el taller para el inflado.**
- **La desmontadora de neumáticos, si está equipada con un "brazo de sujeción de seguridad", debe anclarse al suelo.**

*La explosión de un neumático puede causar lesiones graves.*

## 1.0 Instrucciones de Seguridad

Todos los operadores deberán comprender las precauciones de seguridad y respetarlas.

**EL OPERADOR DEBE ENCONTRARSE CERCA DE LA MÁQUINA, EN UNA POSICIÓN DE TRABAJO CORRECTA; LADO UNIDAD DE MANDO (A) y (B).**

**SÓLO EL OPERADOR PUEDE OCUPAR LA ZONA DE TRABAJO.**

**EL USO DE LA MÁQUINA ESTÁ PERMITIDO SÓLO AL PERSONAL EXPRESAMENTE ADIESTRADO POR EL REVENDEDOR AUTORIZADO.**

**CUALQUIER MANIPULACIÓN O MODIFICACIÓN DE LA MÁQUINA O DE LAS PIEZAS QUE LA COMPONEN NO AUTORIZADAS PREVIAMENTE POR EL FABRICANTE, NO RESPONSABILIZAN AL MISMO POR LOS DAÑOS DERIVADOS DE LOS ACTOS CITADOS O REFERIDOS A LOS MISMOS.**

**QUITAR O MANIPULAR LOS DISPOSITIVOS DE SEGURIDAD O LAS ADVERTENCIAS COLOCADAS EN LA MÁQUINA VIOLA LAS NORMAS DE SEGURIDAD.**

**EL USO DE LA MÁQUINA ESTÁ PERMITIDO SOLAMENTE EN LUGARES LIBRES DE PELIGROS DE EXPLOSIÓN O INCENDIO.**

**LA INSTALACIÓN DEBE SER EFECTUADA POR PERSONAL CUALIFICADO QUE RESPETE TODAS LAS INSTRUCCIONES INCLUIDAS EN ESTE MANUAL.**

**ESTA MÁQUINA SE HA DISEÑADO PARA EL USO EXCLUSIVO DE ACCESORIOS Y REPUESTOS ORIGINALES.**

**COMPROBAR QUE DURANTE LAS MANIOBRAS DE TRABAJO NO EXISTAN SITUACIONES DE PELIGRO. EN EL CASO DE QUE ASÍ FUERA PARAR INMEDIATAMENTE LA MÁQUINA.**

**SI SE DETECTAN IRREGULARIDADES EN EL FUNCIONAMIENTO, INTERRUMPIR LAS OPERACIONES Y LLAMAR AL SERVICIO DE ASISTENCIA DEL DISTRIBUIDOR AUTORIZADO.**

**DURANTE EL USO Y EL MANTENIMIENTO DE LA MÁQUINA ES ABSOLUTAMENTE OBLIGATORIO RESPETAR TODAS LAS LEYES Y LAS NORMAS PARA LA PREVENCIÓN DE ACCIDENTES.**

**LA INSTALACIÓN ELÉCTRICA DEBE CONSTAR DE UN CABLE DE TIERRA. EL CABLE DE TIERRA DE LA MÁQUINA (AMARILLO/VERDE) DEBE ESTAR CONECTADO CON EL CABLE DE TIERRA DE LA INSTALACIÓN DE SUMINISTRO ELÉCTRICO.**

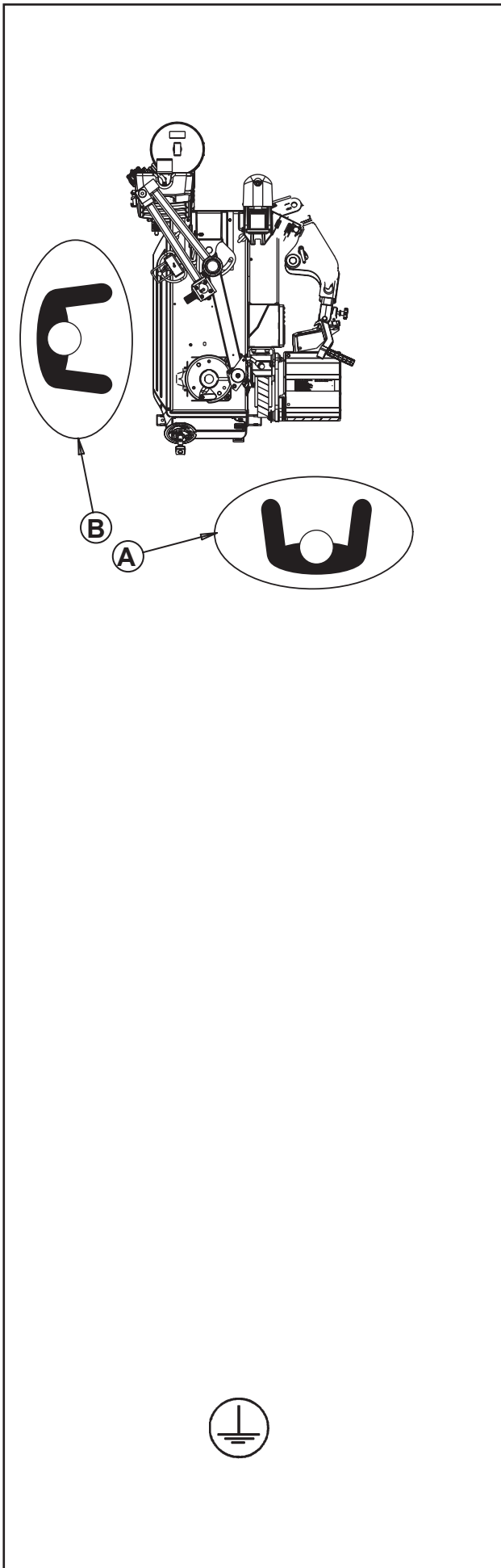



**ANTES DE INICIAR CUALQUIER TIPO DE OPERACIÓN DE MANTENIMIENTO O REPARACIÓN, HAY QUE DESCONECTAR LA MÁQUINA DE LA RED DE SUMINISTRO ELÉCTRICO Y DE LA LÍNEA DE AIRE COMPRIMIDO.**

**NUNCA USAR CORBATAS, CADENAS NI ACCESORIOS SEMEJANTES AL REALIZAR OPERACIONES DE USO, MANTENIMIENTO O REPARACIÓN DE LA MÁQUINA. INCLUSO EL CABELLO LARGO PUEDE SER PELIGROSO Y POR TANTO DEBE RECOGERSE CON UNA GORRA.**

**EL USUARIO DEBE UTILIZAR EQUIPOS DE PROTECCIÓN INDIVIDUAL, POR EJEMPLO, GUANTES, CALZADO Y GAFAS DE SEGURIDAD.**

**MANTENER LOS CABLES ELÉCTRICOS EN BUEN ESTADO.**

**MANTENER LIMPIA LA ZONA DE TRABAJO. LOS AMBIENTES DESORDENADOS FAVORECEN LOS ACCIDENTES.**

**EVITAR SITUACIONES PELIGROSAS. NO USAR HERRAMIENTAS NEUMÁTICAS O ELÉCTRICAS EN LUGARES HÚMEDOS Y RESBALOSOS NI EXPONERLAS A LA INTEMPERIE.**

**MANTENER LA ZONA DE TRABAJO BIEN ILUMINADA.**

---

**TODAS LAS OPERACIONES DE INSTALACIÓN ELÉCTRICA DEBEN SER EFECTUADAS POR PERSONAL PROFESIONAL CUALIFICADO.**

---

---

**TODAS LAS REPARACIONES DEBEN SER EFECTUADAS POR TÉCNICOS AUTORIZADOS.**

---

## 1.1 Señales de Seguridad

**ATENCIÓN: ASEGÚRESE DE QUE LAS SEÑALES DE SEGURIDAD SEAN VISIBLES Y ESTÉN UBICADAS EN LAS POSICIONES ESTABLECIDAS POR EL FABRICANTE.**

Para restablecerlas, utilice el número de recambio (P/N) indicado en este capítulo.

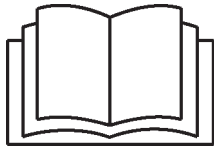

P/N: EAL0424G33A

### EAL0424G33A (Placa de Peligros)

#### Indicación de consultar la documentación.

- Consulte el Manual de Operador para comprender los símbolos en la placa y conocer las zonas del equipo a los que se refieren.
- La documentación suministrada es muy importante para el Uso y el Mantenimiento del equipo.
- En caso de dudas o incertidumbres, detenga las operaciones y proceda tras consultar los específicos manuales.
- Los códigos de los documentos suministrados junto al equipo se indican en la página 2 de este Manual. Solicite una copia de los documentos que resultasen inutilizables.

**ANTES DE REALIZAR CUALQUIER OPERACIÓN CON EL EQUIPO, ES FUNDAMENTAL LEER Y ENTENDER LAS INDICACIONES SUMINISTRADAS EN LA DOCUMENTACIÓN.**

### EAL0383G35A - EAL0408G44A

#### Riesgo de proyección de fragmentos durante el entalonado.

- El uso del dispositivo de entalonado puede causar la proyección de objetos y elevada presión acústica. Se recomienda utilizar dispositivos de protección para los ojos y el oído adecuados.
- Al usar aire comprimido para la operación de entalonado, existe peligro de explosión del neumático.
- Evite las sobrepresiones. No supere la presión máxima indicada por el fabricante del neumático.
- El riesgo de explosión también depende de las condiciones generales del neumático y de la llanta. Controle el neumático antes de inflarlo.

**La explosión de los neumáticos puede causar daños graves o incluso la muerte.**



P/N: EAL0383G35A



P/N: EAL0408G44A

### EAL0383G34A - 8-23562A

#### Riesgo eléctrico por máquina bajo tensión.

- No utilice equipos cuyo cable de alimentación esté dañado o que presenten anomalías eléctricas o mecánicas, hasta que el técnico autorizado por el fabricante efectúe su reparación.
- Cuando no lo utilice, desconecte siempre el equipo del cuadro eléctrico. No tire nunca del cable para extraer el enchufe del cuadro. Sujete el enchufe y tire para desenchufar.
- No exponga el equipo a la lluvia. No lo utilice sobre superficies húmedas.
- Conecte la unidad a la toma de alimentación correcta.
- No extraiga ni excluya el cable de tierra.

#### Riesgo Eléctrico. Alto voltaje en el interior de la unidad.

- Dentro de la unidad no existen partes de competencia del operador.
- Las intervenciones de asistencia deben ser efectuadas por personal cualificado.



P/N: EAL0383G34A

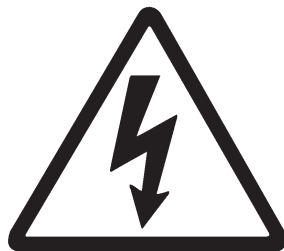

P/N: 8-23562A



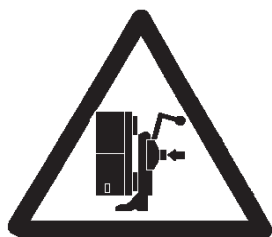

P/N: EAL0408G43A



P/N: EAL0462G74A

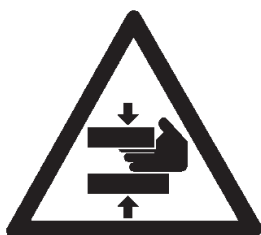

P/N: EAL0383G02A



P/N: EAL0408G78A



P/N: EAL0413G13A

- No abra partes de la unidad a las cuales no se permite el acceso.
- Apague el interruptor y desconecte la unidad antes de realizar intervenciones de servicio.

**El contacto con altos voltajes (ej.: con los terminales de los interruptores, cables y conexiones) puede causar daños graves o incluso la muerte.**

#### **EAL0413G17A**

**Riesgo de aplastamiento.**

- Adquiera práctica con todos los mandos antes de proceder con las operaciones.
- Manténgase a distancia del brazo destalonador cuando está en marcha.
- Si es necesario, active el destalonador paso a paso para controlarlo mejor.
- No permita que personas ajenas al servicio se acerquen.

**El contacto con partes móviles puede provocar accidentes.**

#### **EAL0462G74A - EAL0383G02A**

**Riesgo de pellizco o aplastamiento de las manos y los dedos.**

- Mantenga las manos y los dedos alejados del borde de la llanta durante el trabajo.
- Mantenga las manos y los dedos fuera del radio de acción de la herramienta de montaje y desmontaje.
- Mantenga las manos, los dedos y otras partes del cuerpo alejados de las superficies en movimiento.
- No utilice herramientas distintas de las que se suministran con el desmontador de neumáticos.
- No utilice accesorios no autorizados (consulte el Plan de Accesorios).
- No inhabilite de manera alguna los dispositivos de seguridad previstos.
- Utilice soluciones adecuadas para evitar el rozamiento del neumático.

**El contacto accidental con las partes móviles puede provocar accidentes.**

#### **EAL0408G78A**

**Señalización de equipos de protección individual.**

- En la placa se indican los equipos de protección individual que se deben usar para utilizar la unidad.
- Utilizar los dispositivos de protección antes de poner en funcionamiento el aparato.

---

**⚠ LOS EQUIPOS DE PROTECCIÓN INDIVIDUAL SON OBLIGATORIOS POR LEY.**

---

#### **EAL0413G13A**

**Riesgo de accidente. Las herramientas se pueden romper o resbalar cuando se utilizan de manera incorrecta o se conservan de manera inadecuada.**

- Utilice herramientas adecuadas en función del uso.
- Inspeccione y limpie todas las herramientas respetando el programa de mantenimiento.
- Respete los procedimientos recomendados en las operaciones de mantenimiento.

**La rotura o el resbalamiento de las herramientas puede ser causa de accidente.**

---

**EL USO DEL APARATO PREVÉ EL PLENO CONOCIMIENTO DEL SIGNIFICADO DE TODOS LOS PICTOGRAMAS APLICADOS.**

---



P/N: EAL0442G57A



P/N: EAL0413G11A



P/N: EAL0413G12A



P/N: EAL0424G33A

**EAL0442G57A**

**Peligro partes sobresalientes.**

**Cinta negra con barras amarillas oblicuas.**

- La cinta señala la presencia de partes que sobresalen.
- Dichos órganos representan un peligro potencial.
- Durante las operaciones, preste atención a las piezas identificadas por dichas señales.
- Mantenga una distancia segura cuando en las proximidades.

**EAL0413G11A**

**Indicación de máxima capacidad de carga del elevador.**

**Es necesario conocer el peso de la rueda.**

- La placa identifica la capacidad del elevador.
- Las partes mecánicas del elevador podrían resultar perjudicadas por cargas excedentes.
- En caso de ruedas especialmente pesadas, se aconseja identificar exactamente el peso, mediante un instrumento adecuado antes de levantarlas. No utilice el elevador si el peso supera el máximo permitido.
- Manténgase a distancia de seguridad cuando dichas partes estén en movimiento.

---

**RESPECTE LA CAPACIDAD DE CARGA DEL ELEVADOR.**

---

**EAL0413G12A**

**Indicación del punto de enganche para la elevación y el desplazamiento del equipo.**

- La placa identifica el punto de elevación previsto por el fabricante.
- Utilice correas de elevación con capacidad de carga adecuada al equipo (500 kg mín.).
- Utilice eslingas de elevación de poliéster provistas de placa de identificación.
- No coloque las correas por encima de los bordes afilados.
- Manténgase a distancia de seguridad cuando dichas partes estén en movimiento.
- No se detenga ni transite por debajo de las cargas suspendidas.

---

**RESPECTE LAS INDICACIONES FACILITADAS PARA EL DESPLAZAMIENTO DEL EQUIPO.**

---

**EAL0424G33A** (símbolo en la Placa de Peligros)

**Indicación para consultar la documentación.**

- Siga las indicaciones de los espacios preparados para la instalación de la máquina en el sitio de trabajo.
- Delimite claramente el área de trabajo, donde sólo el operador puede operar y transitar.
- No permita que personas ajenas al servicio se acerquen.
- Preste atención al movimiento del elevador, al radio de acción de los brazos en funcionamiento y, en general, a los espacios ocupados por cualquier pieza móvil de la máquina.
- Manténgase dentro del área de trabajo prevista para el operador.

---

**ANTES DE REALIZAR CUALQUIER OPERACIÓN CON EL EQUIPO, ES FUNDAMENTAL LEER Y ENTENDER LAS INDICACIONES SUMINISTRADAS EN LA DOCUMENTACIÓN.**

---

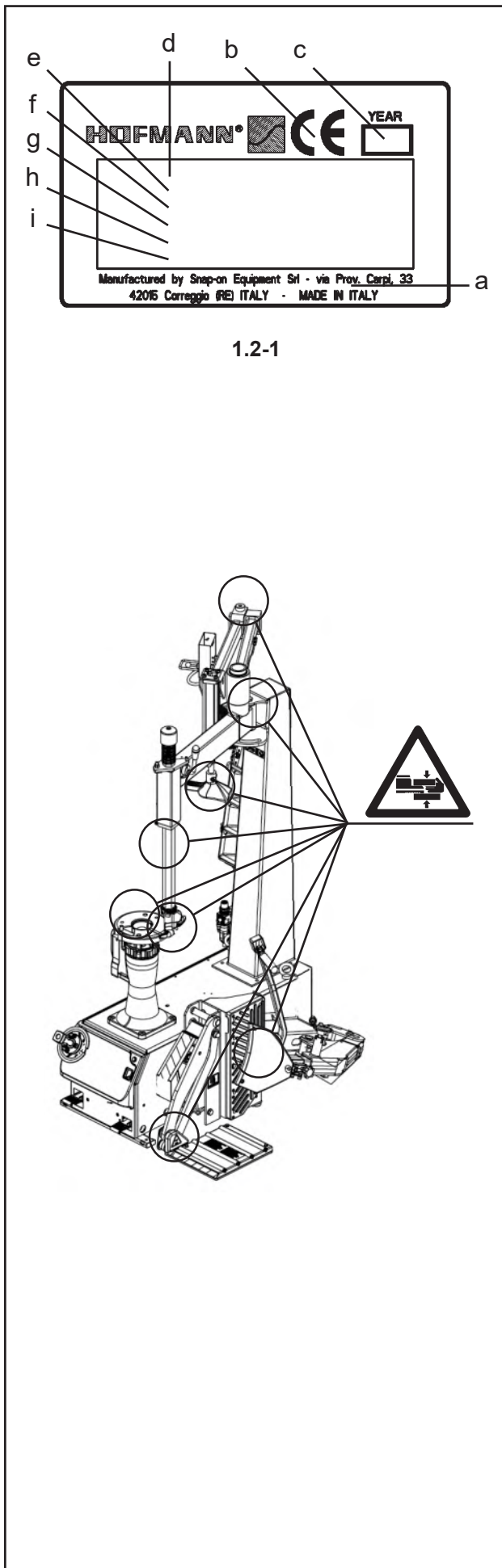

1.2-1

### 1.1.1 Datos de marcado

Aplicada al desmontador de neumáticos hay una plaqueta de marca que contiene los siguientes datos Fig. 1.2-1:

- a- Nombre del fabricante y respectiva dirección
- b- Marca CE de conformidad
- c- Año de fabricación
- d- Modelo
- e- Número de matrícula
- f- Peso neto
- g- Especificaciones eléctricas (voltios, ph, Hz, kW, A)
- h- Presión de ejercicio
- i- Nivel de ruido

## 1.2 Zonas de Peligro de Aplastamiento

Cada símbolo de Peligro y Señalización ilustrado en la Placa Peligros se entiende referido a elementos o zonas distintas del equipo.

La imagen de al lado destaca las zonas específicas del equipo donde existen peligros de aplastamiento.

MANTENER MANOS Y PIES A DISTANCIA DE SEGURIDAD DURANTE EL FUNCIONAMIENTO DE TODOS LOS ÓRGANOS INTERESADOS DE LA PLACA DE PELIGRO DE APLASTAMIENTO (VÉASE FIGURA DE AL LADO).

### 1.2.1 DISPOSITIVOS DE SEGURIDAD

Esta máquina incorpora varias protecciones de plástico para evitar riesgos de aplastamiento o compresión. La velocidad de rotación del plato de apoyo de la rueda ha sido reducida con el fin de evitar riesgos de arrastre o enredos.

Lleva también un regulador de la presión de inflado para evitar riesgos derivados del exceso de presión en el neumático.

## 1.2.2 Riesgos residuales

Los riesgos residuales son aquellos riesgos que no se han eliminado totalmente durante la fase de diseño mediante medidas de protección integradas en el diseño (punto 4 de la UNI EN ISO 12100-2) o la implementación de medidas de protección complementarias (punto 4 de la UNI EN ISO 12100-2) (protecciones y dispositivos de seguridad).

Estos riesgos residuales se pueden reducir aún más a través de las instrucciones de uso (punto 6 de la UNI EN ISO 12100-2) que indican, en concreto:

- las indicaciones de peligro
- la formación necesaria
- los dispositivos de protección individuales que se deben adoptar
- los procedimientos de trabajo seguro.

### 1.1 Peligro de aplastamiento

ZONAS PELIGROSAS - RIESGOS RESIDUALES:

Peligro de aplastamiento entre partes fijas y móviles de la máquina, como:

- entre la herramienta y las partes inferiores (soporte rueda o llanta / neumático)
- entre partes del grupo destalonador y partes fijas de la máquina o la rueda en elaboración
- entre partes del grupo aprieta talón y partes inferiores del grupo destalonador o de la llanta / neumático cuando están colocados en el soporte rueda
- entre el soporte rueda / neumático en rotación y las partes del grupo aprieta talón utilizadas para la elaboración
- entre el soporte rueda / neumático en rotación y la herramienta en elaboración
- entre la columna y las partes fijas de la máquina (movimiento de inclinado a vertical)

Peligro de aplastamiento entre partes móviles y partes fijas externas de la máquina (véase punto 1.1).

- entre la columna y las partes fijas próximas, ej. paredes, pilares, otras máquinas.

### 1.4 Peligro de enredos

ZONAS PELIGROSAS - RIESGOS RESIDUALES:

Peligros de enredos de ropa o guantes utilizados durante la elaboración debido a:

- superficie del neumático en rotación.

### 1.5 Peligro de arrastre o atrapamiento

ZONAS PELIGROSAS - RIESGOS RESIDUALES:

Peligros de arrastre o atrapamiento debido a la rotación del soporte rueda / neumático:

- entre el soporte rueda / neumático en rotación y las partes del grupo aprieta talón utilizadas para la elaboración
- entre el soporte rueda / neumático en rotación y la herramienta en elaboración.

### 1.6 Peligro de golpes

ZONAS PELIGROSAS - RIESGOS RESIDUALES:

Peligros de golpes debido a:

- movimiento de la columna vertical.
- movimiento del grupo destalonador.
- movimiento del grupo aprieta talón.

### 1.10 Peligro de proyección de partes (de la máquina y materiales/piezas elaboradas)

ZONAS PELIGROSAS - RIESGOS RESIDUALES:

Peligro de explosión:

- del neumático durante el inflado.

## 1.3 Tipografía

Este manual contiene estilos de texto para llamar su atención especial:

Nota: Sugerencia o explicación.

**ATENCIÓN: SIGNIFICA QUE LA ACCIÓN SIGUIENTE PUEDE CAUSAR DAÑO A LA UNIDAD U OBJETOS ACOPLADOS.**

---

**ATENCIÓN: SIGNIFICA QUE LA ACCIÓN SIGUIENTE PUEDE CAUSAR LESIONES (INCLUSO GRAVES) AL OPERADOR U OTRAS PERSONAS.**

---

- Lista de puntos:
- Indica que la acción debe ser realizada por el operador antes de pasar al paso siguiente.

La línea de puntos alrededor del número de la figura indica que se trata de un duplicado proveniente de una sección anterior.

[ 1.1-1 ]

## 2.0 Especificaciones

<b>monty 8200</b>
12" - 26"
15"
14"
15"
44"
5"-30"
1,57" - 15,4" (40-392 mm)
2700 lbs (12 kN)
CW 7 - 20 rpm - CCW 7 rpm
885 lbf-ft (1200 Nm)
230V +/-10% 1ph 50-60Hz 16A (EU) 115Vac +/-10% 1ph 50-60Hz (USA)
0.9 kW
8 bar
12 bar
1 drop every 3 - 4 cycles
71"x55"x83" (1800x1400x2100 mm)
88,5"x64,5"x82,5" (2250x1640x2100 mm)
728 lbs (330 kg)
983 lbs (405 kg)
41,5"x55"x81" (1050x1400x2065 mm)
816 lbs (370 kg) / 981 lbs (445 kg)
0° - 50°
10 - 90
<70 db A
88.7 db A

<b>Especificaciones de las ruedas</b>
Intervalo de bloqueo
Máx. largura das rodas
Máx. ancho ruedas
Capacidad Llantas Invertidas (placa rueda / herramienta)
Máx. diámetro ruedas
Intervalo operativo Herramienta
<b>Destalonador (Bead breaker)</b>
Intervalo de trabajo
Máxima fuerza de destalonado
Velocidad de rotación (rpm)
Máximo par de apriete (velocidad mínima)
<b>Especificaciones eléctricas</b>
Alimentación Estándar
Potencia motor instalada
<b>Características del aire</b>
Mínima presión de aire requerida
Máxima presión de aire permitida
<b>Lubricación</b>
Lubricación del destalonador
<b>Dimensiones</b>
Dimensiones máximas (L x P x H)
Dimensiones máximas (LxPxH) con PBA
Peso neto
Peso neto con PBA
Dimensiones embalaje (L x P x H)
Peso bruto / Peso bruto con PBA
<b>Característica Ambiental</b>
Rango de temperatura °C
Rango Humedad Relativa sin condensación
<b>Presión acústica</b>
En funcionamiento estándar
Al accionar el Entalonador

## 3.0 Introducción

Felicitaciones por haber comprado este desmontador de neumáticos electro-neumático:

Construido para el empleo de profesionales que trabajan intensamente, este desmontador de ruedas es sencillo de usar, seguro y fiable.

Con un mínimo de mantenimiento y de cuidado, este desmontador de neumáticos le durará muchos años de trabajo proficuo y sin inconvenientes.

Las instrucciones sobre el uso, mantenimiento y modo de empleo se describen en el presente manual.

**CONSERVAR CON CUIDADO ESTE MANUAL PARA CONSULTAS FUTURAS. LEER ATENTAMENTE ESTE MANUAL ANTES DE UTILIZAR LA MÁQUINA.**

### **Empleo.**

El desmontador de neumáticos está destinado a ser utilizado como dispositivo para el montaje automático, el desmontaje automático y el entalonado de neumáticos para vehículos automotores y motocicletas montados en llantas acanaladas con las siguientes características:

Diámetro máximo llanta:	mm 660 (26")
Ancho máximo llanta:	mm 356 (14")

Este equipo tiene que ser utilizado de acuerdo con el destino para el cual ha sido expresamente concebido. Cualquier otro empleo se considera impropio y por lo tanto no razonable.

Por tanto el fabricante no puede ser considerado responsable por posibles daños causados por usos inadecuados, erróneos o no razonables.

### **Manuales suministrados con la unidad.**

- Manual Seguridad e instalación de la máquina.
- Manual de Reparaciones (Tabla de Repuestos)  
Manual para uso del personal técnico solamente.

### **Instrucciones de Instalación.**

Las instrucciones para la instalación se encuentran en el Cap. 9 Anexos y en el manual de Seguridad e Instalación.

### **DICHIARAZIONE CE**

(El original se encuentra en tabla de repuestos)

### **Manuales en red.**

- Manual de Operador (Capítulo 1 – 9)  
El operador debe familiarizarse con él.

### **Accesorios en red.**

- Disponible en el sitio web:  
<http://service.snapon-equipment.net/login.aspx>

### 3.1 Accesorios

La máquina dispone de una serie de accesorios.

Todos los accesorios están enumerados en el sitio web:  
<http://service.snapon-equipment.net/>

Después de acceder a la página web, realizar las siguientes operaciones:

- Seleccionar Accessory Plan (1).  
Se accede a la página relativa a los Accesorios.
- Seleccionar la Marca de referencia en el campo **Brands** (2).
- Seleccionar el Tipo producto "Tire changers" en el campo **Product lines** (3).
- Abrir el campo **Model** (4) y seleccionar el propio modelo de máquina entre los de la lista.
- Introducir "**SEARCH**" (5) para visualizar la lista de los accesorios disponibles.





## 4.0 Identificación de las partes principales

Consulte la Figura 4.0-1.

Descripción funcional de la unidad:

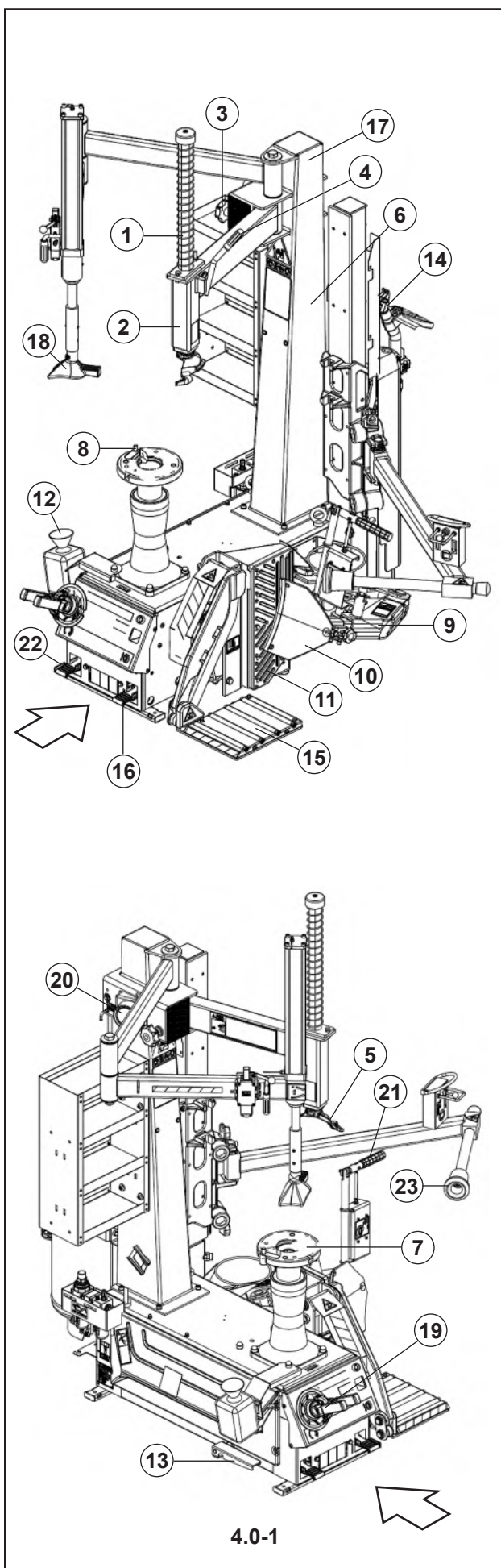

1. Barra vertical
2. Brazo oscilante
3. Manivela de regulación
4. Palanca de bloqueo
5. Herramienta
6. Columna
7. Brida de fijación soporte rueda
8. Arrastrador
9. Brazo destalonador
10. Paleta destalonador
11. Soporte destalonador
12. Contenedor lubricante
13. Pedal de inflado / Entalonado
14. Boquilla
15. Elevador
16. Pedal elevador
17. PBA330 Ayuda de montaje
18. Aprieta talón
19. Herramienta de bloqueo rueda
20. Manómetro presión neumática
21. Mando destalonador
22. Pedal rotación rueda
23. Rodillo

4.0-1

## 4.1 Mandos

Antes de trabajar con la máquina, asegurarse de haber comprendido bien la posición y las funciones de los mandos.

### Función SMART SPEED:

Máxima velocidad para un determinado par resistente.

Fig. 4.1-1

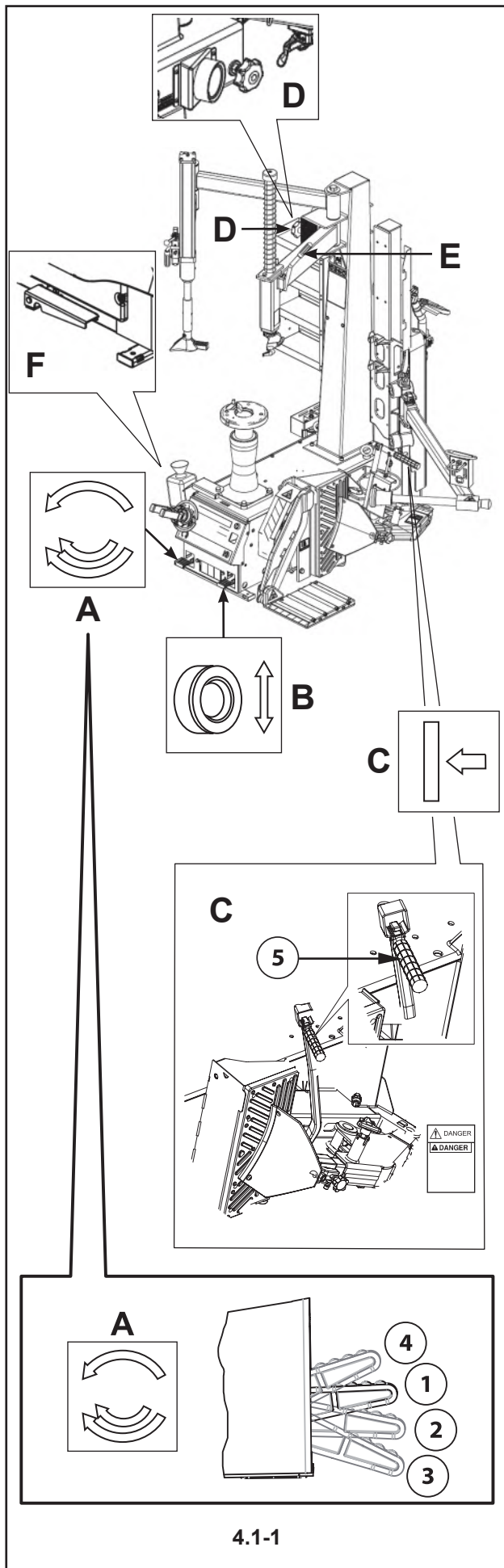

#### A.

El operador encuentra el primer pedal desde la izquierda en la posición de reposo (1).

Presionando con el pie el pedal en la posición (2) el soporte rueda inicia a girar en el sentido de las agujas del reloj.

Empujando el pedal hasta el tope en la posición (3) se activará la función SmartSpeed y el soporte rueda girará a la máxima velocidad (aprox. 20 rpm).

Levantando el pedal hasta a la posición (4) el soporte rueda iniciará a girar en sentido contrario a las agujas del reloj.

#### B.

- Introducir el pie debajo del pedal y accionar hacia arriba; el elevador sube. Al alcanzar la altura deseada, soltar el pedal; el elevador se detiene.

- Presionar el pedal hacia abajo; el elevador baja.

- Al soltar el pedal, el elevador se detiene. Para bajar totalmente el elevador, mantener presionado hasta alcanzar el suelo. ESTÁ prohibido el uso del elevador con finalidades distintas a la carga/descarga de ruedas (o llantas) de la mesa portaruedas. El elevador tiene una capacidad máxima de 70Kg/154lb.

#### C.

- Apretar la palanca hacia abajo para abrir el brazo del destalonador.

- Liberar la palanca para detener el brazo.

- Estirar de la palanca hacia arriba para cerrar el brazo del destalonador: de esta manera el brazo se moverá hacia la máquina.

**NO REALIZAR EL DESMONTAJE NI EL MONTAJE DEL NEUMÁTICO CON EL ELEVADOR EN POSICIÓN LEVANTADA.**

**ATENCIÓN: LAS MANIOBRAS REPRESENTAN UN PELIGRO. RESPETAR LAS INDICACIONES DE SEGURIDAD PRESCRITAS POR LAS PLACAS EXPUESTAS.**

**PELIGRO DE ATRAPAMIENTO DE LOS PIES.**

4.1-1

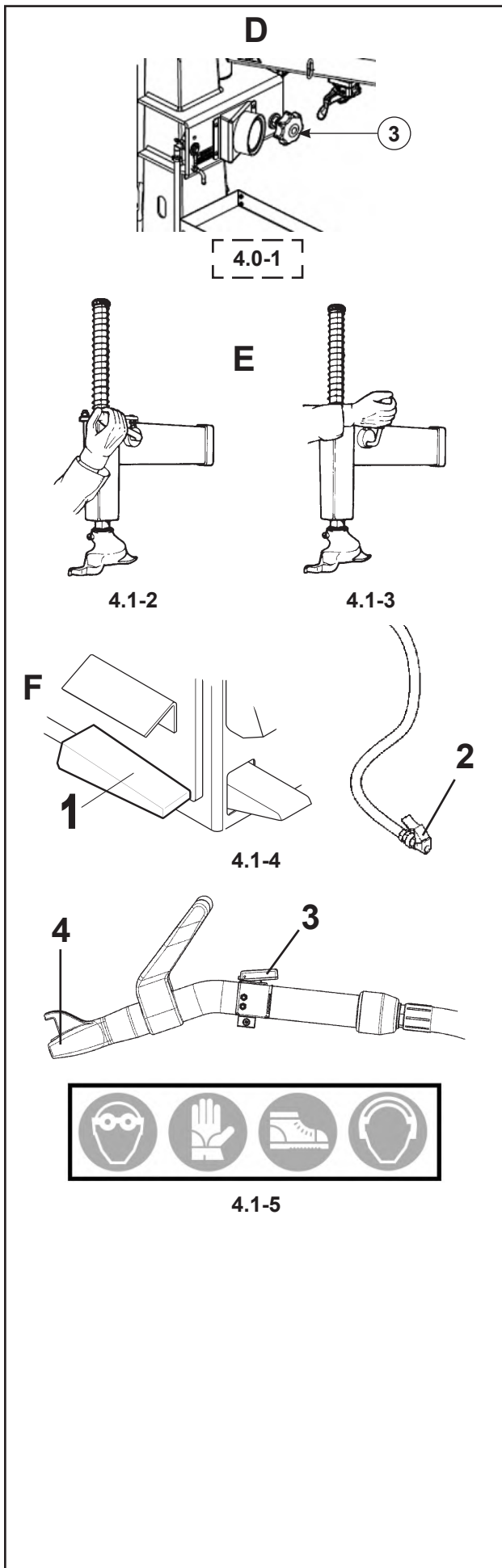

**D.**

- Usar la manivela de regulación (3, Fig. 4.0-1) para poner en posición la herramienta de acuerdo con el diámetro de la rueda.

**E.**

- La palanca de bloqueo permite bloquear la herramienta en la posición de trabajo. Bajar la palanca para desbloquear (Fig. 4.1-2) y levantarla para bloquear (Fig. 4.1-3).

**F.**

Apretar el pedal del inflador (1, Fig. 4.1-4) hasta la mitad: el aire sale sólo del extremo del tubo (2).

Pulsar la tecla presente en la boquilla de entalonado tubeless (3, Fig.4.1-5), luego presionar a fondo con decisión el pedal (1, Fig.4.1-4); un chorro de aire a alta presión sale del dispositivo de entalonado tubeless.

**PELIGRO DE APLASTAMIENTO MANOS**

**ATENCIÓN:** MANTENER BIEN FIRME LA BOQUILLA DE ENTALONADO TUBELESS.

**Nota:** Contemporáneamente seguirá saliendo aire por el tubo conectado a la rueda.

**ATENCIÓN:** TRAS EL ENTALONADO, DETENER INMEDIATAMENTE LA EMISIÓN DEL AIRE.

DURANTE EL ACCIONAMIENTO DEL DISPOSITIVO DE ENTALONADO ES OBLIGATORIO EL USO DE AURICULARES Y GAFAS DE PROTECCIÓN PARA EVITAR LA CONTAMINACIÓN POR POLVOS E IMPUREZAS LEVANTADAS POR EL CHORRO DE AIRE.

**PELIGRO DE EXPLOSIÓN DEL NEUMÁTICO.**

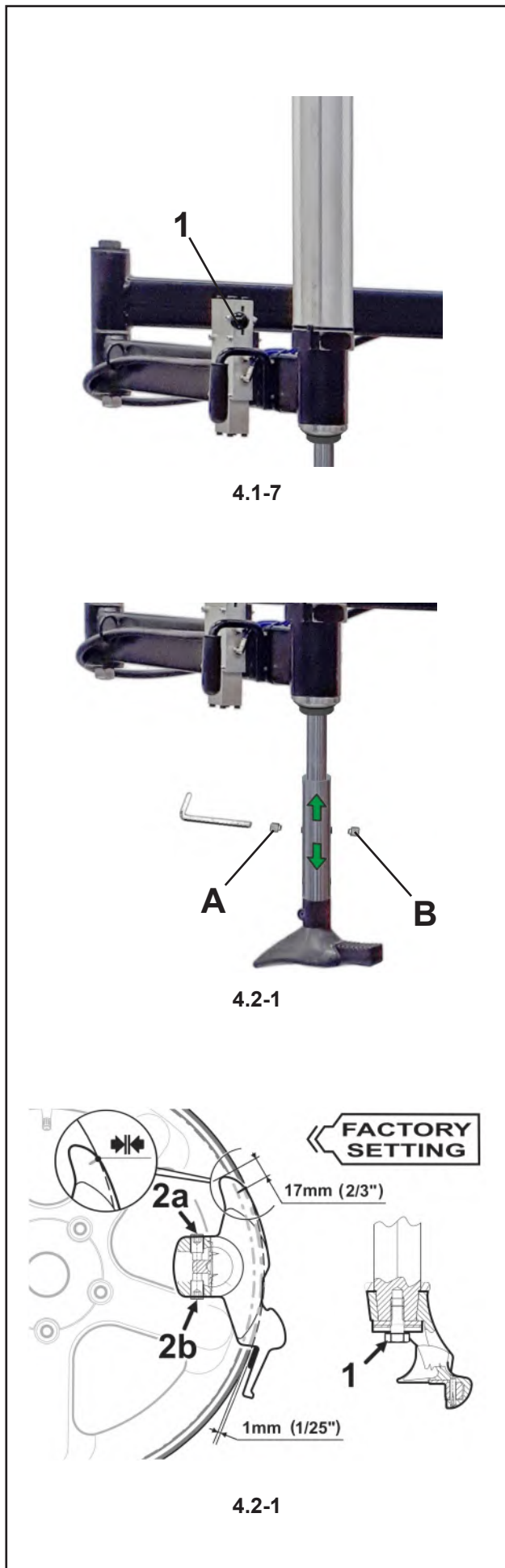

**H.**

**Presse-talon**

La herramienta aprieta talón montada en el brazo articulado, cuenta con un mando neumático (1, Fig.4.1-7) para el movimiento vertical.

- Palanca hacia arriba:  
el aprieta talón sube.
  
- Palanca hacia abajo:  
el aprieta talón baja.

**ATENCIÓN:** LAS MANIOBRAS REPRESENTAN UN PELIGRO. RESPETAR LAS INDICACIONES DE SEGURIDAD PRESENTES EN LAS PLACAS

**4.2 Ajuste / Configuraciones**

**4.2.1 Ajuste del aprieta talón**

La posición de extracción de la varilla porta Aprieta talón puede regularse en dos alturas distintas.

**Figura 4.2-1**

- Extraiga los tornillos A-B que bloquean el movimiento de la varilla **A-B** de extracción varilla y regule la posición deseada de extracción.
- Introduzca de nuevo el tope en el orificio de bloqueo de la varilla.

**Note:** Reemplace la posición normal cuando la extensión ya no sea necesaria.

**4.2.2 Regulación angular de la herramienta**

**(Fig. 4.2-2)**

El utensilio se regula en origen con un ángulo óptimo para la mayor parte de las ruedas actualmente en uso. En cualquier caso, se puede optimizar el ángulo para ruedas con un diámetro sensiblemente diferente de la media.

Para regular el ángulo del utensilio, seguir estos pasos:

- 1 Montar la llanta para el cual se desea optimizar la operatividad.
- 2 Aflojar el tornillo inferior (1).
- 3 Regular el utensilio usando los tornillos mostrados (2a y 2b). Desenroscar el tornillo (2a) o (2b) para girar el utensilio respectivamente en sentido horario o antihorario.
- 4 Enroscar el tornillo opuesto para bloquear el utensilio en la posición angular deseada.
- 5 Apretar el tornillo inferior (1) con un par de 35 Nm.

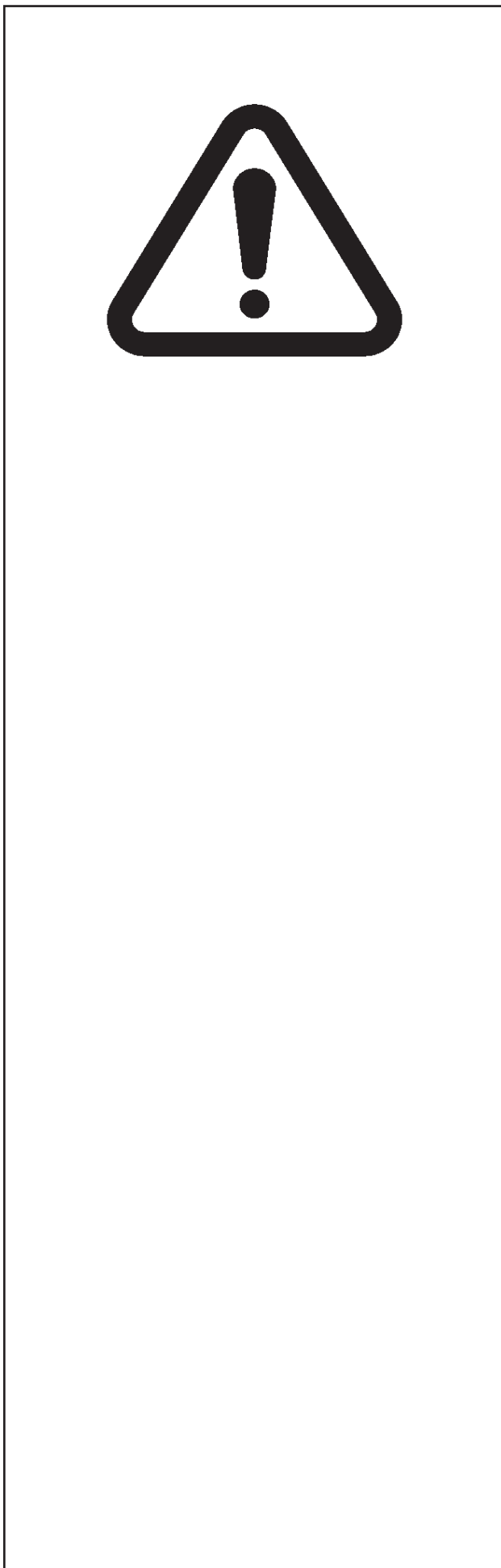

## 5.0 Montaje y desmontaje de neumáticos

### 5.1 Precauciones generales

ATENCIÓN:

ANTES DE MONTAR EL NEUMÁTICO EN UNA LLANTA RESPETAR LAS SIGUIENTES INDICACIONES:

A- LA LLANTA DEBE ESTAR LIMPIA Y EN BUEN ESTADO: SI FUERA NECESARIO LIMPIARLA DESPUÉS DE HABER QUITADO TODOS LOS CONTRAPESOS, COMPRENDIDOS LOS PESOS ADHESIVOS QUE SE HUBIERAN APLICADO DENTRO DE LA LLANTA.

B- EL NEUMÁTICO TIENE QUE ESTAR LIMPIO Y SECO Y TANTO EL TALÓN COMO LA RUEDA TIENEN QUE ESTAR EN PERFECTO ESTADO.

C- SUSTITUIR LA VÁLVULA DE GOMA CON OTRA NUEVA O SUSTITUIR LA JUNTA TÓRICA SI LA VÁLVULA FUERA METÁLICA.

D- LA LUBRICACIÓN ES NECESARIA PARA MONTAR CORRECTAMENTE EL NEUMÁTICO Y OBTENER UN CORRECTO CENTRADO DE LA CUBIERTA. UTILIZAR SOLAMENTE UN LUBRICANTE ESPECÍFICO PARA NEUMÁTICOS.

E- ASEGURARSE DE QUE EL NEUMÁTICO TENGA LA DIMENSIÓN CORRECTA PARA LA LLANTA.

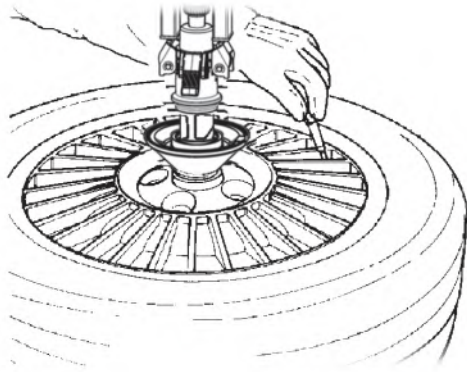

5.1-1

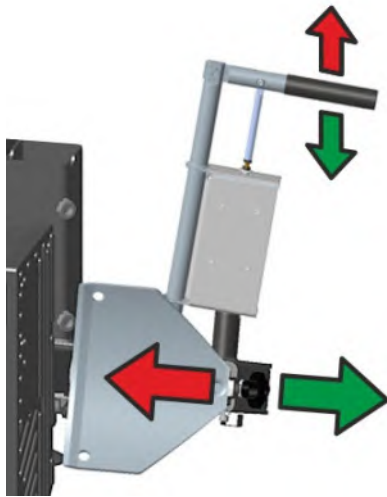

5.1-2

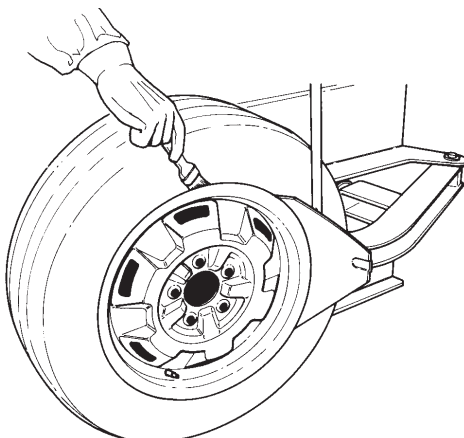

5.1-3

## 5.2 Desmontaje de los neumáticos

### 5.2.1 Destalonado

- Quitar todos los contrapesos de los bordes de la llanta.
- Quitar la válvula y desinflar la rueda (Fig. 5.1-1).

**Nota:** Si es necesario, instalar la protección de plástico en la paleta destalonador.

---

**ATENCIÓN:** EN PRESENCIA DE VÁLVULA CON SENSOR DE PRESIÓN (T.P.M.S.), EVITE LOS POSIBLES CHOQUES.

---

- Apretar la palanca hacia abajo para abrir el brazo del destalonador (Fig. 5.1-2) y posicionar la rueda con el lado válvula hacia afuera y diametralmente opuesto a la paleta destalonador.
- Lubricar el talón y la llanta con un lubricante específico (Fig. 5.1-3).
- Estirar de la palanca hacia arriba para cerrar el brazo del destalonador y para empezar el destalonado.

---

**ATENCIÓN:** NO SE DEBE MANTENER LA PALANCA DE CONTROL MÁS DE LO NECESARIO. ESTO PUEDE DETERMINAR UN DAÑO INMEDIATO AL TALÓN DEL NEUMÁTICO.

---

- Abrir el brazo del destalonador y para cambiar la posición de destalonado. Durante estos pasos, lubrique el talón y la llanta.
- Girar la rueda y destalonar el talón interno.

---

**ATTENTION :** AL FINAL DEL DESTALONADO, ES OBLIGATORIO CERRAR EL BRAZO DESTALONADOR.

---

## 5.2.2 Uso del Elevador

**ATENCIÓN: EN CASO DE RUEDAS PESADAS, UTILIZAR EL ESPECÍFICO ELEVADOR SITUADO EN EL LADO IZQUIERDO DE LA MÁQUINA**

La máquina cuenta con un elevador que sirve para llevar la rueda o solo la llanta desde el suelo hasta la altura adecuada para la fijación en la máquina.

De esta forma, se pueden evitar esfuerzos no deseados y potencialmente peligrosos para la salud.

### Uso correcto del Elevador:

#### Figura 5.1.3

- Hacer rodar la rueda o la llanta hasta la plataforma del elevador. Es indispensable colocar el canal de la llanta en el lado izquierdo, hacia la parte externa de la máquina.

#### ¡IMPORTANTE!

EL CANAL DE LA LLANTA, SI ESTÁ PRESENTE, DEBE ESTAR DIRIGIDO SIEMPRE HACIA ARRIBA, CERCA DE LA HERRAMIENTA DE DESMONTAJE (Figura 5.1.5).

#### Figura 5.1.4

- Accionar hacia arriba el pedal de mando del elevador (1), acompañando con una mano la rueda o la llanta, para asegurar estabilidad durante el movimiento.
- Una vez alcanzada la altura deseada, soltar el pedal.
- Inclinar y apoyar la rueda o la llanta en la brida soporte rueda.
- Bajar el pedal de mando del elevador.
- Soltar el pedal cuando el elevador alcanza el suelo.

**NO REALIZAR EL DESMONTAJE NI EL MONTAJE DEL NEUMÁTICO CON EL ELEVADOR EN POSICIÓN LEVANTADA.**

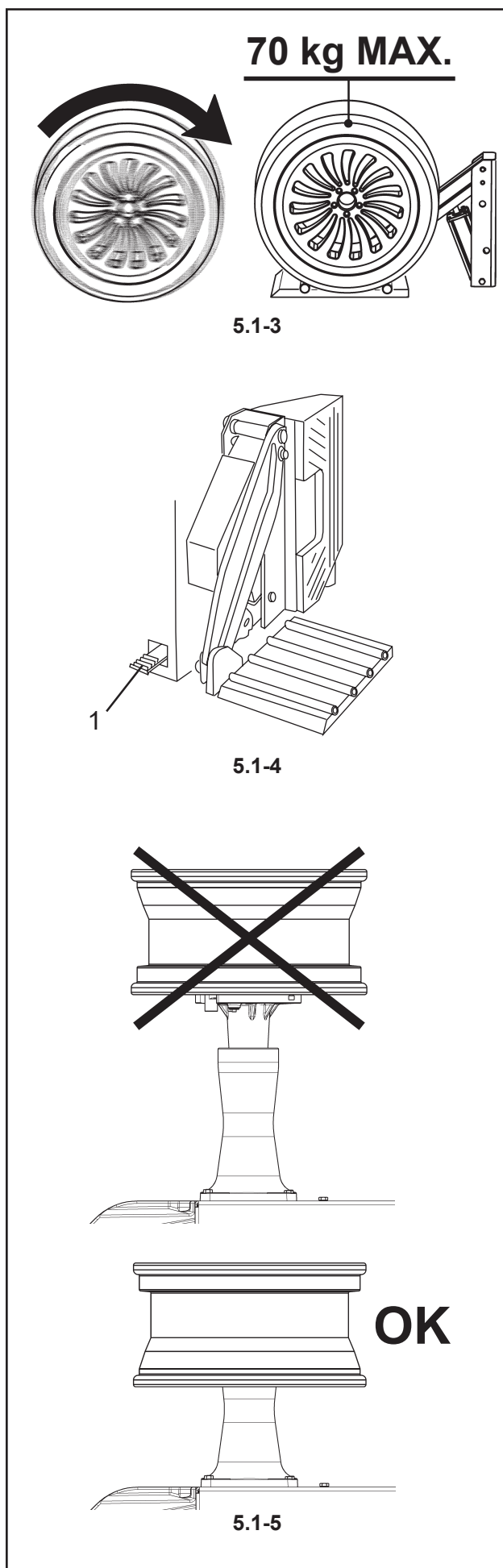

### 5.2.3 Bloqueo de la rueda

**Figura 5.1-6**

- Girar manualmente la llanta en la brida del desmontador de neumáticos, hasta llevar el arrastrador (1) dentro a uno de los orificios concéntricos de la llanta.
- Centrar la rueda en el plato de apoyo de la rueda.

#### **Bloqueo Manual;**

- Coloque sobre la herramienta de bloqueo Virola Rápida con Perno (5), el cono adecuado para el tipo de llanta utilizada.
- Introduzca la herramienta de bloqueo Virola Rápida completa, en el centro de la llanta.
- Levante la espiga (6) de la cabeza del Perno e introduzca completamente el grupo de Bloqueo en la sede porta-rueda.
- Suelte la espiga central (6) y asegúrese de que las esferas de bloqueo se encuentren en los asientos correspondientes.
- Acerque el cono y la Virola Rápida a la llanta, liberando las carracas (7) de dicha virola.
- Apriete a fondo la virola después de haber abierto las asas de accionamiento (8).

Ahora la rueda está bloqueada y preparada para las operaciones de Desmontaje / Montaje del neumático.

Siempre lubricar la zona de contacto entre neumático y llanta, en ambos elementos.

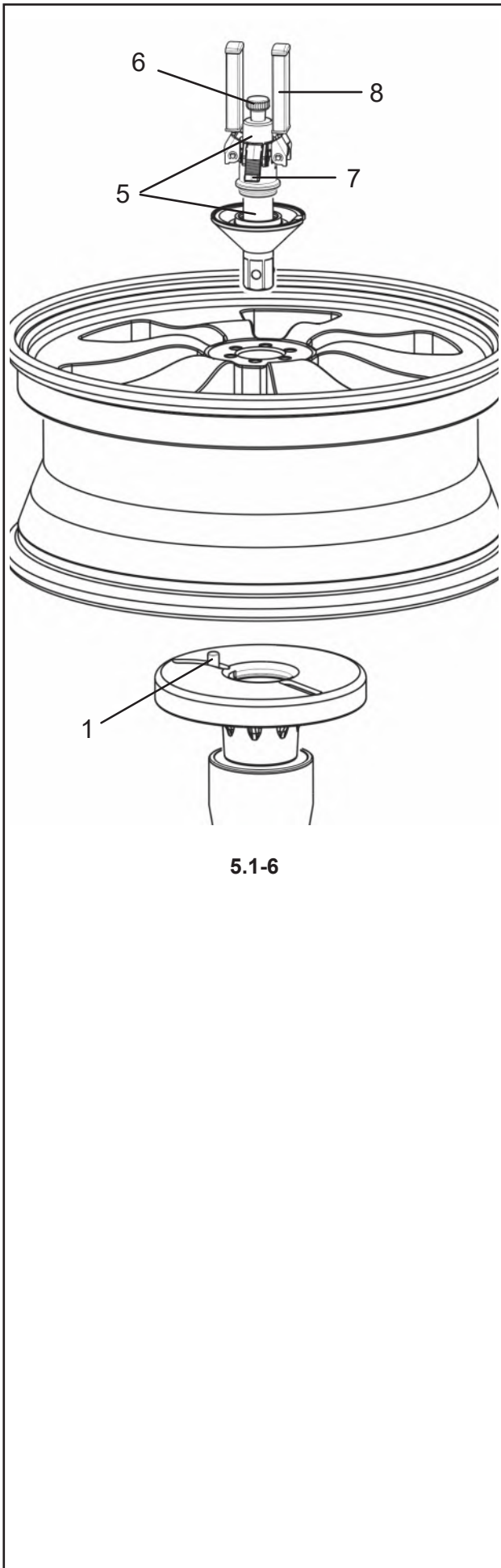

**5.1-6**



## 5.3 Quitar el neumático

ANTES DE EXTRAER EL NEUMÁTICO, COMPROBAR QUE AMBOS TALONES ESTÉN TOTALMENTE DESTALONADOS.

### 5.3.1 Posicionamiento Herramienta

Procedimiento:

- Poner la herramienta en contacto con el borde de la llanta y bloquearla: la herramienta se aleja automáticamente del borde de la llanta en sentido vertical. Girar la manivela de regulación hasta que la herramienta se aleje radialmente del borde de la llanta unos 1 mm: esto es necesario para evitar dañar la llanta (Fig. 5.1-7).

**Nota:** una vez que la herramienta de montaje/desmontaje ha sido ubicada correctamente, las ruedas iguales pueden ser desmontadas sin tener que regular de nuevo la herramienta.

**Nota:** el inserto de plástico dentro de la herramienta de montaje/desmontaje tiene que ser sustituido periódicamente. Cada máquina lleva algunas piezas de recambio (en la caja de accesorios).

- Introducir la palanca que levanta la cubierta debajo del talón y encima del soporte de la herramienta. Levantar el talón sobre la lengüeta de montaje. Para facilitar la operación apretar con la mano izquierda en el costado del neumático, en la posición diametralmente opuesta a la de la herramienta. Si se desea se puede quitar la palanca que levanta la cubierta después de haber levantado el talón sobre la lengüeta de montaje (Fig. 5.1-8).
- Hacer girar el soporte rueda en el sentido de las agujas del reloj y simultáneamente apretar en el costado del neumático para mantener el talón en el canal (Fig. 5.1-9).
- Desmontar el segundo talón efectuando las mismas operaciones. Con la mano izquierda levantar el neumático en la posición diametralmente opuesta a la de la herramienta para mantener el talón en el canal (Fig. 5.1-10).
- Desplazar el brazo oscilante lateralmente y sacar el neumático.

### 5.3.2 Utilizar el aprieta talón para el desmontaje

**A.** Coloque el aprieta talón a unos 2 cm (3/4") del borde de la llanta (Fig. 5.1-1).

Baje el costado del neumático para facilitar la introducción de la palanca levanta-talones.

Poner el rodillo en la posición de reposo.

**B.** Desmontar el primer talón como se describe anteriormente en el manual.

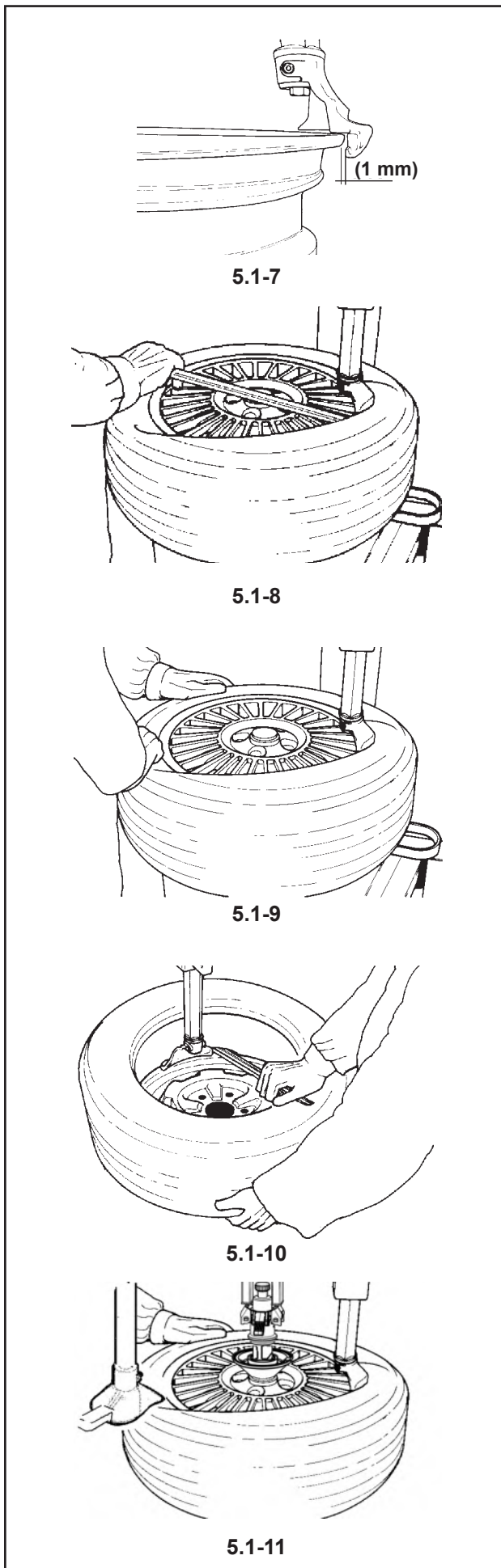

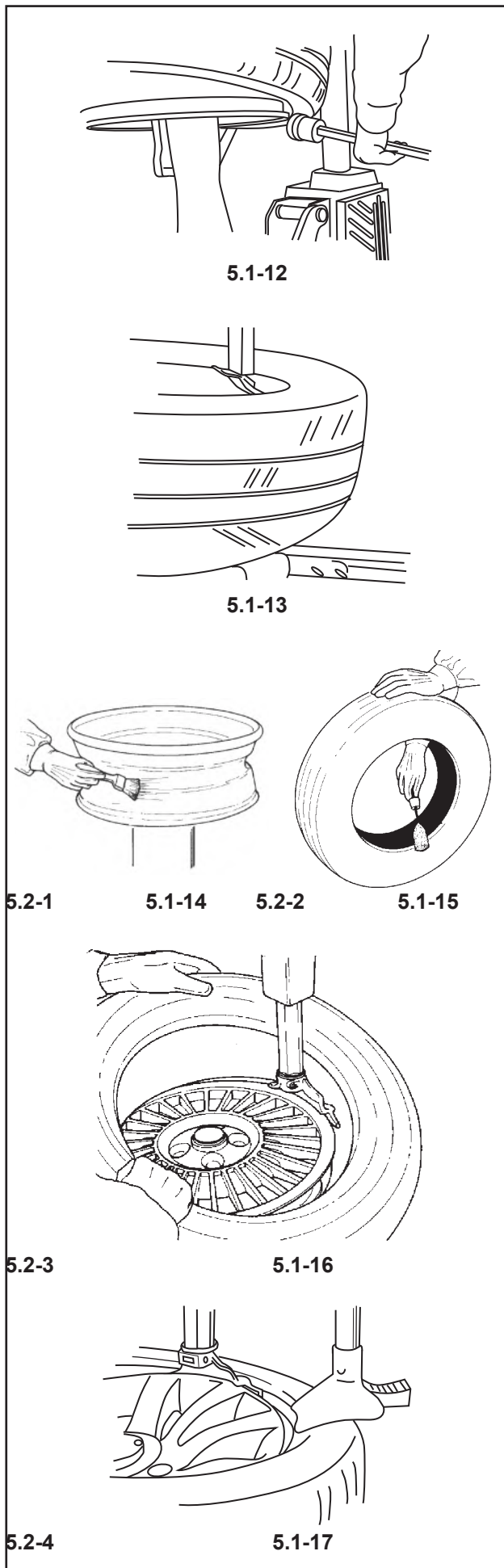

**C.** Colocar el rodillo destalonador inferior cerca del borde de la llanta inferior (Fig. 5.1-12).

Levantarse el disco destalonador inferior, para facilitar la introducción de la palanca que levanta la cubierta y accionando la rotación se realiza el destalonado del neumático (Fig. 5.1-13).

## 5.4 Montaje de neumáticos

**A.** Lubricar toda la superficie de la llanta (Fig. 5.1-14). Lubricar ambos talones del neumático, dentro y fuera, con un lubricante para neumáticos (Fig. 5.1-15).

SI FUERA NECESARIO, RESPETAR LA DIRECCION DE ROTACION DEL NEUMATICO. ALGUNOS NEUMÁTICOS TIENEN UN PUNTO DE COLOR QUE TIENE QUE QUEDAR EN EL LADO EXTERIOR DE LA RUEDA.

UNA LUBRIFICACION ABUNDANTE ES NECESARIA PARA MONTAR EL NEUMATICO CORRECTAMENTE Y PARA OBTENER UN CORRECTO CENTRADO SOBRE LA LLANTA. USAR SOLO LUBRIFICANTES ESPECÍFICOS PARA NEUMÁTICOS.

**B.** Bloquear la llanta en el soporte rueda y girarlo hasta que la válvula se encuentre a las 5 horas. Apoyar el neumático en la llanta. Mover hacia adelante la columna y poner la herramienta en posición.

ANTES DE PONER LA MAQUINA EN LA POSICION DE TRABAJO., SEGURARSE DE QUE LA HERRAMIENTA DE MONTAJE/DESMONTAJE NO SE ENCUENTRE BLOQUEADA EN UNA POSICION INCORRECTA QUE PUEDA CHOCAR CONTRA EL BORDE DE LA LLANTA.

**C.** Colocar el talón inferior SOBRE la aleta de montaje y BAJO la lengüeta de la herramienta. Girar el soporte rueda en el sentido de las agujas del reloj y empujar el talón en el canal en posición diametralmente opuesta a la herramienta (Fig. 5.1-16).

**D.** Para el montaje del talón superior, es posible utilizar el dispositivo EMPUJA TALÓN (Fig. 5.1-17). La presión de éste combinada con la rotación del soporte rueda facilitan su montaje.

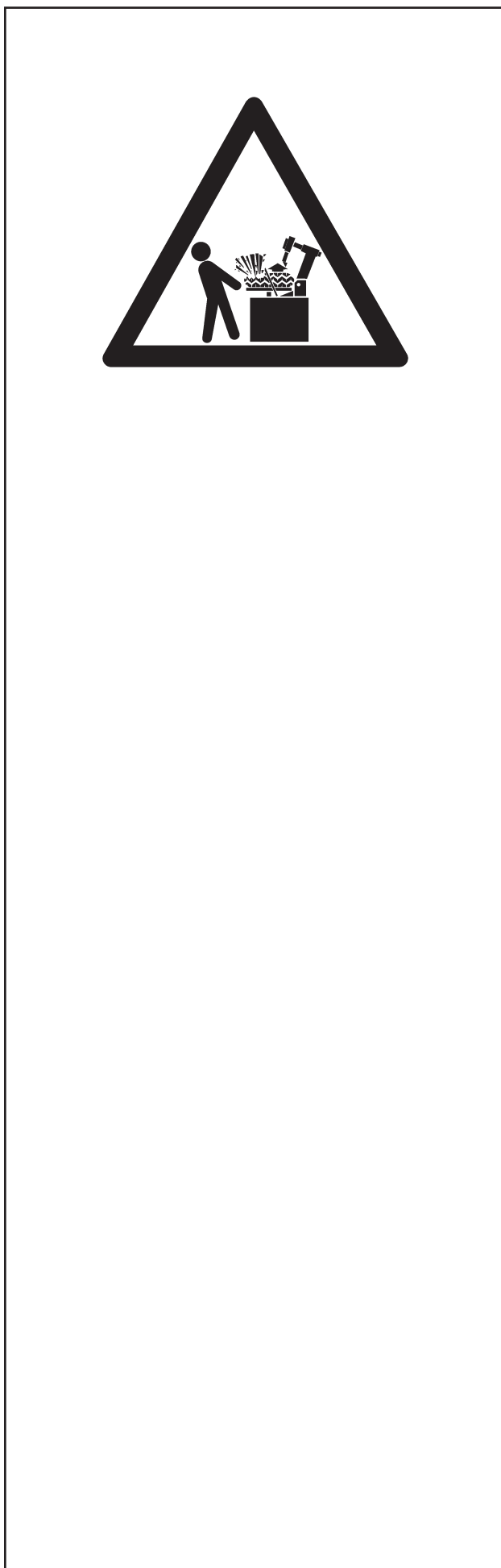

## 5.5 Entalonado de los neumáticos

Por "entalonado" se entiende una adherencia inicial de los talones del neumático a la llanta tal que permita continuar con la operación de inflado y sucesivo asentamiento de los mismos en sus alojamientos en la llanta.

### Precauciones de seguridad:

Por motivos de seguridad, se ha montado una válvula para el hinchado rápido, programada a 4,5 bar, para el dispositivo de hinchado de pedal.

---

**ATENCIÓN:** NO UTILIZAR EL DESMONTADOR DE NEUMÁTICOS COMO DISPOSITIVO DE INFLADO.

---

**LOS DISPOSITIVOS DE INTRODUCCIÓN DEL AIRE COMPRIMIDO PRESENTES EN EL DESMONTADOR DE NEUMÁTICOS SÓLO TIENEN EL OBJETIVO DE FACILITAR EL ENTALONADO DEL NEUMÁTICO TUBELESS.**

---

EN NINGÚN CASO SE DEBE SUPERAR LA PRESIÓN MÁXIMA ADMITIDA POR EL FABRICANTE DEL NEUMÁTICO.

---

EL OPERADOR DEBE MANTENERSE A UNA DISTANCIA DE SEGURIDAD CUANDO PROCEDE CON EL ENTALONADO DEL NEUMÁTICO Y LA PRESIÓN TIENE QUE SER CONTROLADA A MENUDO PARA EVITAR SOBREPRESIONES.

---

ANTES DE ENTALONAR UN NEUMÁTICO CONTROLAR EL ESTADO DE LA GOMA Y DE LA LLANTA.

---

ASEGURARSE DE QUE HAYA UNA BUENA SUJECIÓN ENTRE LA VÁLVULA Y EL RACOR DEL EXTREMO DEL TUBO DE INTRODUCCIÓN DEL AIRE. UNA PÉRDIDA DE AIRE PUEDE DETERMINAR UNA LECTURA ERRÓNEA Y UNA SITUACIÓN PELIGROSA.

---

COMPRUEBE QUE LA AGUJA DEL MANÓMETRO ESTÉ EN EL 'CERO' EN CONDICIONES DE REPOSO.

---

LA COMPLETA COLOCACIÓN DEL TALÓN EN LAS SEDES DE LA LLANTA ES UNA FASE MUY PELIGROSA DEL MONTAJE DE UN NEUMÁTICO.

---

PARA COMPLETAR EL ENTALONADO E INFLAR LA RUEDA DE MODO APROPIADO, COLÓQUELA EN UNA JAULA HOMOLOGADA.

---

LA EXPLOSIÓN DE UN NEUMÁTICO PUEDE CAUSAR LESIONES GRAVES O MORTALES.

---

EVITAR INTRODUCIR NEUMÁTICOS DE DIÁMETRO DE 1/2" INFERIOR A LA LLANTA EN LA CUAL SE ENSAMBLAN, NO SE GARANTIZARÁ LA ADHERENCIA ADECUADA DE LOS TALONES EN SUS SEDES, LO CUAL SUPONE UN PELIGRO PARA LA CONDUCCIÓN.

---

### Entalonado de Neumáticos Tubeless:

Realizar el entalonado con la rueda bloqueada sobre el desmontador de neumáticos.

- Asegúrese de que ambos talones y toda la llanta estén lubricados.
- Enrosque el inserto válvula.

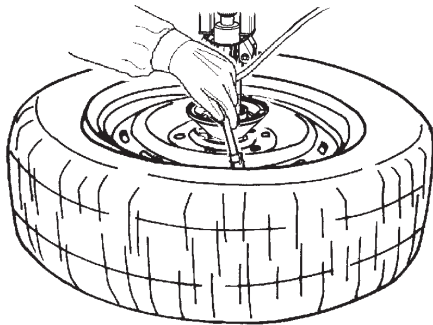

5.3-1

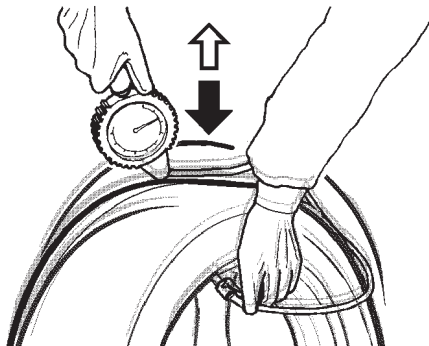

5.3-2

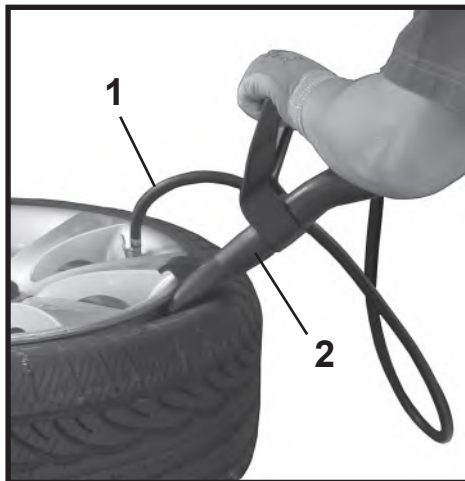

5.3-3

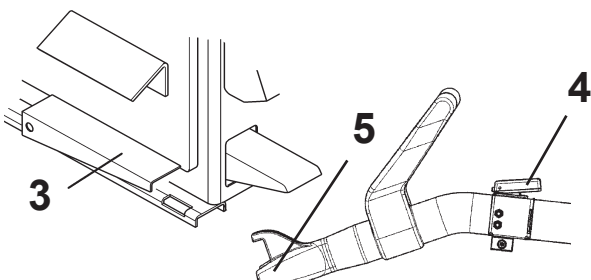

5.3-4

- Conecte el tubo del aire comprimido con la válvula (1, Figura 5.3-1).
- Accione el mando del aire comprimido para garantizar el asentamiento de los talones.

El entalonado de los neumáticos tubeless a veces presenta algunas dificultades porque los talones están muy cerca entre sí (p. ej.: a causa del almacenamiento poco correcto) y no permitiendo una fácil adherencia a la llanta.

En este caso puede ser útil poner la rueda en el suelo y hacerla saltar en posición vertical, mientras se procede con la introducción del aire con el pedal o la pistola (Fig. 5.3-2).

**DETENGA EL MANDO INMEDIATAMENTE DESPUÉS DE HABER LOGRADO UNA BUENA ADHERENCIA DE LOS TALONES A LA LLANTA.**

- Coloque la rueda en una jaula homologada para terminar el inflado y completar el asentamiento de los talones en las correspondientes sedes de la llanta.

**Entalonado con dispositivo de entalonado:**

La máquina puede estar equipada con un dispositivo de entalonado, necesario para el entalonado de los neumáticos tubeless.

- Conecte el tubo del aire comprimido con la válvula (1, Fig. 5.3-3).
- Coloque la boquilla de entalonado del dispositivo de entalonado entre el neumático y la llanta, orientando el chorro hacia el interior del neumático (2 Fig.5.3-3).
- Apretar a fondo el pedal (3 Fig.5.3-4) de inflado y el botón (4) sobre la boquilla. Los inyectores (5) expulsan un gran caudal de aire y los talones se adhieren al borde de la llanta permitiendo de esa manera el consecuente hinchado.

**DETENGA EL MANDO INMEDIATAMENTE DESPUÉS DE HABER LOGRADO UNA BUENA ADHERENCIA DE LOS TALONES A LA LLANTA.**

- Coloque la rueda en una jaula homologada para proceder con el hinchado y completar el asentamiento de los talones en los correspondientes alojamientos de la llanta.

**ATENCIÓN:** DURANTE EL ACCIONAMIENTO DEL DISPOSITIVO DE ENTALONADO ES OBLIGATORIO EL USO DE AURICULARES Y GAFAS DE PROTECCIÓN PARA EVITAR LA CONTAMINACIÓN POR POLVOS E IMPUREZAS LEVANTADAS POR EL CHORRO DE AIRE.

## 6.0 Mantenimiento

ANTES DE COMENZAR CUALQUIER OPERACIÓN DE MANTENIMIENTO, ASEGURARSE DE QUE LA MÁQUINA ESTÉ DESCONECTADA DE LA LÍNEA ELÉCTRICA Y DE LA LÍNEA DE AIRE COMPRIMIDO.

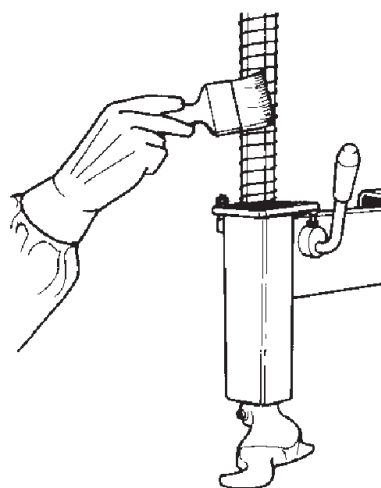

6-1

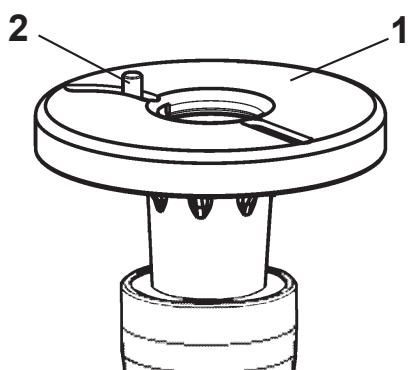

6-2

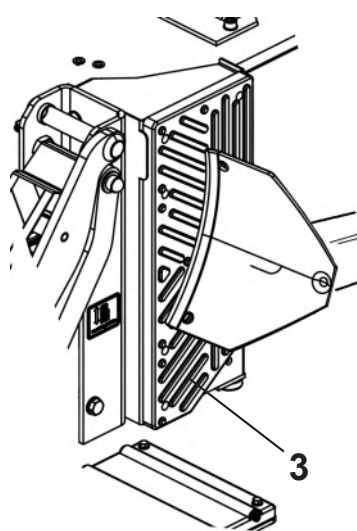

6-3

**A.** Limpiar periódicamente la barra hexagonal vertical con detergente líquido no inflamable. Lubricar con aceite (Fig. 6-1).

**B.** Limpiar periódicamente el plano de apoyo rueda (1, Fig. 6-2) con detergente líquido no inflamable, secar y lubricar con aceite la superficie de deslizamiento del arrastrador (2).

**C.** Lavar periódicamente todas las piezas de plástico con agua fría y jabón o con detergentes químicos no agresivos.

**D.** Lubricar periódicamente con aceite todas las barras de los cilindros.

**E.** Los insertos de plástico dentro de la herramienta de montaje/desmontaje tienen que ser sustituidos periódicamente.

**F.** Controlar los soportes del destalonador (3, Fig. 6-3): si estuvieran desgastados, sustituirlos.

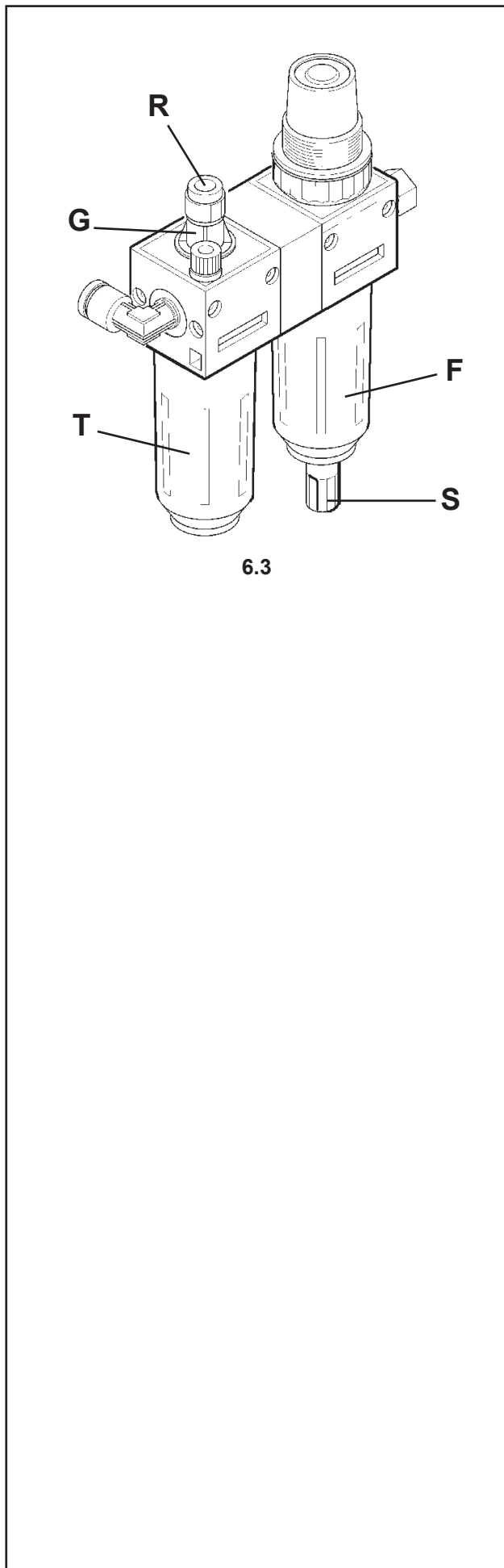

**H.** Vaciar cada día el agua del filtro 'F' moviendo hacia arriba el vaciado rápido 'S' (Fig. 6-3).

**I.** Controlar regularmente el nivel del aceite en el lubricador. Cuando se añade aceite al lubricador, primero desconectar la línea de aire comprimido y luego añadir la cantidad de aceite necesaria. Asegurarse de que las juntas estén en la posición correcta cuando se vuelve a colocar el vaso.

USAR EXCLUSIVAMENTE ACEITES PARA DISPOSITIVOS NEUMATICOS, NO USAR LIQUIDO PARA FRENOS NI OTROS LUBRICANTES NO RECOMENDADOS.

Aceites recomendados para el filtro/lubricador:

TAMOIL	: WHITE MINERAL OIL 15
Ro:SHELL	: ONDINA OIL 15
BP	: ENERGOL WT 3
TOTAL	: LOBELIA SB 15
ESSO	: MARCOL 82

**J.** Controlar periódicamente la acción del lubricador. Una gota (Fig. 6.0-4) que cae en el cono transparente 'G' cada 4-5 operaciones del destalonador indica que la cantidad de aceite que se suministra al sistema es correcta. Si fuera necesario, ajustar la unidad usando el tornillo 'R' (Fig. 6.0-4) para corregir el flujo de aceite.

**K.** Si la máquina está equipada con unidad de entalonado para neumáticos tubeless, vaciar la condensación del depósito cada día.

## 6.1 Almacenamiento

En caso de almacenamiento de la máquina durante un largo período (6 meses) es necesario desconectar las fuentes de alimentación, vaciar el depósito (para el modelo GT), proteger las piezas que podrían dañarse, y proteger los tubos neumáticos que podrían dañarse por procesos de secado.

Al ponerla nuevamente en marcha, controlar la eficiencia de las piezas que estuvieron protegidas y efectuar una prueba de funcionamiento antes de empezar a trabajar.

## 7.0 Detección de problemas

En caso de problemas con el desmontador de neumáticos, proceda en el siguiente orden para resolverlo:

1. Recuerde los últimos pasos realizados.
  - ¿Ha trabajado siguiendo las instrucciones presentes en el manual?
  - ¿El equipo funciona como debería?
2. Verifique la unidad siguiendo la lista de este capítulo.
3. Llame al agente de ventas local para asistencia técnica.

La estructura de este capítulo es la siguiente:

### **Problema**

1. Causa posible #1
  - Solución(es) posible(s)
2. Causa posible #2
  - Solución(es) posible(s)

### **Apretando el pedal de rotación del soporte rueda la máquina no funciona.**

1. Falta de tensión.
  - Controlar que el enchufe esté conectado a la red y que la alimentación de red también esté conectada.
2. Inversor o motor en cortocircuito.
  - Controlar que las características de la máquina sean compatibles con las de la instalación.
  - Llamar al centro de asistencia autorizado.

### **El pedal de rotación del soporte rueda no vuelve a la posición central.**

1. Muelle pedal roto.
  - Colocar el pedal inversor en la posición central.
  - Desconectar la máquina de la línea eléctrica y neumática.
  - Llamar al centro de asistencia autorizado.

### **Pedal soporte rueda y elevador son duros.**

1. Barra válvulas neumáticas secas.
  - Controlar el nivel del aceite lubricador y funcionamiento del lubricador.

### **El cilindro destalonador tiene poca fuerza al destalonar.**

1. Poca presión.
  - Limpiar la válvula.
  - Controlar la presión del aire en la línea de alimentación.
2. Juntas del cilindro desgastadas.
  - Llamar al centro de asistencia autorizado.

### **No bloquea las llantas.**

#### **Daña las llantas de aleación.**

1. Protección plástica de la herramienta desgastada.
  - Sustituir la protección plástica de la herramienta.
2. Incorrecto distanciamiento de la herramienta de la llanta.
3. Repetir el procedimiento de bloqueo empujando la herramienta de bloqueo rueda hacia abajo.
  - Controlar el correcto funcionamiento de la virola de bloqueo y que no haya cuerpos extraños que impidan su movimiento normal. Llamar al centro de asistencia.

## 8. ELIMINACIÓN DE LA UNIDAD

Para el desguace del aparato al final de su vida útil, póngase en contacto con el revendedor para que le haga una oferta o para conocer las normas aplicables en materia de eliminación de la unidad.

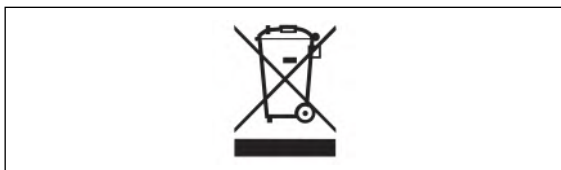

Este símbolo indica la obligación de llevar a cabo una recogida diferenciada de los aparatos eléctricos y electrónicos al momento del desguace.

### 8.1 Instrucción para la Eliminación

**Para aparatos eléctricos y electrónicos Directivas europeas 2002/95/CE, 2002/96/CE y 2003/108/CE (RAEE)**

Al momento de la eliminación, es decir, al final de la vida de este aparato, es obligatorio:

1. Inutilice la unidad. Quite el enchufe y corte el cable de alimentación cerca del punto en el que sale de la máquina.
2. NO elimine el aparato como residuo urbano, proceda a su eliminación separada y entregue los distintos materiales en los centros de recogida separada.
3. Solicite información al distribuidor sobre los puntos de recogida autorizados para la eliminación y para la entrega en caso de compra de un nuevo aparato (intercambio uno por uno).
4. Atenerse a las normas sobre la correcta gestión de los desechos, para evitar dañar el ambiente y la salud de las personas. La eliminación irregular implica sanciones administrativas para los infractores.



---

## 9 Anexos: Instrucciones de Instalación

Este capítulo contiene información adicional sobre la unidad.

Si se hace referencia a la configuración exacta de la unidad, tenga en cuenta que la configuración exacta puede ser distinta en función del país. Consulte los detalles en el documento de confirmación del pedido.

## i. Requisitos de Instalación

LA INSTALACIÓN DEBE SER EFECTUADA ÚNICAMENTE POR PERSONAL CUALIFICADO QUE RESPETE TODAS LAS INSTRUCCIONES INCLUIDAS EN ESTE MANUAL.

Instalar la máquina en un sitio cubierto y seco. La instalación de la máquina necesita un espacio útil mínimo de 220x270cm (Fig.i-1).

Asegurarse de que el trabajador pueda ver todo el aparato y el área que lo rodea desde su posición de mando.

El trabajador tiene que impedir que se acerque a tal sitio toda persona no autorizada o que se coloquen objetos que podrían ser fuente de peligro.

La máquina tiene que ser ensamblada en un plano horizontal preferentemente nivelado. No instalar la máquina sobre una superficie inestable ni irregular.

Si la máquina se tiene que instalar sobre una superficie o una plataforma sobreelevada, dichas superficies deben tener capacidad para soportar al menos  $5000\text{N/m}^2$  ( $500\text{ kg/m}^2$  o  $110\text{lbsxsqft}$ ). La máquina se debe fijar al suelo utilizando los alojamientos perforados de la base.

Utilizar tacos de 12x120 mm. Efectuar los orificios necesarios en correspondencia con las aberturas previstas, utilizando una taladradora y una broca de 12 mm.

Después de esto colocar los tarugos y ubicar la máquina haciendo coincidir los orificios. Colocar los tornillos y apretarlos con una llave manométrica de 70 Nm.

### Montaje y Regulación del pie para MH

Si está equipado con MH lateral, el desmontador de neumáticos dispone de un pie de apoyo adicional situado debajo del prensa-talón. Al final de la instalación es necesario calibrar dicho pie para garantizar un definitivo y correcto apoyo en el suelo de la unidad.

#### Montaje

- Montar el pestillo (3, Fig.i-2) con la tuerca y el pie (4) enroscando manualmente a fondo.
- Montar el grupo pie+pestillo (3+4) ajustándolo de forma estable a la estructura.

#### Regulación

- Manteniendo fijo el pestillo (3) desenroscar el pie (4) hasta el contacto con el suelo y bloquearlo en posición con la contratuerca.
- Ajustar perfectamente los tornillos con la contratuerca (5).

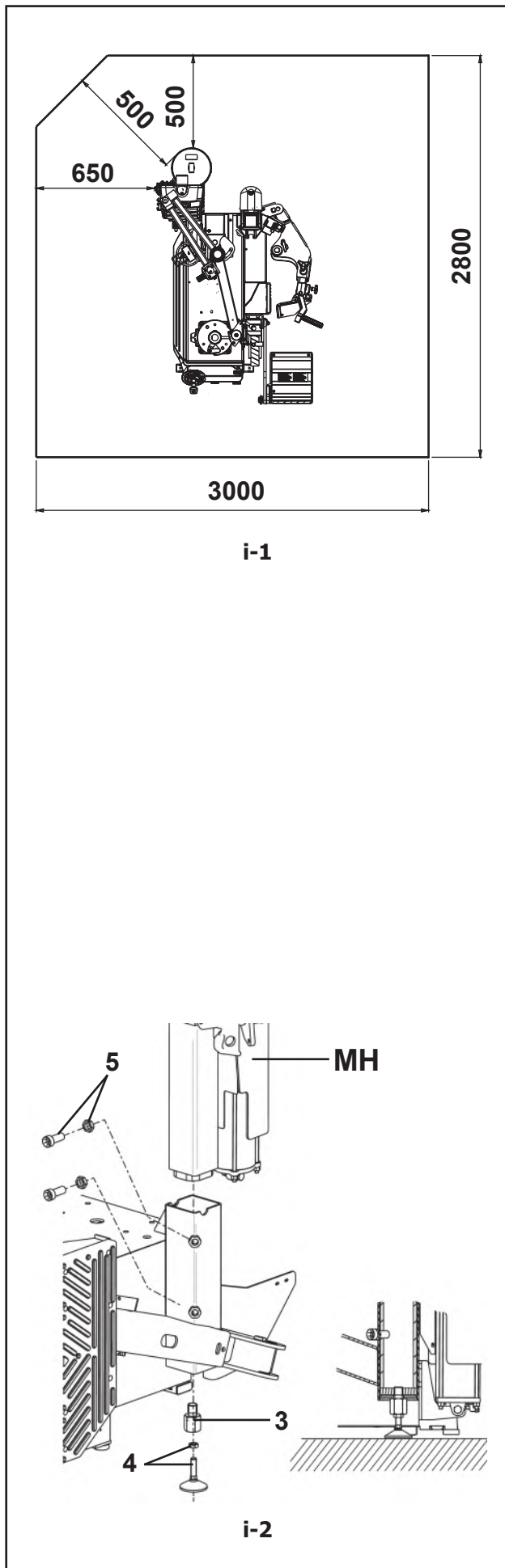

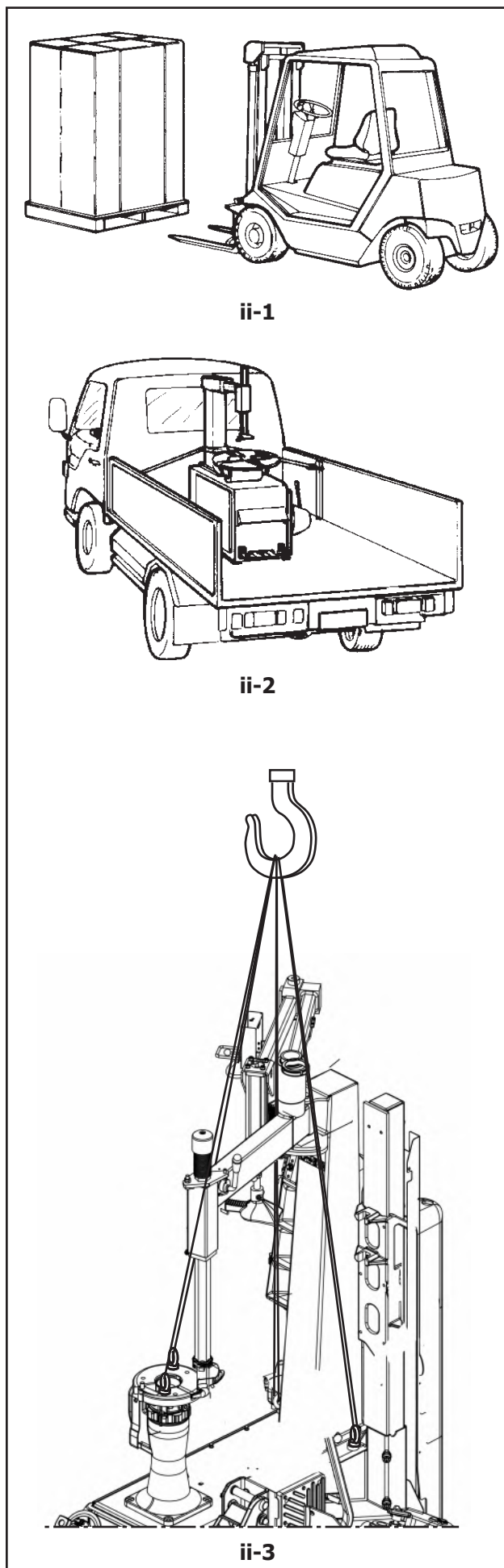

## ii. Transporte – desembalaje - desplazamiento

### Transporte

La máquina se entrega embalada en una caja de cartón de resistencia adecuada. La caja está colocada sobre un palet de transporte. Para el transporte de la máquina embalada hay que emplear un medio adecuado de elevación (carretilla elevadora - Fig.ii-1). La máquina puede ser colocada, como alternativa, en el palet de transporte con la columna ya ensamblada. En tal caso hay que fijar la máquina al medio de transporte con una correa apta y resistente, enganchada en la columna (Fig. ii-2).

### Desembalaje

Efectuar la operación de desembalaje con mucho cuidado al cortar las fajas o cualquier otra operación que pueda ser peligrosa. Después de haber quitado el embalaje controlar que la máquina se encuentre íntegra y que las piezas de la misma no presenten daños visibles. En caso de dudas no hay que utilizar la máquina sino dirigirse a personal profesionalmente calificado.

Los elementos del embalaje (bolsas de plástico, poliestireno expandido, clavos, tornillos, trozos de madera, etc.) se deben tratar de manera adecuada. Colocar todos estos materiales en los expresos lugares de recolección de residuos de acuerdo con las leyes locales vigentes.

---

**USAR SIEMPRE GANTES DURANTE EL DESEMBALAJE PARA EVITAR RAYADURAS O ABRASIONES DEBIDAS AL CONTACTO CON EL MATERIAL DE EMBALAJE.**

---

### Desplazamiento

En el caso de que la máquina tuviera que ser desplazada de una posición de trabajo a otra, proceder de la siguiente manera:

Desconectar las fuentes de alimentación, eléctrica y neumática.

Quitar del borde de la máquina los accesorios o piezas que podrían caer durante el transporte, creando situaciones de peligro.

Enroscar los grilletes en las posiciones correctas como se indica en la Fig. ii-3 .

Atar bien la máquina como se muestra en la (Fig.ii-3). Utilizar correas de carga de 3000 mm de longitud y de 500 Kg de capacidad. No utilizar cables metálicos para atarla.

Una vez finalizado el desplazamiento extraer los grilletes.

### iii Procedimiento de Instalación

#### Conexión eléctrica

**ATENCIÓN:** LOS TRABAJOS EN EL SISTEMA ELÉCTRICO Y LA CONEXIÓN DE UN ENCHUFE (CUANDO SEA NECESARIO), DEBEN SER REALIZADOS EXCLUSIVAMENTE POR EL PERSONAL TÉCNICO ELECTRICISTA CUALIFICADO, DE ACUERDO CON LA NORMATIVA ESPECÍFICA Y LAS LEYES NACIONALES Y/O LOS REGLAMENTOS LOCALES EN VIGOR.

Los modelos estándar de desmontador de neumáticos poseen características eléctricas específicas **230 V, 1Ph, 50/60Hz, 16A** y se suministran en función del tipo de alimentación de red presente en la instalación a la que se han de conectar (bajo pedido).

Los motores eléctricos trabajan con una tolerancia de tensión del 10% aproximadamente.

En el cable de conexión de la máquina a la red de suministro de energía eléctrica se ha de conectar una clavija homologada y con la capacidad suficiente, según lo previsto por las normas vigentes en el país de instalación.

La placa datos en el cable (**Fig.iii-1**) indica las características eléctricas fundamentales del equipo.

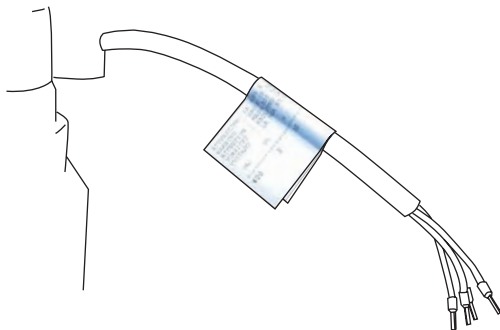

iii-1

#### Para el técnico instalador

Antes de conectar la clavija al cable, el electricista cualificado debe consultar los datos de la etiqueta aplicada en el cable eléctrico de conexión de la máquina.

Para la predisposición, a cargo del usuario, se recomienda instalar fusibles de **20 A (25 A para Japón)**, o un interruptor automático equivalente (magnetotérmico) en la instalación eléctrica a la que se conectará la máquina.

Comprobar la eficacia de la toma de tierra.

Una vez realizada la conexión, accionar hacia abajo el pedal de mando rotación del soporte rueda (**1, Fig. iii-2**) y controlar que el mismo gire en el sentido de las agujas del reloj.

Comprobar que el sistema de alimentación disponga de un dispositivo de corte automático en caso de sobrecorriente, con interruptor diferencial con protección de 30 mA.

**AVISO:** UTILIZAR EXCLUSIVAMENTE INTERRUPTORES DIFERENCIALES DE TIPO **B**.

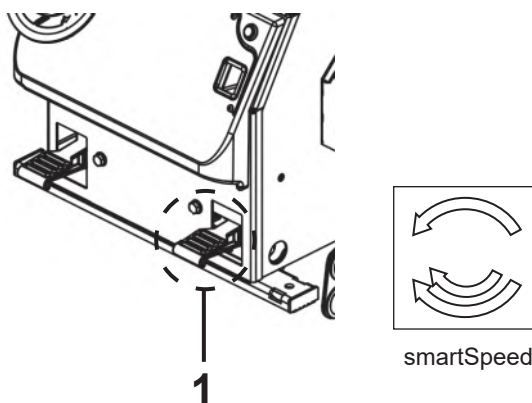

iii-2

## Conexión neumática

**LA INSTALACIÓN NEUMÁTICA TIENE QUE SER REALIZADA POR PERSONAL ESPECIALIZADO.**

La máquina, como muestra la placa del fabricante y la correspondiente etiqueta situada cerca de la conexión del aire, funciona con alimentación neumática a una presión de 8 a 12 bar.

Controlar que la presión de la línea se encuentre dentro de los límites requeridos por la máquina.

Si la presión del aire es menor que el mínimo necesario de 8 bar (110 psi) la fuerza de bloqueo del soporte de la rueda y la fuerza del destalonador pueden resultar insuficientes para algunos neumáticos.

Si la presión supera los 12 bar (170 psi) es obligatorio instalar un regulador de presión antes de la toma de aire de la máquina.

Se aconseja colocar un filtro en la línea de aire comprimido para reducir la cantidad de agua en la línea.

**ANTES DE CONECTAR LA MÁQUINA CON LA LÍNEA DE AIRE COMPRIMIDO CONTROLAR QUE NO HAYA NADA SOBRE EL SOPORTE DE LA RUEDA (HERRAMIENTAS, ETC.).**

Después de haber hecho todos los controles mencionados, realizar las siguientes operaciones:

Conectar la máquina a la línea de aire comprimido (regulada a la presión máxima de 12 bar) con una manguera de goma (capaz de soportar la presión) de 6 mm de diámetro interno.

### Montaje del sistema de aire

- Desmontar el depósito (1, Fig. iii-3) de la columna (posición de envío).
- Montar le réservoir (1, Fig. iii-4) en la parte trasera de la máquina usando los tornillos (2, Fig. iii-4) previamente desatornillados.
- Conectar el tubo (3, Fig. iii-4) al grupo neumático.

Si está montado el soporte de sujeción del tubo (1, Fig. iii-5), conecte en primer lugar el tubo de alimentación al grupo filtro y después enganche el extremo final del tubo al soporte como muestra la figura.

- Para la instalación de cualquier accesorio (piezas), seguir las instrucciones anexas.
- Controlar el funcionamiento del lubricador (véase el capítulo "Mantenimiento").

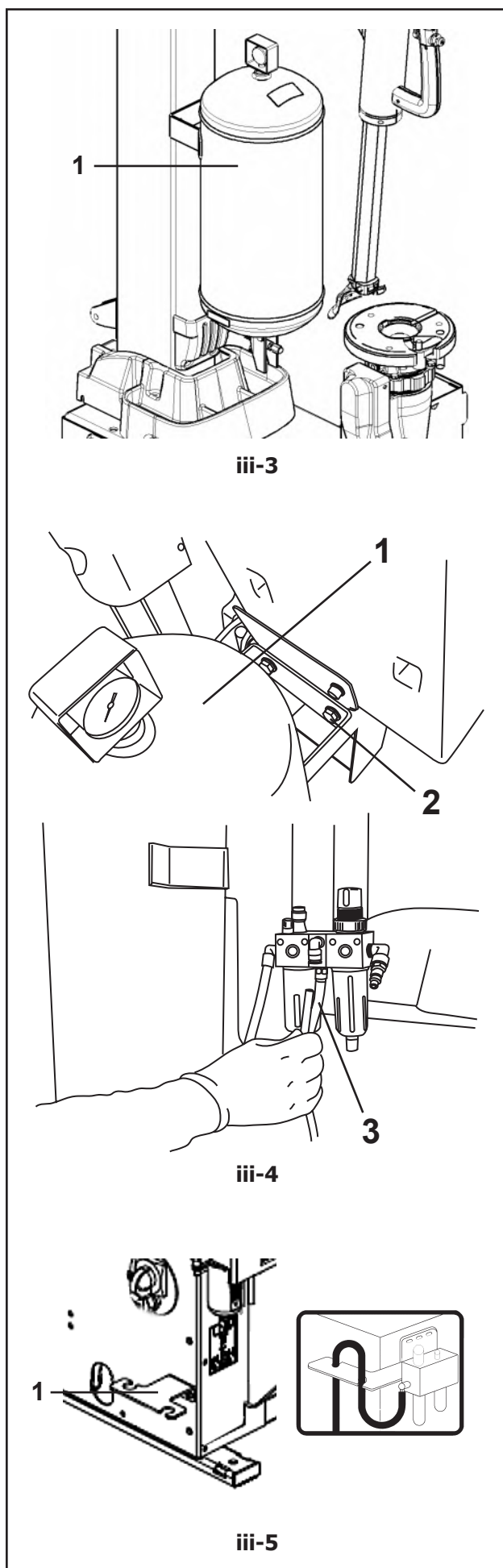

## iv Procedimiento de prueba

### Control de los tubos neumáticos

Cuando se pone en funcionamiento por primera vez la máquina, controlar pérdidas eventuales de aire de los tubos y de los empalmes de enlace.

## v Instrucciones para el operador

*(Los siguientes puntos solo serán posibles si la unidad ha sido instalada por un técnico).*

- Explique al operador cómo encender y apagar la unidad.

P Á G I N A   E N   B L A N C O

---

309 Exchange Ave.  
Conway, AR 72032  
Ph: 501-450-1500  
Fax: 501-450-2085

**Aviso:** La información contenida en este documento está sujeta a cambios sin previo aviso. **Snap-on Equipment** no ofrece ninguna garantía con respecto a este material. **Snap-on Equipment** no será responsable de los errores contenidos en este documento ni de los daños indirectos incidentales relacionados con el mobiliario, rendimiento o uso de este material.

Este documento contiene información protegida por derechos de autor y patentes. Todos los derechos reservados. Ninguna parte de este documento puede ser fotocopiada, reproducida o traducida sin el consentimiento previo por escrito de Snapon Equipment.



SOE Digital Code: OM\_HOF\_MONTY\_8200\_23-01\_EN-FR-ES\_B\_ZEEWH783A06