

Operator's Manual

Manuel d'Utilisation

Betriebsanleitung

JohnBean™



T 8056

EC DECLARATION (Original document contained in Spare Parts Booklet)
DECLARATION CE (Le document original figurant dans le Liste des pièces détachées)
CE KONFORMITÄTSEKHLÄRUNG (Originaldokument in der Ersatzteilliste enthaltenen)
ДЕКЛАРАЦИЯ ЕС (Оригинал документа прилагается к ведомости запчастей)
DICHIARAZIONE CE (Originale contenuta nel Libretto Ricambi)
DECLARACIÓN CE (El original se encuentra en tabla de repuestos)
DECLARAÇÃO CE (O original está contida em Lista de peças)

- FACSIMILE -
- ФАКСИМИЛЕ -

DECLARATION OF CE CONFORMITY
DICHIAZIONE CE DI CONFORMITA'
DECLARAÇÃO CE DE CONFORMIDADE
KONFORMITÄTSEKHLÄRUNG
EY-VAATIMUSTENMIKKAISUUSVAKUUTUS
VERKLARING VAN OVERENSTEMMING
EG-FORSKRAN OM ÖVERENSSTÄMMELSE
SWE-ÖVERENSSTEMMELSESEKHLÄRUNG
EB-SAMRÆMISFIRLÝSING
DEKLARACJA ZGODNOŚCI "CE"
DECLARATIE DE CONFORMITATE CU NORMELE CE
SLO-IZJAVA O SKLADNOSTI CE
ALB-DEKLARATE KONFORMITETI KE
HUN-EK MEGFELELŐSÉGI NYILATKOZAT
Snap-on Equipment Srl - Via Provinciale per Carpi, 33 - 42015 Correggio (RE) Italy

ENG - complies with all the relevant regulations in the following directives:
FRA - est conforme à toutes les dispositions pertinentes des directives suivantes:
DEU - Allen zu folgenden Richtlinien gehörenden Bestimmungen entspricht:
ITA - è conforme a tutte le disposizioni pertinenti delle seguenti direttive:
POR - satisfaz todas as disposições relevantes das seguintes directivas:
SPA - es conforme con todas las disposiciones pertinentes a las siguientes directivas:
BUL - съответства на всички разпоредби, съдържащи се в следващите директиви:
CES - vyhovuje všem požadavkům, které se vztahují na následující směrnice:
HRV - udovoljava svim relevantnim odredbama slijedećih smjernica:
DAN - er i overensstemmelse med bestemmelserne i følgende direktiver:
EST - vastab jrgmiste direktiivide kikkidele asjassepuutavatele satelele:
FIN - on suoraan vain direktiivien asiansaakkuuven saantien mukainen:
ELL - ειναι συμμορμω με ολες τις προβλεπεις σχετικες με τις εκδοσεις οδηγιες:
ISL - er i samræmi við allar viðeigandi tæskipanir eftir því sem löggera:
LAV - atbilst visiem attiecigajiem noteikumiem šādas direktīvas:
LIT - atitinka visus toliau nurodytų direktivų reikalavimus:
MKD - e vo soglasnost co cete norme od sledivice direktive:
MON - je u skladu sa svim relevantnim odredbama slijedećih direktiva:
NLD - overeenstemt met alle toepasselijke voorschriften van de volgende richtlijnen:
POL - jest zgodna (jest zgodny) z wszystkimi zarzadzaczymi zawartymi w następujących dyrektywach:
RUM - este fabricat în conformitate cu toate prevederile în materie din următoarele directive:
SLO - vohovuje všem relevantním požadavkům, zahajujícím se na následující směrnice:
SVL - v skladu s vsemi predpisi, ki se nanašajo na naslednje direktive:
SWE - överensstämmer med alla bestämmelser i de följande direktiver:
TUR - uygunlukta ve ilgili mevzuat hükümlerine uygun olarak üretilmiştir.
RUS - соответствует всем требованиям нормативных документов директив.
ENIT - The manager of the Technical Office is authorized to compile a technical leaflet in compliance with appendix VII, letter A, of the 2006/42/CE directive.
FRA - Le responsable du bureau technique est autorisé à constituer le fascicule technique visé sous l'annexe VII lettre A de la directive 2006/42/CE.
DEU - Der technische Zeichner ist autorisiert, die technische Unterlegen zu erstellen (siehe Anhang VII, Buchstabe A der Richtlinie 2006/42/CE).
ITA - Il Responsabile dell'Ufficio Tecnico è autorizzato a costituire il fascicolo tecnico di cui all' allegato VII lettera A della direttiva 2006/42/CE.
POR - O Responsável pelo Gabinete Técnico está autorizado a compilar o processo técnico, referido no anexo VII alínea A da directiva 2006/42/CE.
SPA - El responsable del Departamento Técnico está autorizado a compilar el fascículo técnico indicado en el anexo VII letra A de la directiva 2006/42/CE.
BUL - Отговорният за техническия отдел е уполномощен да състави технически лист в съответствие с приложение VII, буква А на директивата 2006/42/ЕО.
CZ - Zodpovedný pracovník technického oddělení je oprávněn vypracovat technickou dokumentaci podle přílohy VII písm. A směrnice 2006/42/ES.
HRV - odgovorna osoba tehničkog ureda je ovlaštena ustrojiti tehnički svezak kako se vidi u dodatku VII slovo A smjernice 2006/42/CE.
EST - Tehnilise osakonna vastutav isik on volitatud koostama tehnilise toimuku vastavalt direktiivi 2006/42/EÜ VII lisas osale A.
FIN - Teknisen toimiston vastuhenkilo on valtuutettu kokoaan tekninen etelma direktiivin 2006/42/EY liitteen VII kohdan A mukaisesti.
NLD - De hoofd van de technische afdeling is bevoegd de onderliggende technische documentatie te maken (zie bijlage VII, letter A van de richtlijn 2006/42/EG).
POL - Kierownik Biura Projektowego jest upowazniony do zakonczenia skoroszytu technicznego, o tym samym w załączniku VII litera A dyrektywy 2006/42/UE.
RUM - Responsabilul Biroului Tehnice este autorizat să întocmească dosarul tehnic prevăzut în anexa VII litera A directiva 2006/42/CE privind echipamentele tehnice.
SLO - Zgodovniy pracovník tehniškega oddelka je upravičen vypracovat technico dokumentacijo podľa priloge VII čista A Smernice 2006/42/ES.
SVL - Vodaja tehnične urada je pooblašena za sestavo tehnične mape, kot navedeno v prilogi VII, črka A direktive 2006/42/ES.
SWE - Ansvarig på tekniska kontoret har behörighet att sammanställa medföljande teknisk dokumentation enligt med bilaga VII bokstav A i direktiv 2006/42/EG.
TUR - Teknik Ofisi Sorumlusu 2006/42/CE Yönetmeliğinin VII. eklinin A harfinde belirtilen teknik dosyayı hazırlaymaya yetkilidir.
HUN - Műszaki Osztály felelősét jogosított a 2006/42/EK irányelv 7. mellékletében meghatározott, műszaki dokumentáció összeállítására.
RUS - Руководитель технического отдела уполномочен составить технический лист в соответствии с приложением VII, литер А директивы 2006/42/CE.
ITA - Direttore Operativo SPA-Direttore Operativo POR-Direttore Operacional ENG-Operations Manager FRA-Directeur Opérationnel DEU-Betriebsleiter ALB-Drejtori Operativ BUL-Operativen direktor CES-Výkonný ředitel HRV-Operativni direktor DAN-Driftsleder EST-Regeldirektor FIN-Operatiivinen johtaja ELL-Επιχειρησιακός Διευθυντής ISL-Strafnend framkvæmdarstjóri LAV-Operatiivni direktors LIT-Operatyvni vadovas MKD-Operativen direktor MON-Operativni direktor NLD-Operatiivni directeur POL-Dyrektor Operacyjny RUM-Direktor Operator SLO-Výkonny riaditeľ SVL-Operatiivni voda SWE-Driftledare TUR-Biletme Müdürü HUN-Operatív igazgató RUS - Управляющий производством



T 8056

All Information in this manual has been supplied by the producer of the equipment:
Toutes les informations figurant dans le présent manuel ont été fournies par le fabricant de l'équipement :
Alle in diesem Handbuch enthaltenen Informationen wurden durch den Hersteller der Maschinen geliefert:
Вся информация, содержащаяся в данном руководстве, предоставлена производителем оборудования
Tutte le informazioni contenute nel presente manuale sono fornite dal produttore dell'apparecchiatura:
Todas las informaciones contenidas en este manual han sido facilitadas por el productor del equipo:
Todas as informações contidas neste manual foram fornecidas pelo produtor da máquina:

Snap-on Equipment Srl a unico socio
Via Provinciale per Carpi, 33
42015 CORREGGIO (RE) ITALY

Internet: http://www.snapon-equipment.eu
e-mail: corrcs@snapon.com
Tel.: +39-(0)522-733480
Fax: +39-(0)522-733479



UPDATING REPORTS
Release C - February 2015
-New EAC Logo PCN:14G0041
-Safety attire label - Chapter 1-9 PCN:14G0145
-New alloy rim protection - Chapter 1-7 PCN:14G0257
-Wheel Removal Procedure - Chapter 5-6

ENG - **NOTES REGARDING DOCUMENTATION** **NOTE SULLA DOCUMENTAZIONE** - ITA
 FRA - **NOTES SUR LA DOCUMENTATION** **NOTAS SOBRE LA DOCUMENTACIÓN** - SPA
 DEU - **ANMERKUNGEN ZUR DOKUMENTATION** **NOTAS SOBRE A DOCUMENTAÇÃO** - POR
 РУС – **ПРИМЕЧАНИЯ ПО ДОКУМЕНТАЦИИ**

Product aid publication:
TIRE CHANGER
 publication de support au produit:
DEMONTE PNEUS
 Zum Produkt gehörendes Dokument:
REIFENMONTIERGERÄT
 Pubblicazione di supporto al prodotto:
SMONTAGOMME
 publicación de soporte al producto:
DESMONTA RUEDAS
 Documentação de apoio ao produto:
MÁQUINA DE DESMONTAR PNEUS
 Пособие для работы с изделием:
ШИНОМОНТАЖНЫЙ СТАНОК



Original language edition in: **ITALIAN - ENGLISH**
 Langue d'origine de la publication: **ITALIEN - ANGLAIS**
 Originalausgabe in: **ITALIENISCH - ENGLISH**
 Edizione di lingua originale in: **ITALIANO - INGLESE**
 Edición original en idioma: **ITALIANO - INGLÉS**
 Edição original em: **ITALIANO - INGLÊS**
 язык оригинального издания: **АНГЛИЙСКИЙ - ИТАЛЬЯНСКИЙ**

date of first publication:
 date de la première édition:
 Datum der Erstveröffentlichung:
 data di prima pubblicazione: **12/2009**
 fecha de la primera publicación:
 data da primeira publicação:
 дата первой публикации:

DOCUMENTATION SUPPLIED **DOCUMENTATION FOURNIE**
DOCUMENTACIÓN SUMINISTRADA **GELIEFERTE DOKUMENTATION**
DOCUMENTAÇÃO FORNECIDA **DOCUMENTAÇÃO FORNECIDA**
ДОКУМЕНТАЦИИ, ПОСТАВЛЯЕМОЙ

ABB. SIGLE KENN. СОКР.	DESCRIPTION DESCRIPTION BESCHREIBUNG ОПИСАНИЕ	CODE CODE CODE КОД	LANGUAGE LANGUE SPRACHE ЯЗЫК
OM	Operator's Manual Manuel de l'Opérateur Betriebsanleitung Руководство по эксплуатации	ZEEWH521A03	ENG-FRA-DEU
		ZEEWH521A08	RU
SP	Spare Parts Booklet Liste des pièces détachées Ersatzteilliste Ведомость запасных частей	TEEWH521A3	ENG-FRA-DEU
			RU ITA-SPA-POR

SIGLA SIGLA SIGLA	DESCRIZIONE DESCRIPCIÓN DESCRICÃO	CODICE CÓDIGO CÓDIGO	LINGUA IDIOMA IDIOMA
OM	Manuale Operatore Manual de Operador Manual do Operador	ZEEWH521A05	ITA-SPA-POR
SP	Libretto Ricambi tabla de repuestos Lista de peças	TEEWH521A3	ENG-FRA-DEU
			RU ITA-SPA-POR

**Contained in SP
 Contenu dans SP
 Teil der SP
 Содержится в "SP"**

EC	EC DECLARATION DECLARATION CE CE KONFORMITÄTSEKTLÄRUNG ДЕКЛАРАЦИЯ ЕС
WD	Wiring Diagram Schéma électrique Schaltplan Электромонтажная схема
BD	Block Diagram Schéma fonctionnel Blockschaltbild Блок-схема

**Contenuto in SP
 Integradas en SP
 Conteúdos em SP**

EC	DICHIARAZIONE CE DECLARACIÓN CE DECLARAÇÃO CE
WD	Schema Elettrico Esquema Eléctrico Esquema Eléctrico
BD	Schema a Blocchi Esquemas en Bloques Esquema em Blocos

ENGLISH

TABLE OF CONTENTS

1.0	INTRODUCTION	P.5
1.1	USE LIMITATIONS	P.5
1.2	NOTICE	P.6
1.3	GENERAL SAFETY INSTRUCTIONS	P.6
1.4	NOMENCLATURE	P.10
1.5	SPECIFICATIONS	P.10
1.6	DIMENSIONS OF THE MACHINE	P.11
1.7	STANDARD ACCESSORIES	P.11
1.8	ACCESSORIES ON REQUEST	P.12
1.9	SAFETY DEVICES	P.13
2.0	CARRIAGE INSTRUCTIONS	P.14
2.1	UNCRATING INSTRUCTIONS	P.14
2.2	INSTALLATION AREA	P.15
3.0	INSTALLATION INSTRUCTIONS	P.16
3.1	ELECTRIC INSTALLATION	P.17
3.2	MOTOR ROTATION CHECK	P.18
4.0	CONTROLS	P.19
5.0	MOUNTING AND DEMOUNTING - GENERAL PRECAUTIONS	P.22
5.1	LOCKING RIMS	P.23
5.2	DEMOUNTING TUBELESS TRUCK TIRES (UP TO 13" WIDE)	P.24
5.3	MOUNTING TUBELESS TRUCK TIRES (UP TO 13" WIDE)	P.27
5.4	DEMOUNTING DUPLEX AND SUPERSINGLE TUBELESS TRUCK TIRES (OVER 13" WIDE)	P.30
5.5	MOUNTING DUPLEX AND SUPERSINGLE TUBELESS TRUCK TIRES (OVER 13" WIDE)	P.31
5.6	DEMOUNTING TIRES FROM MULTI-PIECE RIM/WHEEL ASSEMBLIES	P.33
5.7	MOUNTING TIRES ONTO MULTI-PIECE RIM/WHEEL ASSEMBLIES	P.35
5.8	DEMOUNTING TRACTOR AND O.T.R. WHEELS WITH ONE-PIECE RIMS	P.36
5.9	MOUNTING TRACTOR AND O.T.R. WHEELS ON ONE-PIECE RIMS	P.38
5.10	WHEEL REMOVING	P.39
6.0	MAINTENANCE	P.40
7.0	MOVING THE MACHINE	P.42
8.0	PUTTING THE MACHINE OUT OF SERVICE	P.42
9.0	SCRAPPING THE MACHINE	P.43
10.0	TROUBLE SHOOTING	P.44

FRANÇAIS

SOMMAIRE

1.0	INTRODUCTION	P.5
1.1	DESTINATION D'EMPLOI	P.5
1.2	GÉNÉRALITÉS	P.6
1.3	RÈGLES GÉNÉRALES DE SÉCURITÉ	P.6
1.4	TERMINOLOGIE	P.10
1.5	CARACTÉRISTIQUES TECHNIQUES	P.10
1.6	DIMENSIONS DE LA MACHINE	P.11
1.7	ACCESSOIRES D'ORIGINE	P.11
1.8	ACCESSOIRES EN OPTION	P.12
1.9	DISPOSITIFS DE SÉCURITÉ	P.13
2.0	TRANSPORT	P.14
2.1	DÉBALLAGE	P.14
2.2	LIEU D'INSTALLATION	P.15
3.0	MONTAGE ET MISE EN OEUVRE	P.16
3.1	BRANCHEMENT ÉLECTRIQUE	P.17
3.2.1	CONTRÔLE DU SENS DE ROTATION MOTEUR	P.18
4.0	COMMANDES	P.19
5.0	MONTAGE ET DÉMONTAGE PNEUS - PRÉCAUTIONS GÉNÉRALES	P.22
5.1	BLOCAGE DE LA JANTE	P.23
5.2	DÉMONTAGE DE PNEUS TUBELESS POUR CAMIONS	P.24
5.3	MONTAGE DE PNEUS TUBELESS POUR CAMIONS	P.27
5.4	DÉMONTAGE DE PNEUS TUBELESS POUR CAMION	P.30
5.5	MONTAGE DE PNEUS TUBELESS POUR CAMION (PLUS DE 13" DE SECTION DUPLEX-SUPERSINGLE)	P.31
5.6	DÉMONTAGE DE ROUES À ALÉSAGE CENTRAL	P.33
5.7	MONTAGE DE ROUES À ALÉSAGE CENTRAL	P.35
5.8	DÉMONTAGE DES ROUES AGRICOLES ET DE GÉNIE CIVIL AVEC JANTE À BASE CREUSE	P.36
5.9	MONTAGE DES ROUES AGRICOLES ET DE GÉNIE CIVIL AVEC JANTE À BASE CREUSE	P.38
5.10	RETIRER LA ROUE	P.39
6.0	ENTRETIEN	P.40
7.0	DÉPLACEMENT	P.42
8.0	MISE DE CÔTÉ	P.42
9.0	DÉMOLITION	P.43
10.0	RECHERCHE ANOMALIES	P.44

DEUTSCH

INHALTSVERZEICHNIS

1.0	EINLEITUNG	S.5
1.1	VERWENDUNGSZWECK	S.5
1.2	ALLGEMEINES	S.6
1.3	ALLGEMEINE SICHERHEITSVORSCHRIFTEN	S.6
1.4	BEZEICHNUNGEN DER MASCHINENFUNKTIONSTEILE	S.10
1.5	TECHNISCHE DATEN	S.10
1.6	MASCHINENABMESSUNGEN	S.11
1.7	SERIENZUBEHÖR	S.11
1.8	ZUBEHÖR AUF ANFRAGE	S.12
1.9	SICHERHEITSVORRICHTUNGEN	S.13
2.0	TRANSPORT	S.14
2.1	AUSPACKEN	S.14
2.2	AUFSTELLUNGORT	S.15
3.0	MASCHINENAUFSTELLUNG	S.16
3.1	ELEKTRISCHER ANSCHLUSS	S.17
3.2	KONTROLLE DER MOTORDREHRICHTUNG	S.18
4.0	MASCHINENBEDIENUNG	S.19
5.0	VORSICHTSMASSNAHMEN BEI REIFEN- MONTAGE UND DEMONTAGE	S.22
5.1	AUFSPANNUNG DER FELGEN	S.23
5.2	DEMONTAGE VON LKW-SCHLAUCHLOSREIFEN	S.24
5.3	MONTAGE VON LKW-SCHLAUCHLOSREIFEN (BIS 13" QUERSCHNITT)	S.27
5.4	DEMONTAGE VON LKW-SCHLAUCHLOSREIFEN (ÜBER 13" DUPLEX-SUPERSINGLE BREITE)	S.30
5.5	MONTAGE VON LKW-SCHLAUCHLOSREIFEN (ÜBER 13" DUPLEX-SUPERSINGLE BREITE)	S.31
5.6	DEMONTAGE VON REIFEN AUF SPRENGRINGFELGEN	S.33
5.7	MONTAGE VON REIFEN AUF SPRENGRINGFELGEN	S.35
5.8	DEMONTAGE VON LANDWIRTSCHAFTS-UND EM RÄDERN AUF TIEFBETIFELGEN	S.36
5.9	MONTAGE VON LANDWIRTSCHAFTS-UND EM RÄDERN AUF TIEFBETIFELGEN	S.38
5.10	ENTFERNEN DES RADES	S.39
6.0	WARTUNG	S.40
7.0	INNERBETRIEBLICHE UMSETZUNG DER MASCHINE	S.42
8.0	LÄNGFRISTIGE MASCHINENSTILLEGUNG	S.42
9.0	VERSCHROTTUNG	S.43
10.0	FEHLERSUCHE	S.44

1.0 INTRODUCTION

Congratulations on purchasing the John Bean T8056 electric-hydraulic tire changer.

This tire changer is designed for ease of operation, safe handling of rims, reliability and speed.

With a minimum of maintenance and care, your tire changer will provide many years of trouble-free operation. Instructions on use, maintenance and operational requirements of the machine are covered in this manual.

1.0 INTRODUCTION

Félicitations pour avoir acheté le démonte-pneus électro-hydraulique John Bean T8056.

Cette machine est d'emploi facile, sûr et fiable.

Avec un minimum d'entretien et de soin, ce démonte-pneus vous garantit de nombreuses années de travail rentable et sans problèmes.

Les instructions sur l'emploi, l'entretien et les modalités d'emploi sont décrites dans ce manuel.

1.0 EINLEITUNG

Mit dem Kauf der elektrohydraulischen Reifenmontiermaschine John Bean T8056 haben Sie eine hervorragende Wahl getroffen.

Dieses für den Profiwerkstattgebrauch entwickelte Gerät zeichnet sich durch seine Zuverlässigkeit und die leichte, sichere und schnelle Handhabung besonders aus.

Bei einem Mindestmaß an Wartung und Pflege wird diese Reifenmontiermaschine über viele Jahre hinweg problemlos und erfolgreich arbeiten. Anweisungen und Hinweise zu Betrieb, Wartung und Einsatzbedingungen werden in der vorliegenden Betriebsanleitung beschrieben.



STORE THIS MANUAL IN A SAFE PLACE FOR FUTURE REFERENCE. READ THIS MANUAL THOROUGHLY BEFORE USING THE MACHINE.



CONSERVER SOIGNEUSEMENT CE MANUEL POUR TOUTE CONSULTATION. LIRE ATTENTIVEMENT CE MANUEL AVANT D'UTILISER LA MACHINE



BITTE HEBEN SIE DIESE BETRIEBS-ANLEITUNG ALS NACHSCHLAGE-WERK AUF. LESEN SIE DIE BETRIEBS-ANLEITUNG VOR DER INBETRIEB-NAHME DES GERÄTS AUFMERKSAM DURCH.

1.1 USE LIMITATIONS

The John Bean T8056 model tire changer is intended to be used as a device to demount and mount tubeless truck tires with the following specifications:

Maximum tire diameter:
2350 mm (92" 1/2)
Maximum tire width: 1100 mm (43")

1.1 DESTINATION D'EMPLOI

Le démonte-pneus modèle John Bean T8056 est destiné à être employé comme dispositif pour le démontage et le montage de pneus tubeless (sans chambre à air) pour camions avec les caractéristiques suivantes:

*Diamètre maximum: mm 2350 (92" 1/2)
Largeur maximum: mm 1100 (43")*

1.1 VERWENDUNGSZWECK

Die Reifenmontiermaschine Modell John Bean T8056 ist für den Einsatz als Vorrichtung für Demontage und Montage von LKW-, Traktor- und EM-Reifen mit oder ohne Luftschlauch mit folgenden Abmessungen bestimmt:

Max. Reifendurchmesser :
2350 mm (92" 1/2)
Max. Reifenbreite: 1100 mm (43")

This device shall be used in the application for which it is specifically designed.

Any other use shall be considered as improper, thus not reasonable.

In particular, this device is not suitable to inflate tires. Inflation of tires shall be carried out in an approved inflation safety cage.

The manufacturer shall not be considered liable for possible damage caused by improper, wrong or non-reasonable use.

1.2 NOTICE

This manual is a part of the product. Read carefully the warnings and instructions of this manual since they provide important information concerning safety and maintenance.

1.3 GENERAL SAFETY INSTRUCTIONS

THE USE OF THIS DEVICE IS ALLOWED ONLY TO PERSONNEL DULY TRAINED BY AN AUTHORIZED DEALER.

ANY MISUSE OR MODIFICATION OF THIS DEVICE OR OF ITS PARTS OR COMPONENTS NOT PREVIOUSLY AUTHORIZED BY THE MANUFACTURER WAIVE THE MANUFACTURER FROM ANY DAMAGE CONSEQUENT OR RELATED TO THE ABOVE MENTIONED MISUSES.

Cet appareil doit être employé selon la destination pour laquelle il a été projeté.

Tout autre emploi doit être considéré comme impropre et donc inadéquat. En particulier, cet appareil n'est pas approprié pour gonfler les pneus. Le gonflage des pneus doit être réalisé en cage de gonflage homologuée.

Le constructeur ne peut pas être considéré comme responsable des dommages éventuels causés par des emplois impropres, erronés et irraisonnés.

1.2 GÉNÉRALITÉS

Ce manuel fait partie intégrante du produit.

Lire attentivement les instructions et les notices explicatives contenues dans ce manuel puisqu'elles donnent des indications importantes pour ce qui concerne la sécurité d'emploi et l'entretien.

1.3 RÈGLES GÉNÉRALES DE SÉCURITÉ

L'EMPLOI DE L'APPAREIL EST PERMIS SEULEMENT AU PERSONNEL OPPORTUNÉMENT FORMÉ PAR LE DISTRIBUTEUR AUTORISÉ.

TOUT ET N'IMPORTE QUEL CHANGEMENT OU MODIFICATION DE L'APPAREIL OU DE L'UNE SES PIÈCES QUI N'A PAS ÉTÉ AUTORISÉ PAR LE CONSTRUCTEUR, DÉCHARGE CELUI-CI DES DOMMAGES CAUSÉS PAR OU RAPPORTEABLES AUX ACTIONS SUSMENTIONNÉES.

Dieses Gerät muß für den Verwendungszweck eingesetzt werden, für den es eigens konzipiert wurde.

Jede andere Verwendungsart ist als unsachgemäß und demnach unvernünftig anzusehen.

Im besonderen ist dieses Gerät für das Reifenfüllen vollkommen ungeeignet. Das Reifenfüllen muß in einem zugelassenen Füllkäfig erfolgen.

Der Gerätehersteller kann für Schäden durch unsachgemäßen, falschen oder unvernünftigen Gebrauch nicht verantwortlich gemacht werden.

1.2 ALLGEMEINES

Die vorliegende Betriebsanleitung ist Bestandteil des Produktes.

Lesen Sie die Anweisungen und Warnungen in der vorliegenden Betriebsanleitung genau durch, da sie wichtige Hinweise für den sicheren Einsatz und die Wartung dieses Geräts vermitteln.

1.3 ALLGEMEINE SICHERHEITSVORSCHRIFTEN

DAS GERÄT DARF NUR VON PERSONAL BEDIENT WERDEN, DAS DAFÜR DURCH DEN VERTRAGSHÄNDLER EIGENS GESCHULT WURDE.

JEDE ART VON EINGRIFF ODER VERÄNDERUNG DES GERÄTS ODER VON GERÄTEBESTANDTEILEN, DIE OHNE VORHERIGE ZUSTIMMUNG DES HERSTELLERS VORGENOMMEN WURDEN, ENTBINDEN DIESEN VON DER HAFTUNG FÜR SCHÄDEN, DEREN EINTRETEN AUF DIESES HANDELN ZURÜCKZUFÜHREN IST.

REMOVING OR BYPASSING SAFETY DEVICES OR WARNING LABELS OF THE MACHINE IS A VIOLATION OF THE SAFETY REGULATIONS.

THE USE OF THIS DEVICE IS ALLOWED ONLY IN LOCATIONS WITH NO EXPLOSION OR FIRE HAZARD.

THIS EQUIPMENT IS DESIGNED TO RECEIVE ORIGINAL SPARE PARTS AND ACCESSORIES ONLY.

THE INSTALLATION SHALL BE CARRIED OUT ONLY BY QUALIFIED PERSONNEL AND WITHIN THE SCOPE OF THE INSTRUCTIONS PROVIDED IN THIS MANUAL.

CHECK FOR POSSIBLE DANGEROUS CONDITIONS DURING THE OPERATION OF THE MACHINE. IN SUCH A CASE STOP THE MACHINE IMMEDIATELY. IN CASE A DEFECTIVE FUNCTIONING CONDITION IS DETECTED, STOP USING THE MACHINE AND CALL THE AUTHORIZED DISTRIBUTOR FOR ASSISTANCE.

BEFORE SERVICING ANY TIRES, WHEELS OR RIMS ALL PERSONNEL SHOULD RECEIVE THOROUGH TRAINING FOR THE PROPER SERVICING OF TRUCK TIRES, WHEELS AND RIMS. CONSULT WITH YOUR LOCAL CITY, COUNTRY STATE, AND NATIONAL SAFETY AND HEALTH ADMINISTRATIONS TO RECEIVE CLARIFICATION OF ANY PUBLICATIONS AVAILABLE GOVERNING THIS SERIOUS MATTER.

LA LEVÉE OU L'ALTÉRATION DES DISPOSITIFS DE SÉCURITÉ OU D'INSTRUCTIONS PLACÉS SUR LA MACHINE ENTRAÎNE UNE VIOLATION DES RÈGLES EUROPÉENNES SUR LA SÉCURITÉ.

L'EMPLOI DE L'APPAREIL EST PERMIS SEULEMENT EN LIEUX SANS DANGER D'EXPLOSION OU D'INCENDIE.

L'INSTALLATION DOIT ÊTRE EFFECTUÉE PAR DU PERSONNEL QUALIFIÉ DANS LE RESPECT DES INSTRUCTIONS DONNÉES.

CETTE MACHINE A ÉTÉ CONÇUE POUR NE MONTER QUE DES ACCESSOIRES ET DES PIÈCES DE RECHANGE D'ORIGINE.

CONTRÔLER QUE PENDANT LES MANOEUVRES AUCUNE CONDITION DE DANGER NE SE VÉRIFIE. LE CAS ÉCHÉANT, ARRÊTER IMMÉDIATEMENT LA MACHINE.

SI L'ON REMARQUE DES IRRÉGULARITÉS FONCTIONNELLES, ARRÊTER LES OPÉRATIONS ET CONSULTER LE SERVICE APRÈS-VENTE DU DISTRIBUTEUR AUTORISÉ.

AVANT D'OPÉRER SUR N'IMPORTE QUEL PNEU, ROUE OU JANTE, LE PERSONNEL DOIT ÊTRE COMPLÈTEMENT INFORMÉ SUR LES MODALITÉS D'INTERVENTION SPÉCIFIQUE POUR LES PNEUS, LES ROUES ET LES JANTES DE CAMION.

DIE ENTFERNUNG ODER VERÄNDERUNG VON SICHERHEITSVORRICHTUNGEN ODER WARNHINWEISEN AM GERÄT STELLT EINE VERLETZUNG DER EUROPÄISCHEN SICHERHEITSVORSCHRIFTEN DAR.

DAS GERÄT DARF NUR AN ORTEN BETRIEBEN WERDEN, AN DENEN KEINE EXPLOSIONS- ODER BRANDGEFAHR BESTEHT.

EMPFOHLEN WIRD DIE VERWENDUNG VON ORIGINALZUBEHÖR. UNSERE GERÄTE SIND FÜR DIE VERWENDUNG VON ORIGINALZUBEHÖR UND ERSATZTEILEN AUSGELEGT.

DIE INSTALLATION IST VON FACHPERSONAL UNTER VOLLER EINHALTUNG DER HIER AUFGEFÜHRTEN ANWEISUNGEN DURCHZUFÜHREN.

SICHERSTELLEN, DASS SICH WÄHREND DER BETRIEBSVORGÄNGE KEINE GEFAHRENSITUATIONEN ERGEBEN. ANSONSTEN DAS GERÄT SOFORT ANHALTEN. WERDEN UNREGELMÄßIGKEITEN IN DER FUNKTIONSWEISE DES GERÄTS FESTGESTELLT, DIE ARBEITSVORGÄNGE UNTERBRECHEN UND DEN KUNDENDIENST DES VERTRAGSHÄNDLERS EINSCHALTEN.

DAS BEDIENUNGSPERSONAL MUSS VOR DER ARBEIT MIT LKW-RÄDERN REIFEN ODER FELGEN ÜBER DIE BESONDEREN ARBEITSBEDINGUNGEN IN DIESEM BEREICH UNTERWIESEN WERDEN.

DURING THE USE AND MAINTENANCE OF THE MACHINE IT IS MANDATORY TO COMPLY WITH ALL LAWS AND REGULATIONS FOR ACCIDENT PREVENTION.

THE ELECTRIC POWER SOURCE MUST HAVE A GROUND CABLE AND THE GROUND CABLE OF THE MACHINE (YELLOW WITH GREEN) MUST BE CONNECTED TO THE GROUND CABLE OF THE POWER SOURCE.

BEFORE ANY MAINTENANCE OR REPAIRS ARE ACCOMPLISHED THE MACHINE MUST BE DISCONNECTED FROM THE ELECTRIC SUPPLY.

NEVER WEAR TIES, CHAINS OR OTHER LOOSE ARTICLES WHEN USING, MAINTAINING OR REPAIRING THE MACHINE. LONG HAIR IS ALSO DANGEROUS AND SHOULD BE KEPT UNDER A HAT.

THE USER MUST WEAR PROPER SAFETY ATTIRE, I.E. GLOVES, SAFETY SHOES AND GLASSES.



CONSULTER LES ORGANES DE LA SANTÉ ET DE LA SÉCURITÉ DE SA PROPRIÉTÉ, DE SA RÉGION ET DE SON PAYS POUR RECEVOIR DES CLARIFICATIONS SUR TOUTES LES PUBLICATIONS DISPONIBLES CONCERNANT CETTE MATIÈRE.

PENDANT L'INSTALLATION, L'UTILISATION ET L'ENTRETIEN DE LA MACHINE, IL EST IMPÉRATIF DE RESPECTER TOUTES LES LOIS ET LES RÈGLES POUR LA PRÉVENTION DES ACCIDENTS.

LE CÂBLE DE TERRE DE LA MACHINE (JAUNE/VERT) DOIT ÊTRE BRANCHÉ AU CÂBLE DE TERRE DE L'INSTALLATION DE DISTRIBUTION.

AVANT TOUTE OPÉRATION D'ENTRETIEN ET DE RÉPARATION LA MACHINE DOIT ÊTRE DÉBRANCHÉE DU RÉSEAU ÉLECTRIQUE.

NE PORTER JAMAIS DE CRAVATES, DE CHAÎNES OU AUTRES LORSQUE L'ON EXÉCUTE DES OPÉRATIONS D'EMPLOI, D'ENTRETIEN OU DE RÉPARATION SUR LA MACHINE. LES CHEVEUX LONGS SONT ÉGALEMENT DANGEREUX. ILS DOIVENT ÊTRE RASSEMBLÉS SOUS UNE CASQUETTE OU AUTRE.

L'OPÉRATEUR DOIT PORTER DES VÊTEMENTS ADÉQUATS, DES GANTS, DES CHAUSSURES DE SÉCURITÉ ET DES LUNETTES



. DAZU DIEN DIE BETRIEBSANLEITUNG. ZUSÄTZLICH KÖNNEN SIE VON DEN ZUSTÄNDIGEN SICHERHEITSDIENSTEN UND GESUNDHEITSBÜROEN IHRES LANDES EINSCHLÄGIGE PUBLIKATIONEN UND RICHTLINIEN ANFORDERN.

WÄHREND BETRIEB UND WARTUNG DIESES GERÄTS SIND ALLE GELTENDEN SICHERHEITSDIENST- UND UNFALLVERHÜTUNGSVORSCHRIFTEN UNBEDINGT EINZUHALTEN.

DIE ELEKTROANLAGE AM BETRIEBSORT MUSS ÜBER EINE ERDUNG VERFÜGEN, AN DIE DER GELB-GRÜNE MASCHINENSCHUTZLEITER ANGESCHLOSSEN WIRD.

VOR ALLEN WARTUNGS- ODER REPARATURARBEITEN MUSS DIE STROMZUFUHR DER MASCHINE ABGESCHALTET WERDEN.

WÄHREND DER BETRIEBS-, WARTUNGS- UND REPARATURARBEITEN AN DER MASCHINE DÜRFEN KEINE KRAVATTEN, KETTEN ODER ANDERE LOSE ACCESSOIRES GETRAGEN WERDEN. AUCH LANGE HAARE SIND GEFÄHRLICH UND DESHALB ENTSPRECHEND ZU SCHÜTZEN. DER BEDIENER MUSS EINE ANGEMESSENE

SICHERHEITSAUSRÜSTUNG TRAGEN WIE HANDSCHUHE, SICHERHEITSSCHUHE UND SCHUTZBRILLE.



MAINTAIN ALL ELECTRIC CORDS IN GOOD REPAIR.

KEEP SAFETY FEATURES IN PLACE AND IN WORKING ORDER.

KEEP WORKING AREA CLEAN. CLUTTERED AREAS INVITE ACCIDENTS.

AVOID DANGEROUS ENVIRONMENTS. DON'T USE POWER TOOLS OR ELECTRICAL EQUIPMENT IN DAMP OR WET LOCATIONS, OR EXPOSE THEM TO RAIN.

NOBODY SHOULD BE ALLOWED TO STAND NEXT TO THE WHEEL, WHEN MOUNTING/DEMOUNTING A TIRE OR CLAMPING A WHEEL.

KEEP THE WORK AREA WELL LIGHTED.

PROPERLY ATTACH THE MACHINE TO THE FLOOR.



ALL ELECTRICAL CONNECTIONS SHALL BE PERFORMED BY A LICENCED TECHNICIAN. ALL SERVICE MUST BE PERFORMED BY AN AUTHORIZED SERVICE TECHNICIAN.

LES CÂBLES ÉLECTRIQUES DOIVENT ÊTRE CONSERVÉS EN BON ÉTAT.

LE CARTER DE SÉCURITÉ ET LES DISPOSITIFS DE SÉCURITÉ DOIVENT ÊTRE ACTIFS ET DOIVENT FONCTIONNER CORRECTEMENT.

.LA ZONE DE TRAVAIL DOIT ÊTRE PROPRE. LES ENDROITS DÉSORDONNÉS FAVORISENT LES ACCIDENTS.

ÉVITER LES SITUATIONS DANGEREUSES. NE PAS UTILISER D'OUTILS PNEUMATIQUES OU ÉLECTRIQUES DANS DES LIEUX HUMIDES ET GLISSANTS, NE PAS LES EXPOSER AUX INTEMPÉRIES.

INTERDIRE À N'IMPORTE QUI DE STATIONNER DEVANT LA ROUE PENDANT L'OPÉRATION DE MONTAGE DES PNEUS OU DE BLOCAGE DE LA ROUE.

LA ZONE DE TRAVAIL DOIT ÊTRE BIEN ÉCLAIRÉE.

LA MACHINE DOIT ÊTRE FIXE AU SOL.



TOUTES LES INTERVENTIONS SUR L'INSTALLATION ÉLECTRIQUE DOIVENT ÊTRE RÉALISÉES PAR UN PERSONNEL PROFESSIONNELLEMENT QUALIFIÉ. TOUTES LES RÉPARATIONS DOIVENT ÊTRE EFFECTUÉES PAR DES TECHNICIENS AGRÉÉS.

ELEKTRISCHE KABEL MÜSSEN IN GUTEM ZUSTAND GEHALTEN WERDEN.

DER RADSCHUTZ UND DIE ANDEREN SICHERHEITSVORRICHTUNGEN MÜSSEN IMMER FUNKTIONSBEREIT GEHALTEN WERDEN.

DAS ARBEITSUMFELD IST SAUBER ZU HALTEN. UNORDNUNG BEGÜNSTIGT UNFÄLLE.

GEFAHRENSITUATIONEN UNBEDINGT VERMEIDEN. PNEUMATISCHE ODER ELEKTRISCHE WERKZEUGE NICHT IN FEUCHTEN ODER RUTSCHIGEN RÄUMEN VERWENDEN UND NICHT DEN UNBILDEN DES WETTERS AUSSETZEN.

WÄHREND DER REIFENMONTAGE UND DEMONTAGE SOWIE WÄHREND DES RADAUFSPANNENS DARF SICH NIEMAND IN DER NÄHE DES RADES AUFHALTEN.

FÜR AUSREICHENDE BELEUCHTUNG AM BETRIEBSORT SORGEN.

DIE MASCHINE IST AM WERKSTATTBODEN ZU BEFESTIGEN.



ALLE ARBEITEN AN DER ELEKTROANLAGE DÜRFEN NUR VON ELEKTROFACHKRÄFTEN VORGENOMMEN WERDEN. ALLE REPARATUREN MÜSSEN VON ZUGELASSENEN TECHNIKERN DURCHGEFÜHRT WERDEN.

1.4 NOMENCLATURE

Before installing and using the tire changer it is suggested that you become familiar with the nomenclature of the machine's components (Fig.1).

1. Mount/demount tool
2. Toolholder arm
3. Footboard
4. Carriage/arm support
5. Chuck arm
6. Self-centering chuck
7. Jaws
8. Electric cabinet
9. Main switch
10. Reset button
11. 8 position switch
12. Chuck switch
13. Emergency stop
14. Chuck rotation control pedal

1.5 SPECIFICATIONS

Electric-hydraulic tire changer for tubeless truck wheels.

Weight with standard acc.:	761 kg (1674 lbs)
Electric specifications:	400VAC, 3ph, 50-60Hz, 9.5A
Hydraulic motor power:	1.5 kW (2 HP)
Chuck rotation motor power:	1.3-1.8 kW (1.8-2.5 HP)
Chuck capacity:	14" - 32"
Max. tire diameter:	2350 mm (92" 1/2)
Max. tire width:	1100 mm (43")
Max. chuck torque:	3100 Nm (2268 ftxlbs)
Clamping power:	60kN
Chuck rotation speed:	4-8 rpm
Acoustic pressure:	<70dBA

1.4 TERMINOLOGIE

Avant d'installer et d'utiliser le démonte-pneus, on conseille de se familiariser avec la terminologie des pièces composant la machine (Fig.1).

1. Outil de montage/démontage
2. Bras porte-outil
3. Plate-forme
4. Châssis chariot/bras
5. Bras porte-arbre
6. Arbre d'autocentrage
7. Griffes d'autocentrage
8. Centrale électrique
9. Interrupteur général
10. Touche de reset
11. Manipulateur à 8 positions
12. Manipulateur ouverture/fermeture arbre
13. Interrupteur de secours
14. Pédalier rotation autocentreur

1.5 CARACTÉRISTIQUES TECHNIQUES

Démonte-pneus électro-hydraulique pour pneus de camion tubeless (sans chambre à air).

Poids avec accessoires en dotation:	761kg (1674lbs)
Caractéristiques électriques:	400VAC3, 50-60Hz, 9.5A
Puissance moteur pomp:	1.5 kW (2 HP)
Puissance moteur arbre:	1.3-1.8 kW (1.8-2.5 HP)
Blocage jante:	14"-32"
Diamètre maxi. pneu:	2350 mm (92" 1/2)
Largeur maxi. pneu:	1100 mm (43")
Couple maximum à l'arbre:	3100 Nm (2268 ftxlbs)
Force blocage jante:	60 KN
Vitesse rotation arbre:	4-8 t/min
Emission acoustique:	<70dBA

1.4 BEZEICHNUNGEN DER MASCHINENFUNKTIONSTEILE

Vor Aufstellung und Inbetriebnahme der Reifenmontiermaschine sollten Sie sich mit den Bezeichnungen der Maschinenfunktionsteile vertraut machen (Abb.1).

1. Montage-Demontagewerkzeug
2. Werkzeugträger
3. Plattform
4. Maschinenrahmen/Spannfutterarm
5. Spannfutterarm
6. Selbstzentrierendes Spannfutter
7. Spannklaue
8. Schaltkasten
9. Hauptshalter
10. Rückstellknopf
11. Steuerknüppel (8 Positionen)
12. Steuerknüppel (Öffnen und Schließen des Spannfutters)
13. Not-Aus-Schalter
14. Pedalsteuerung für Spannfutterdrehung

1.5 TECHNISCHE DATEN

Elektrohydraulische Reifenmontiermaschine für LKW-Traktor- und EM-Reifen mit und ohne Schlauch.

Maschinengewicht mit Serienzubehör:	761 kg (1674 lbs)
Elektrischer Anschluß:	400 VAC 3, 50-60 Hz, 9.5 A
Pumpenmotorleistung:	1.5 kW (2.5 HP)
Spannfuttermotorleistung:	1.3-1.8 kW (1.8-2 HP)
Spannvorrichtung:	14"-32"
Max. Reifendurchmesser:	2350 mm (92" 1/2)
Max. Reifenbreite:	1100 mm (43")
Max. Drehmoment am Spannfutter:	3100 Nm (2268 ftxlbs)
Spannkraft:	60KN
Drehgeschwindigkeit Spannfutter:	4-8 U/min
Schalldruck:	<70dBA

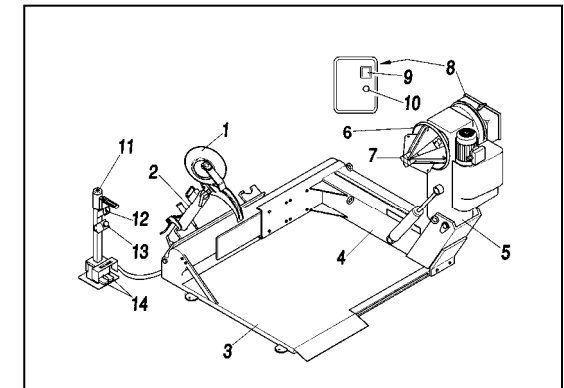

Fig.1

604

1.6 DIMENSIONS OF THE MACHINE (Fig.2)

1.6 DIMENSIONS DE LA MACHINE (Fig.2)

1.6 MASCHINENABMESSUNGEN (Abb.2)

1.7 STANDARD ACCESSORIES (Fig.3)

1.7 ACCESSOIRES D'ORIGINE (Fig.3)

1.7 SERIENZUBEHÖR (Abb.3)

- #0001418 Shore fire tool
- #4004461 Long fire tool
- #4002354 Bead pushing lever
- #EAK0315G66A Protectors for alloy rims
- #4009472 Mounting clamp

To hold the bead when mounting tires on steel rims.
Instructions for use is in section 5.3.

- #0001418 Levier court soulève pneu
 - #4004461 Levier long soulève pneu
 - #4002354 Levier presse-talon
 - #EAK0315G66A Carter de sécurité pour jantes en tôle
 - #4009472 Etau de montage
- Pour retenir le talon pendant le montage de pneus sur jantes en acier.
Les instructions pour l'emploi sont décrites au paragraphe 5.3.

- #0001418 Montiereisen, kurz
 - #4004461 Montiereisen, lang
 - #4002354 Wulstniederhalter
 - #EAK0315G66A Leichtmetallfelgenschutz
 - #4009472 Montageklemme
- Zum Zusammenhalten von Wulst und Felge während der Reifenmontage auf Stahlfelgen.
Zur Verwendungsweise siehe Kap. 5.3.

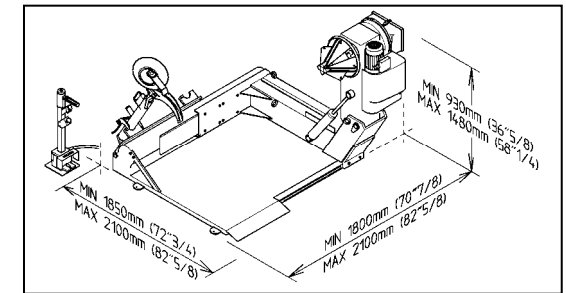

Fig.2

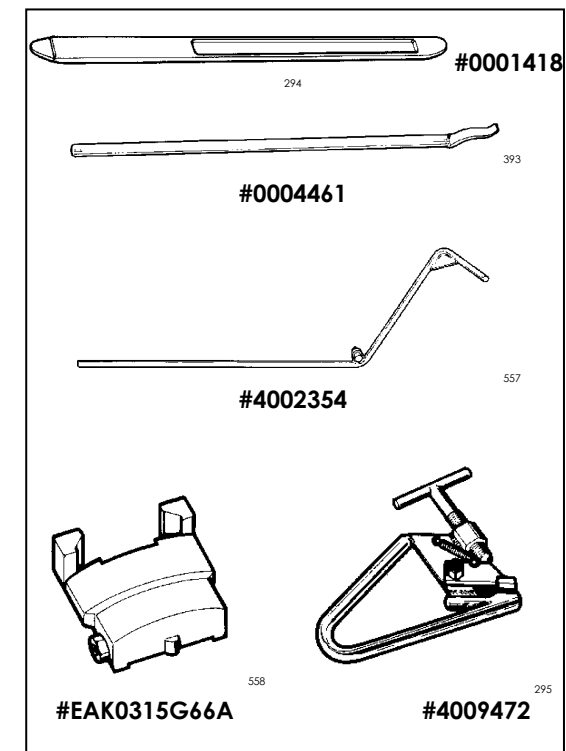

Fig.3

1.8 ACCESSORIES ON REQUEST**#4021852 Clamp for lighth-alloy rims** (Fig.4).

To hold the bead when mounting tires on light-alloy rims. Instructions for use is in section 5.3.

#4007611 O.T.R. Clamp(Fig.5)

Useful when breaking the bead from the rim on multi-piece wheels (O.T.R.). Instructions for use is in section 5.6.

EAA0373G89A Tubeless roller (Fig.6).

Facilitates mounting and dismounting tubeless tires up to 13" wide.

#4021967 Extensions for 56" (Fig.7).

Necessary when clamping rims without flange and with a diameter exceeding 32".

1.8 ACCESSOIRES EN OPTION**#4021852 Étau pour roues en tôle légère**(Fig.4).

Pour retenir le talon contre la jante pendant le montage de pneus sur jantes en tôle légère. Les instructions pour l'emploi sont décrites au paragraphe 5.3.

#4007611 Étau roues de génie civil (Fig.5).

Facilite le détalonnage du pneu de la jante en plusieurs parties. Les instructions pour l'emploi sont décrites au paragraphe 5.6.

EAA0373G89A Galet tubeless (Fig.6).

Il facilite les opérations de montage et de démontage de pneus tubeless jusqu'à 13" de largeur.

#4021967 Rallonges 56" (Fig.7).

Nécessaires lorsque l'on bloque des jantes sans flasque avec un diamètre supérieur à 32".

1.8 ZUBEHÖR AUF ANFRAGE**#4021852 Montageklemme für Alufelgen** (Abb.4).

Zum Zusammenhalten von Wulst und Felge während der Reifenmontage auf Alufelgen.
Zur Verwendungsweise siehe Kap. 5.3.

#4007611 Montageklemme für EM-Reifen (Abb.5).

Erleichtert das Reifenabdrücken von mehrteiligen Felgenringen.
Zur Verwendungsweise siehe Kap. 5.6.

EAA0373G89A Rolle für Schlauchlosreifen (Abb.6).

Erleichtert die Montage- und Demontagevorgänge bei Schlauchlosreifen bis 13" Breite.

#4021967 56" Verlängerungen (Abb.7).

Sind notwendig, um Felgen ohne Flansch mit Durchmesser über 32" zu spannen.

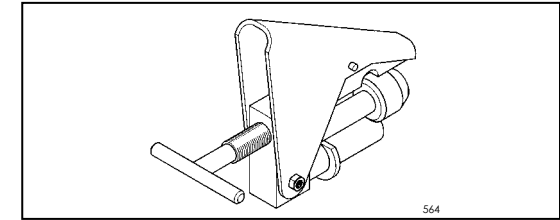

Fig. 4

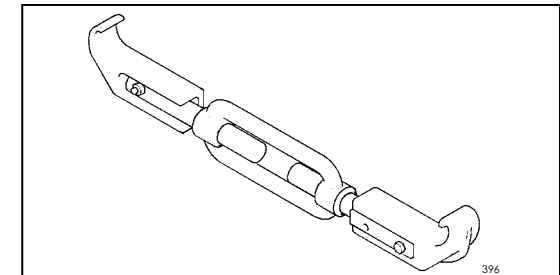

Fig. 5

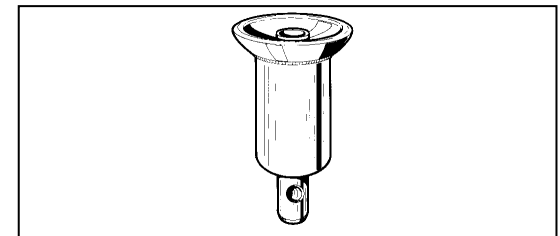

Fig. 6

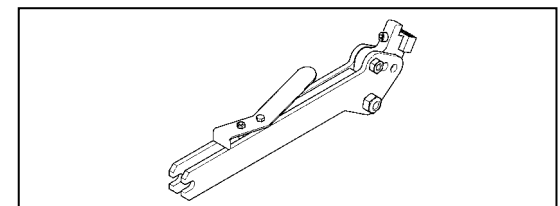

Fig. 7

1.9 SAFETY DEVICES

This machine has several protectors to prevent compression or crushing hazards.

The rotation speed of the chuck has been limited to a maximum of 8 rpm to prevent dragging or entrapping hazards.

There is an emergency button on the portable control unit.

1.9 DISPOSITIFS DE SÉCURITÉ

Cette machine est équipée de différentes protections pour éviter les risques d'écrasement ou de compression.

La vitesse de rotation de l'arbre a été limitée à un maximum de 8 t/min pour éviter les risques d'entraînement ou d'engouffrement.

Un interrupteur de secours est présent sur le pédalier mobile.

1.9 SICHERHEITSVORRICHTUNGEN

Dieses Gerät wurde mit verschiedenen Schutzeinrichtungen zur Vermeidung von Quetsch- und Stauchgefahren ausgestattet.

Die Spannfutterdrehgeschwindigkeit wurde auf 8 U/min begrenzt, um Gefahren des Mitgerissenwerdens oder Sich-Verfangens zu vermeiden.

An der tragbaren Steuersäule ist ein Not-Aus-Schalter vorhanden.

2.0 CARRIAGE INSTRUCTIONS

The machine is crated in a wooden box of appropriate strength. The box is mounted on a pallet. Handling of the machine must be performed with an appropriate lifting device (fork lift) (Fig.10).

2.1 UNCRATING INSTRUCTIONS

Uncrate the machine paying attention when removing the nails or during any other operation which may be hazardous.

After removing the crate, check for any visible damage to the machine and its components.

If in doubt, call qualified personnel for assistance.

The packing materials (plastic bags ,polystyrene, nails, screws, wood etc.) must be properly disposed of.

Place the above-mentioned materials into a trash container and dispose per local regulations.



ALWAYS WEAR GLOVES WHEN UNCRATING THE MACHINE TO PREVENT SCRATCHES OR ABRASIONS DUE TO THE CONTACT WITH PACKING MATERIALS.

2.0 TRANSPORT

La machine est emballée dans une caisse en bois de robustesse appropriée.

La caisse est livrée sur une palette.

Le transport de la machine emballée doit être effectué avec un dispositif de levage spécial (chariot élévateur) (Fig. 8).

2.1 DÉBALLAGE

Il faut effectuer l'opération de déballage en faisant particulièrement attention aux clous ou à toute autre opération pouvant être dangereuse.

Après avoir enlevé l'emballage, s'assurer de l'intégrité de la machine et de ses pièces, en contrôlant s'il y a des dommages visibles.

En cas de doutes, ne pas utiliser la machine et s'adresser au personnel professionnellement qualifié.

Les éléments de l'emballage (sachets en plastique, polystyrène expansé, clous, vis, bois, etc.) ne doivent pas être abandonnés. Mettre les matériaux susmentionnés dans les lieux de ramassage spéciaux et les éliminer selon les règles locales en vigueur.



PORTER TOUJOURS LES GANTS PENDANT LE DÉBALLAGE POUR ÉVITER DES GRIFFURES OU DES ÉGRATIGNURES DUES AU CONTACT AVEC LE MATÉRIEL DE L'EMBALLAGE.

2.0 TRANSPORT

Die Maschine wird in einer ausreichend stabilen Holzkiste ausgeliefert, die auf einer Transportpalette befestigt ist.

Der Transport des so verpackten Geräts muß mittels einer geeigneten Hebevorrichtung erfolgen (Gabelstapler) (Abb.8).

2.1 AUSPACKEN

Beim Auspacken ist dem Entfernen der Nagel und all den Vorgängen besondere Aufmerksamkeit zu widmen, die das Auftreten von Gefahren in sich bergen können.

Nach dem Entfernen der Holzkiste sich davon überzeugen, daß das Gerät und seine Bestandteile unversehrt sind, soweit dies durch eine Sichtkontrolle möglich ist. Im Zweifelsfall das Gerät nicht in Betrieb nehmen und Fachpersonal hinzuziehen.

Das Verpackungsmaterial (Plastiktüten, Polystyrol, Nögel, Schrauben, Holz, usw.) nicht verstreuen und gemäß den jeweilig geltenden Abfallbeseitigungsvorschriften entsorgen.



BEIM AUSPACKEN IMMER HANDSCHUHE TRAGEN, UM KRATZER UND SCHÜRFUNGEN DURCH DEN KONTAKT MIT DEM VERPACKUNGSMATERIAL ZU VERMEIDEN.

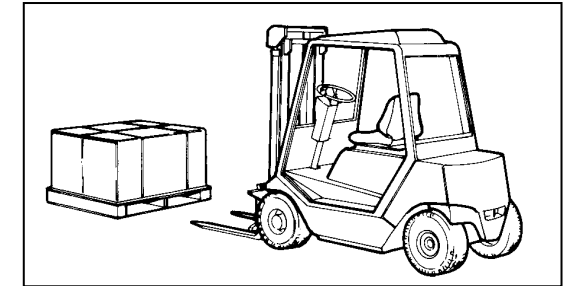

Fig.8

321

2.2 INSTALLATION AREA

Install the machine in a covered and dry area.

The installation of the machine requires a free space of at least cm 500x500 (16'5"x16'5") (Fig.9).

Make sure that from the operating position the user can see all of the machine and the surrounding area.

The operator shall forbid, in such an area, the presence of non-authorized persons and of objects which may create possible hazards.

The machine shall be installed on a horizontal floor, preferably even. Do not install the machine on a sinking or irregular floor.

In case the machine is installed on a raised floor or on a service vehicle, the floor must have a capacity of at least 15000 N/m² (1500 kg/m² or 330 lbs x sqft).

The machine must be secured to the floor through the holes provided in the cabinet. Expansion screws 12x120 mm (or bolts 12x80mm) shall be used. Drill 12 mm holes in the floor flush with the holes provided in the cabinet.

Place the nogs into the holes drilled in the floor and move the machine so that the holes of the cabinet are flush with the holes in the floor.

Tighten the screws to 70 Nm (51 ftxlb).

2.2 LIEU D'INSTALLATION

Installer la machine dans un lieu couvert, sec et si possible clos.

L'installation de la machine nécessite un espace utile d'au moins 500x500 cm (16'5"x16'5") (Fig. 9).

S'assurer que l'opérateur soit à même de visualiser tout l'appareil et la zone environnante de sa position de commande.

L'opérateur doit interdire, dans cette zone, la présence de personnes non autorisées et d'objets qui pourraient être une source de danger.

La machine doit être montée sur un plan horizontal, lisse de préférence.

Eviter les plans souples ou disjoint.

Si la machine doit être installée sur des entresols ou des soupentes, les plans doivent avoir une portée de 15000 N/m² au moins (1500 kg/m² ou 330 lbs x sqft).

La machine doit être fixée au sol au moyen des sièges correspondants présents sur l'embase. Il faut utiliser des chevilles pour vis de 12x120 mm (ou des boulons 12x80 mm).

Pratiquer des trous à la hauteur des ouvertures prévues au moyen d'une perceuse avec foret de 12 mm. Introduire les chevilles dans les orifices réalisés dans le sol et positionner la machine à la hauteur des trous pré-disposés.

Serrer les vis à 70 Nm (51 ftxlbs).

2.2 AUFSTELLUNGORT

Die Maschine an einem trockenen und überdachten, möglichst geschlossenen Ort aufstellen. Für die Aufstellung der Maschine wird eine Nutzfläche von 500x500cm (16'5"x16'5") (Abb.9).

Sicherstellen, daß der Bediener von der Bedienposition aus das gesamte Gerät und das Umfeld einsehen kann. Der Bediener hat sicherzustellen, daß sich keine Unbefugten im Maschinenumfeld aufhalten und sich dort auch keine Gegenstände befinden, die Gefahrenquellen darstellen könnten.

Das Gerät ist auf einer horizontalen, möglichst glatten Fläche aufzustellen. Unebene oder nachgebende Böden sind zu vermeiden.

Falls das Gerät in höherliegenden Stockwerken oder auf einer Empore installiert werden soll, muß sichergestellt sein, daß diese mindestens eine Tragkraft von 15000 N/m² (1500 kg/m²) aufweisen.

Die Maschine muß über die Bohrungen am Maschinengrundrahmen am Boden befestigt werden. Dazu sind Bodendübel für M12x120 mm Schrauben (oder 12x80mm Schraubbolzen) verwendet werden.

Die Bohrlöcher sind mit einem 12 mm Bohrer in Übereinstimmung mit den Grundrahmenbohrungen hervorzu- bringen.

Danach die Bodendübel einsetzen und die Maschine in Übereinstimmung mit den so vorbereiteten Befestigungsbohrungen aufstellen.

Die Schrauben mit 70 Nm festziehen.

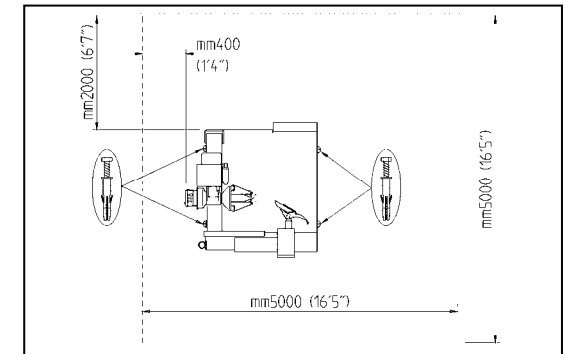

Fig.9

3.0 INSTALLATION INSTRUCTIONS

To install the machine proceed as follows:

A.
Before raising the machine, ensure that the chuck is completely closed, that the chuck arm is lowered and the chuckholder arm and toolholder arm are in the position specified in Fig.10.

B.
Remove the screws that secure the machine to the pallet.
Lift the machine only with the two lifting lugs with a belt or rope of appropriate length and strength (300 cm - 10') (Fig.10).

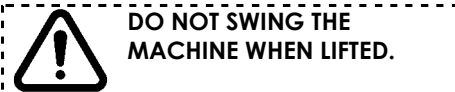
**3.0 MONTAGE ET MISE EN OEUVRE**

Pour le montage de la machine, procéder comme suit:

A.
Avant de soulever la machine, s'assurer que l'arbre autocentreur soit complètement fermé, que le bras porte-arbre soit abaissé et que le châssis porte-arbre et le châssis porte-outil soient dans la position indiquée sur la Fig. 10.

B.
Enlever les vis qui fixent la machine à la palette. Soulever la machine exclusivement par les deux oeilletons avec des câbles ou des cordes de robustesse et de longueur appropriées (300 - 10') (Fig. 10).

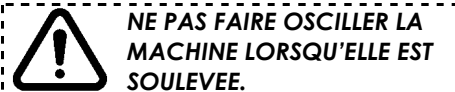
**3.0 MASCHINENAUFSTELLUNG**

Zur Aufstellung der Radwuchtmaschine wie folgt vorgehen:

A.
Vor dem Anheben der Maschine sicherstellen, daß das Spannfutter vollkommen geschlossen ist, der Spannfutterarm in Tiefstellung ist und sich der Maschinenrahmen auf der Werkzeug- wie auf der Spannfutterseite in der in Abb. 10 angegebenen Position befinden.

B.
Die Schrauben abschrauben, mit denen die Maschine an der Palette befestigt ist.
Die Maschine nur über die beiden Transportösen mit ausreichend starken und langen (300 cm) Seilen oder Gurten hochheben (Abb.10).

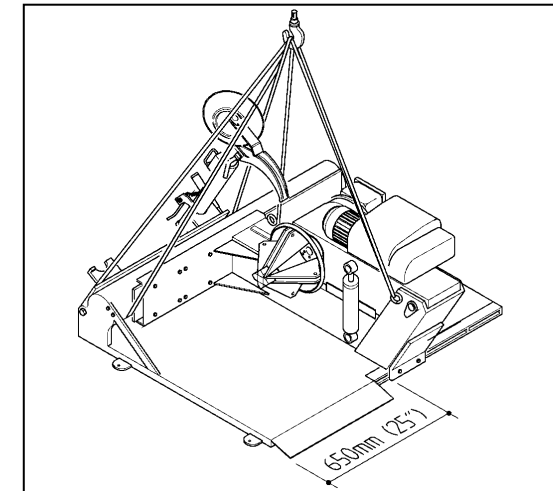
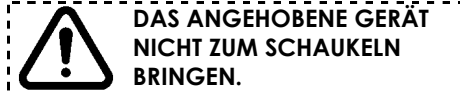

605

Fig.10

3.1 ELECTRIC INSTALLATION

ALL ELECTRICAL CONNECTIONS SHALL BE PERFORMED BY A LICENCED TECHNICIAN. ALL SERVICE MUST BE PERFORMED BY AN AUTHORIZED SERVICE TECHNICIAN.

Check on the plate of the machine that the electrical specifications of the power source are the same as the machine.

The machine uses 400VAC, 50 Hz, 3Ph, 9.5 Amp.

Electrical specifications are clearly marked on a label at the end of the electric cord.

Before connecting the machine to the power source, check that the power supply has an efficient grounding system.

Connect the electric cord of the machine with a homologated plug.

There should be less than 1 Ω between the ground pin and earth ground.

NOTE:

The outlet installation must be verified by a licensed electrician before connecting the fire changer.

NOTE:

The yellow with green wire in the cord is the grounding wire.

Never connect the grounding wire to a live terminal.

3.1 BRANCHEMENT ÉLECTRIQUE

TOUTE INTERVENTION SUR L'INSTALLATION ÉLECTRIQUE DOIT ÊTRE RÉALISÉE PAR DU PERSONNEL PROFESSIONNELLEMENT QUALIFIÉ. TOUTES LES RÉPARATIONS DOIVENT ÊTRE EFFECTUÉES PAR DES TECHNICIENS AGRÉÉS.

Contrôler attentivement sur la plaque des données du constructeur que les caractéristiques électriques de l'installation correspondent à celles du réseau.

La machine nécessite 400VCA, 50-60Hz, 3Ph, 9.5 A.

Les caractéristiques électriques sont indiquées clairement sur une étiquette au bout du câble électrique.

Avant de procéder au branchement, vérifier la condition des conducteurs et la présence d'une installation de terre efficace.

Relier le câble électrique de la machine à une fiche homologuée.

REMARQUE:

L'installation électrique de distribution doit être vérifiée par un électricien avant de relier l'équilibréuse.

REMARQUE:

Le câble de terre est jaune/vert. Ne jamais relier le câble de terre à l'une des phases.

3.1 ELEKTRISCHER ANSCHLUSS

ALLE ARBEITEN AN DER ELEKTROANLAGE DÜRFEN NUR VON ELEKTROFACHKRÄFTEN AUSGEFÜHRT WERDEN. ALLE REPARATURARBEITEN MÜSSEN VON ZUGELASSENEN KUNDENDIENSTECHNIKERN DURCHFÜHRT WERDEN.

Genau kontrollieren, daß die Merkmale der elektrischen Leitung den Anforderungen der Maschine entsprechen, die auf dem Typenschild vermerkt sind.

Die Maschine ist für folgende Leistungsdaten ausgelegt: 400 VAC, 50 Hz, 3 Ph, 9.5 A.

Die elektrischen Daten sind deutlich auf einem Anhänger aufgeführt, der am Ende des Anschlußkabels befestigt ist.

Vor dem Anschluß der Maschine den Zustand der Leitungen und das Vorhandensein einer leistungsstarken Erdung überprüfen.

An das Maschinenkabel einen zugelassenen Stecker anschliessen.

HINWEIS:

Bevor das Gerät angeschlossen wird, muß eine Elektrofachkraft den Zustand der elektrischen Zufuhrleitung überprüfen.

HINWEIS:

Der Schutzleiter hat die Farbe gelb/grün.

Der Schutzleiter darf nie an eine der beiden Phasen angeschlossen werden.

Check that the power supply has an automatic circuit breaker with a differential circuit set at 30 mA. The electric motor operates in a wide voltage range (plus 10% - minus 7%) and frequency range (50 or 60 cycles) and has a class of insulation suitable for hot and moist climates.

Contrôler si l'installation de distribution est pourvue d'un dispositif d'interruption automatique contre les surintensités équipé d'un différentiel étalonné à 30 mA.

Le moteur électrique travaille avec une grande tolérance de tension (plus 10%, moins 7%) et de fréquence (50 ou 60 Hz) et il est climatisé standard pour travailler en zones à climat chaud et humide.

Sicherstellen, daß die Werkstattelektroanlage mit einem Überstromausschalter mit auf 30 mA geeichtem Differentialschutz ausgerüstet ist. Der Antriebsmotor arbeitet mit einer großen Spannungstoleranz (plus 10% - minus 7%) und Frequenzbreite (50 oder 60 Hz) und ist serienmäßig für einen Einsatz in feuchtem und warmem Klima tropensicher gebaut.

3.2 MOTOR ROTATION CHECK

Once the machine is hooked-up, turn the machine on using the ON/OFF switch.

Ensure that the rotation direction of the pump is the same as indicated by the arrow on the motor cover.

If not, reverse any two phase cables on the plug (i.e. reverse the brown and the blue cable).

3.2 CONTRÔLE DU SENS DE ROTATION DU MOTEUR

Après avoir effectué le branchement électrique, allumer la machine en utilisant l'interrupteur général.

S'assurer que le sens de rotation de la pompe soit celui indiqué par la flèche présente sur le moteur.

Dans le cas contraire, inverser les branchements de deux phases de la fiche (par exemple le câble bleu et le câble marron).

3.2 KONTROLLE DER MOTORDREHRICHTUNG

Nach dem elektrischen Anschluß das Gerät über den Hauptschalter einschalten.

Sicherstellen, daß die Drehrichtung der Pumpe dem Pfeil entspricht, der auf dem Motor angebracht ist.

Andernfalls sind die Anschlüsse von zwei Phasen des Steckers umzukehren (z.B. blauer und brauner Leiter).



ANY DAMAGE CAUSED BY THE NON APPLICATION OF THE ABOVE INSTRUCTIONS SHALL NOT BE DEBITED TO THE MANUFACTURER AND WILL VOID THE WARRANTY.



TOUT DOMMAGE DÉRIVANT DU NON-RESPECT DES INDICATIONS CI-DESSUS NE POURRA ÊTRE ATTRIBUÉ AU CONSTRUCTEUR ET ENTRAÎNERA L'ANNULATION DE LA GARANTIE.



ALLE SCHÄDEN, DIE AUF DIE NICHT-EINHALTUNG OBIGER ANWEISUNGEN ZURÜCKZUFÜHREN SIND, KÖNNEN NICHT DEM HERSTELLER ANGEKLAGT WERDEN UND HABEN GLEICHZEITIG DEN VERLUST DES GARANTIE-ANSPRUCHS ZUR FOLGE.

4.0 CONTROLS

Before operating the machine ensure that you have well understood the operation and function of all the controls.

1.
To turn the machine on, rotate the ON/OFF switch to position 1 and press the reset button: the pump motor starts turning and remains in operation until the machine is turned off. The power required is minimum when the hydraulic cylinders are not in use.

NOTE:

IT IS SUGGESTED TO TURN THE MACHINE OFF AFTER EVERY MOUNTING OR DEMOUNTING OPERATION, IF THE TIME BEFORE THE NEXT OPERATION IS LONGER THAN 5 MINUTES.

2.
Press the chuck rotation pedal to the right: the chuck rotates clockwise. Press the other pedal: the chuck rotates counter clockwise.

3.
Operate the control (Fig.11) to position **A**: the chuck arm moves upwards.
Operate the control to (Fig.11) position **B**: the chuck arm moves downwards.

4.0 COMMANDES

Avant d'utiliser la machine, s'assurer que l'on a bien compris la façon de procéder et la fonction de toutes les commandes.

1.
Pour allumer la machine, tourner l'interrupteur général sur 1 et presser la touche de raz: le moteur de la pompe hydraulique se met en marche et reste allumé jusqu'à l'extinction de la machine. La consommation d'énergie est minime lorsque les vérins hydrauliques ne sont pas actionnés.

REMARQUE:

IL EST CONSEILLÉ D'ÉTEINDRE LA MACHINE APRÈS CHAQUE OPÉRATION DE MONTAGE OU DE DÉMONTAGE SI L'INTERVALLE DE TEMPS AVANT L'OPÉRATION SUCCESSIVE EST SUPÉRIEUR À 5 MINUTES.

2.
Presser la pédale de rotation de droite: l'arbre tourne dans le sens des aiguilles d'une montre. Presser l'autre pédale: l'arbre tourne dans le sens inverse.

3.
*Actionner le levier du manipulateur (Fig.11) en position **A**: le bras porte-arbre se déplace vers le haut.*
*Actionner le levier (Fig. 11) en position **B**: le bras porte-arbre se déplace vers le bas.*

4.0 MASCHINENBEDIENUNG

Vor Inbetriebnahme der Reifenmontiermaschine sollten Sie sich mit der Lage und Funktionsweise aller Steuer- teile vertraut machen.

1.
Zum Einschalten des Geräts den Hauptschalter in Position **1** drehen und den Rückstellknopf drücken: der Motor der Hydraulikpumpe läuft an und bleibt bis zum Ausschalten des Geräts eingeschaltet. Solange die Hydraulikzylinder nicht betätigt werden, ist der Energieverbrauch minimal.

HINWEIS:

ES EMPFIEHLT SICH, DAS GERÄT NACH JEDEM MONTAGEVORGANG AUSZUSCHALTEN, WENN DER ZEITLICHE ABSTAND ZUM DARAUFGFOLGENDEN ARBEITSVORGANG LÄNGER ALS 5 MINUTEN IST.

2.
Das rechte Pedal für die Spannfutterdrehung niederdrücken: das Spannfutter dreht im Uhrzeigersinn. Das andere Pedal betätigen: das Spannfutter dreht gegen den Uhrzeigersinn.

3.
Den Steuerknüppel (Abb.11) in Position **A** bewegen: der Spannfutterarm fährt nach oben.
Den Knüppel (Abb.11) in Position **B** bewegen: der Spannfutterarm fährt nach unten.

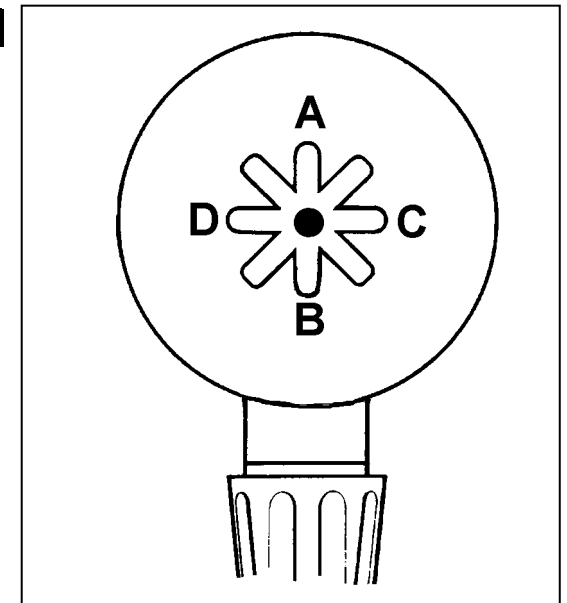

Fig.11

4.

Operate the control (Fig.11) to position **C**: the arm support moves to the right.

Operate the control (Fig.11) to position **D**: the carriage support moves to the left.

5.

By operating the controls in one of the diagonal positions, the two adjacent movements are achieved simultaneously. This operation affords considerable time saving in the intermediate operations, but requires a little practice.

NOTE:

IF ONE OF THE TWO HYDRAULIC MOVEMENTS REACHES THE END OF ITS COURSE, THE SPEED OF THE OTHER MOVEMENT IS APPRECIABLY REDUCED: INTERRUPT THE CONTROL ENGAGED AND OPERATE ONLY THE DESIRED MOVEMENT IN ORDER TO GET NORMAL OPERATING SPEED.

6.

To lift the toolholder arm, depress the pedal (#1 Fig. 12) and hold handle (#2 Fig.12).

The arm is balanced by a spring-loaded mechanism and the effort required is minimum.

When locking the arm into working position be sure to use enough force to ensure a proper lock.

The heavy metal construction can easily absorb the force.

4.

Actionner le levier du manipulateur (Fig.11) en position **C** : le châssis du bras se déplace vers la droite.

Actionner le levier (Fig. 11) en position **D** : le châssis chariot se déplace vers la gauche.

5.

En actionnant les manipulateurs dans l'une des positions diagonales, les deux mouvements contigus sont réalisés simultanément. Cette opération permet d'économiser du temps dans les opérations intermédiaires mais nécessite un minimum de pratique.

REMARQUE:

SI L'UN DES DEUX MOUVEMENTS HYDRAULIQUES ACTIONNÉS ARRIVE EN FIN DE COURSE, LA VITESSE DE L'AUTRE RÉSULTERA CONSIDÉRABLEMENT RÉDUITE: POUR AVOIR UNE VITESSE D'OPÉRATION NORMALE, INTERROMPRE LA COMMANDE COMBINÉE ET ACTIONNER UNIQUEMENT LE MOUVEMENT SOUHAITÉ.

6.

Pour soulever le bras porte-outil, appuyer sur la pédale #1 Fig.12 et saisir le levier #2 Fig.12. Le bras est équilibré par un mécanisme à ressort et l'effort demandé est minimum. Si on veut bloquer le bras dans la position de travail, s'assurer de le bloquer énergiquement. La construction métallique solide neutralisera la poussée.

4.

Den Steuerknüppel (Abb.11) in Position **C** bewegen: der Spann Futterrahmen fährt nach rechts.

Den Knüppel (Abb.11) in Position **D** bewegen: der Spann Futterrahmen fährt nach links.

5.

Wird der Steuerknüppel in eine der Diagonalstellungen gebracht, werden die beiden anliegenden Bewegungen gleichzeitig ausgeführt. Diese Steuermöglichkeit bietet eine erhebliche Zeiterparnis bei komplexen Bewegungsabläufen, erfordert aber ein Minimum an Übung.

HINWEIS:

WIRD BEI EINEM DER BEIDEN VERFAHRWEGE DER ANSCHLAG ERREICHT, REDUZIERT SICH AUTOMATISCH DIE FAHRGESCHWINDIGKEIT DER ANDEREN BEWEGUNG ERHEBLICH. IN DIESEM FALL DIE BEWEGUNGSKOMBINATION ZURÜCKNEHMEN UND NUR DEN GEWÜNSCHTEN VERFAHRWEG ANSTEUERN, DAMIT DIE NORMALE FAHRGESCHWINDIGKEIT WIEDER ERREICHT WIRD.

6.

Zum Anheben des Werkzeugarms das Pedal #1 Abb.12 niederdrücken und den Hebel #2 Abb.12 in die Hand nehmen. Der Arm ist auf einem Federmechanismus gelagert und daher ist die nötige Kraftanstrengung minimal.

Soll der Werkzeugarm in Arbeitsstellung arretiert werden, dann den Arm mit einer kräftigen Bewegung nach unten drücken. Die solide Bauweise fängt diesen Schub leicht auf.

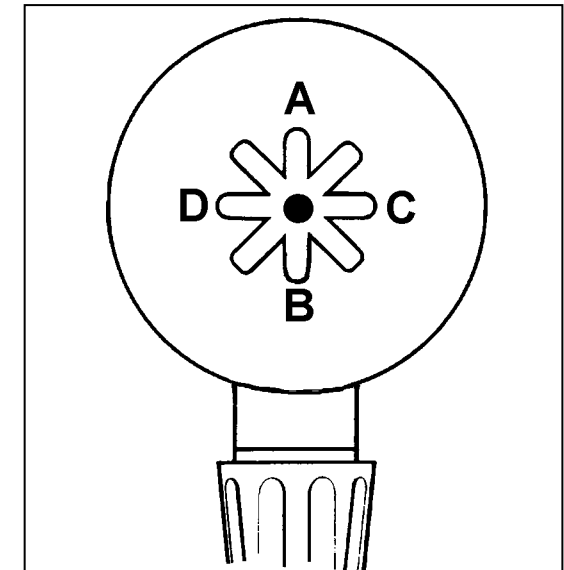

Fig.11

607

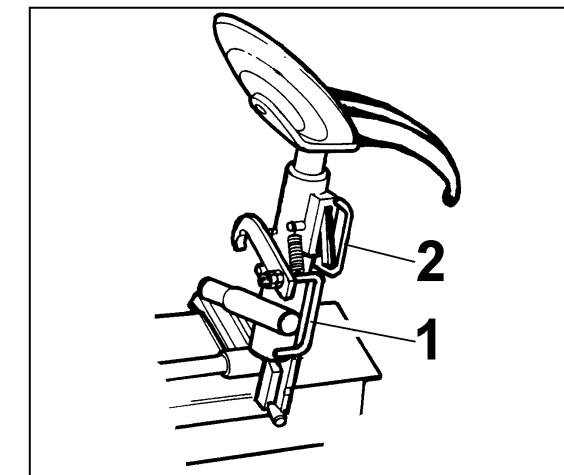

Fig.12

608



IF THE TOOLHOLDER ARM IS NOT CORRECTLY LOCKED IN THE WORKING POSITION SERIOUS INJURY MAY RESULT TO THE OPERATOR AND TO THE MACHINE.

7. To turn the tool depress the handle (#1 Fig.13).
Release the handle to lock the tool.

8. To open and close the chuck, operate the appropriate control (#1 Fig.14).



WHEN OPENING THE CHUCK ENSURE THAT THE JAWS DO NOT HIT OTHER PARTS OF THE MACHINE.

9. Press the Emergency STOP button (#2 Fig.14); this renders all controls inoperative.
Turn the emergency knob counter-clockwise and press the reset button located on the electric cabinet to resume normal working conditions.



SI LE BRAS N'EST PAS CORRECTEMENT BLOQUÉ DANS LA PHASE DE TRAVAIL, IL RISQUE DE PROVOQUER DES BLESSURES ET DES DÉGÂTS À L'OPÉRATEUR ET À LA MACHINE.

7. Pour tourner l'outil, baisser la béquille (#1 Fig.13).
Relâcher la béquille pour bloquer l'outil.

8. Pour ouvrir et fermer le centreur automatique, agir sur le manipulateur (#1 Fig.14).



PENDANT L'OUVERTURE DU CENTREUR AUTOMATIQUE S'ASSURER QUE LES GRIFFES N'INTERFÈRENT PAS AVEC D'AUTRES ORGANES DE LA MACHINE.

9. Appuyer sur l'interrupteur de secours (#2 Fig.14): toute les commandes sont inactivées.
Tourner le bouton de secours dans le sens inverse aux aiguilles d'une montre et appuyer sur le bouton de rétablissement placé dans la boîte du système électrique pour retourner aux normales conditions de travail.



IST DER WERKZEUGARM NICHT KORREKT ARRETIERT, KÖNNEN DARAUS IN DER ARBEITSPHASE ERNSTE GEFAHREN UND SCHÄDEN FÜR BEDIENER UND GERÄT ERWACHSEN.

7. Zum Drehen des Werkzeugs den Haltegriff #1 Abb.13 nach unten drücken. Zum Arretieren des Werkzeugs den Haltegriff wieder loslassen.

8. Zum Öffnen und Schließen des Spannfutters den entsprechenden Steuerhebel (#1 Abb.14) betätigen.



WÄHREND DES ÖFFNENS DES SPANNFUTTERS IST SICHERZUSTELLEN, DASS DIE SPANNKLAUEN SICH NICHT MIT ANDEREN MASCHINENTEILEN VERHAKEN.

9. Den Not-Aus-Schalter (#2 Abb.14) betätigen: alle Steuerungen sind nicht mehr aktiv. Den Not-Aus-Knopf gegen den Uhrzeigersinn drehen und den Rückstellknopf am Schaltkasten drücken, um die normalen Betriebsbedingungen wieder herzustellen.

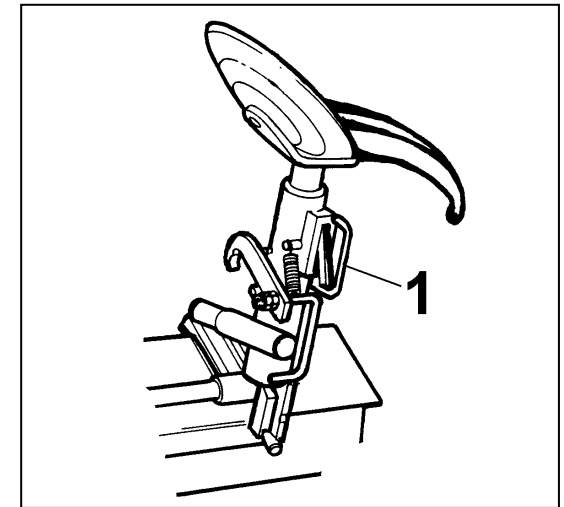

Fig.13

609

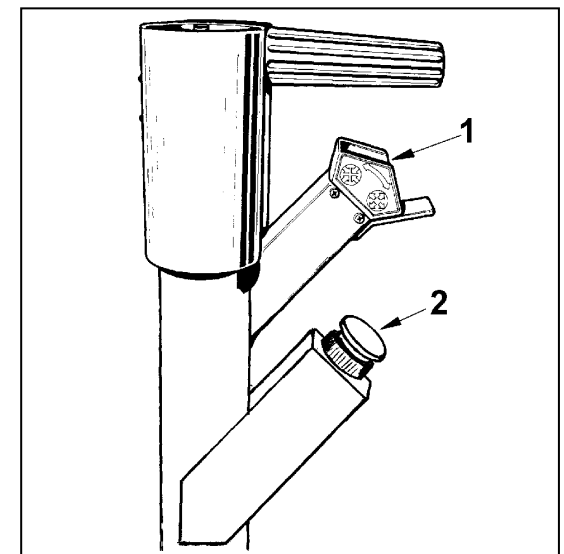

Fig.14

577

5.0 MOUNTING AND DEMOUNTING- GENERAL PRECAUTIONS



BEFORE MOUNTING A TIRE ON A RIM,
PAY ATTENTION TO THE FOLLOWING:

- A. THE RIM AND ALL ITS PARTS MUST BE CLEAN AND IN GOOD CONDITION: IF NECESSARY CLEAN AND PAINT IT AFTER REMOVING ALL WHEEL-WEIGHTS INCLUDING TAPE WEIGHTS INSIDE THE RIM.
- B. THE TIRE MUST BE CLEAN AND DRY, WITHOUT ANY DAMAGE TO THE BEAD AND THE CARCASS.
- C. REPLACE THE RUBBER VALVE STEM WITH A NEW ONE OR REPLACE THE 'O' RING IF THE VALVE STEM IS MADE OF METAL.
- D. IF THE TIRE REQUIRES A TUBE OR A FLAP, MAKE SURE THE TUBE IS DRY AND IN GOOD CONDITION.
- E. LUBRICATION IS NECESSARY TO MOUNT THE TIRE CORRECTLY AND GET A PROPER CENTERING. BE SURE YOU ARE USING APPROVED LUBRICANT ONLY.
- F. MAKE SURE THE TIRE IS THE CORRECT SIZE FOR THE RIM.
- G. THE TOOL LOCKING PIN (1, Fig. 14a) MUST BE APPLIED ONLY WHEN USING THE DISC TOOL ON RIM WHEELS.

5.0 MONTAGE ET DÉMONTAGE PNEUS - PRÉCAUTIONS GÉNÉRALES

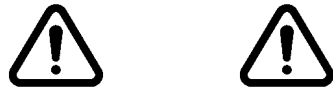

AVANT DE MONTER LE PNEU SUR LA
JANTE, RESPECTER LES INDICATIONS
SUIVANTES:

- A. LA JANTE DOIT ÊTRE PROPRE ET EN BON ÉTAT: SI NÉCESSAIRE, LA NETTOYER ET LA PEINDRE APRÈS AVOIR ENLEVÉ TOUTES LES MASSES Y COMPRIS LES MASSES COLLÉES ÉVENTUELLEMENT APPLIQUÉES À L'INTÉRIEUR DE LA JANTE.
- B. LE PNEU DOIT ÊTRE PROPRE ET SEC ET NI LE TALON NI LA CARCASSE NE DOIVENT ÊTRE ENDOMMAGÉS.
- C. REMPLACER LA VALVE EN CAOUTCHOUC AVEC UNE NEUVE OU REMPLACER LE JOINT TORIQUE EN CAS DE VALVE MÉTALLIQUE.
- D. SI LA ROUE À LA CHAMBRE À AIR, VÉRIFIER SI ELLE EST SÈCHE ET EN BON ÉTAT.
- E. LE GRAISSAGE EST NÉCESSAIRE POUR MONTER CORRECTEMENT LE PNEU ET OBTENIR UN CENTRAGE CORRECT DE LA BANDELETTE. UTILISER EXCLUSIVEMENT DU LUBRIFIANT SPÉCIFIQUE POUR PNEUS.
- F. CONTRÔLER QUE LE PNEU SOIT DE LA JUSTE DIMENSION POUR LA JANTE.
- G. L'AXE DE BLOCAGE DE L'OUTIL (1, Fig. 14a) DOIT ÊTRE APPLIQUÉ UNIQUEMENT PENDANT L'UTILISATION DE L'OUTIL A DISQUE SUR DES ROUES A RENFORT.

5.0 VORSICHTSMASSNAHMEN BEI REIFEN-MONTAGE UND DEMONTAGE



VOR DER REIFENMONTAGE FOLGENDE
VORSICHTSMASSREGELN BEACHTEN:

- A. DIE FELGE MUSS SAUBER UND IN GUTEM ZUSTAND SEIN: FALLS NÖTIG, DIE FELGE REINIGEN UND EINPINSeln, NACHDEM ALLE ALTEN AUSGLEICHSGEWICHTE, AUCH DIE KLEBEGEWICHTE AUF DER FELGENINNEN-SEITE, ENTFERNT WURDEN.
- B. DER REIFEN MUSS SAUBER UND TROCKEN SEIN, WEDER REIFENWULST NOCH REIFENMANTEL DÜRFEN BESCHÄDIGUNGEN AUFWEISEN.
- C. DAS GUMMIVENTIL DURCH EIN NEUES ERSETZEN ODER BEI METALLVENTILEN DEN DICHTRING AUSWECHSELN.
- D. BEI EINEM REIFEN MIT SCHLAUCH SICHERSTELLEN, DASS AUCH DER SCHLAUCH TROCKEN UND IN GUTEM ZUSTAND IST.
- E. FÜR EINE KORREKTE REIFENMONTAGE UND REIFENZENTRIERUNG AUF DER FELGE IST EINE AUSREICHENDE SCHMIERUNG UNBEDINGT NOTWENDIG. DAZU AUSSCHLIESSLICH EIN SPEZIELLES REIFENSCHMIERMITTEL VERWENDEN.
- F. SICHERSTELLEN, DASS DER REIFEN MASSLICH ZUR FELGE PASST.
- G. DER SPANNBOLZEN FÜR DAS WERKZEUG (1, Abb. 14a) DARF NUR BEI VERWENDUNG DES SCHEIBENWERKZEUGS BEI RÄDERN MIT STAHLSEILKERN ANGEWANDT WERDEN.

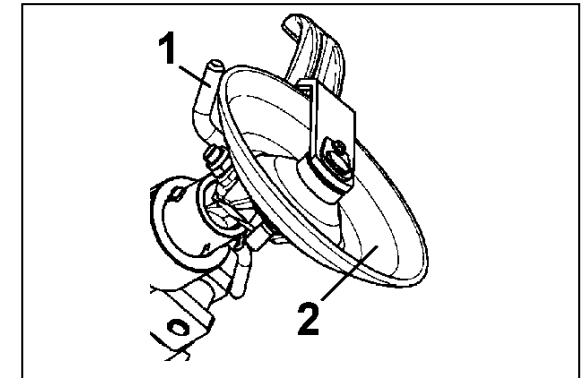

Fig. 14a

5.1 LOCKING RIMS

Lift the toolholder arm and move the chuck arm support outside the foot-board.

Put the wheel in vertically and roll it on the footboard.

Be sure to use alloy adapters when applicable.

ATTENTION!

THE DROP CENTER OF THE RIM (WHEN IT EXISTS) MUST BE KEPT TOWARDS THE OUTSIDE OF THE MACHINE (Fig.15).

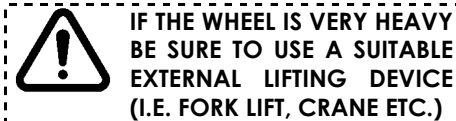

Close the jaws of the chuck and move the chuck approximately to the center of the rim. Move the foot-board toward the chuck and move the chuck up-down while opening the chuck arms until the rim is clamped properly (Fig.16).

5.1 BLOCAGE DE LA JANTE

Soulever le bras porte-outil et placer le châssis bras arbre hors de l'encombrement de la rampe du plancher.

Lever la roue en position verticale et la faire rouler sur le plancher.

Si on doit bloquer des jantes en tôle, monter les protections prévues sur les griffes.

IMPORTANT!

LE CREUX DE LA JANTE, S'IL EXISTE, DOIT TOUJOURS ÊTRE VERS L'EXTÉRIEUR DE LA MACHINE (Fig.15).

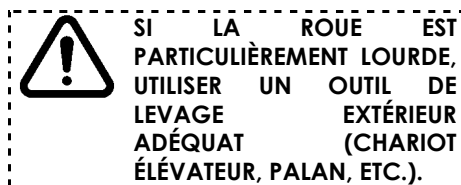

Fermer les griffes du centreur automatique et positionner l'arbre à peu près sur le même axe que la jante. Déplacer le bras de l'arbre vers la roue et vers le haut/bas pendant l'ouverture des bras de l'autocentreur jusqu'à ce que la jante soit bloquée dans la position la plus opportune (Fig.16).

5.1 AUFSPANNUNG DER FELGEN

Den Werkzeugarm nach oben stellen und den Spannfütterschlitten ggf. an den Rand der Plattform verfahren.

Das Rad senkrecht stellen und auf die Plattform rollen. Sollen Leichtmetallfelgen gespannt werden, die Spannklaue mit dem entsprechenden Plastikschutz ausstatten.

WICHTIGER HINWEIS!

FELGEN MIT TIEFBETT SIND SO ZU SPANNEN, DASS DAS TIEFFBET ZUR MASCHINENAUSSENSEITE ZEIGT (Abb.15).

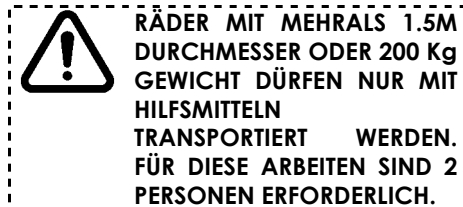

Die Spannklaue der Spannvorrichtung schließen und das Spannfüttter ungefähr koaxial zur Felge positionieren.

Den Spannfüttterarm zum Rad hinbewegen und auch in der Höhe auf die Felge einregulieren, während sich gleichzeitig die Spannarme öffnen. Diesen Vorgang solange fortführen, bis die Felge in der geeignetsten Weise arretiert ist (Abb.16).

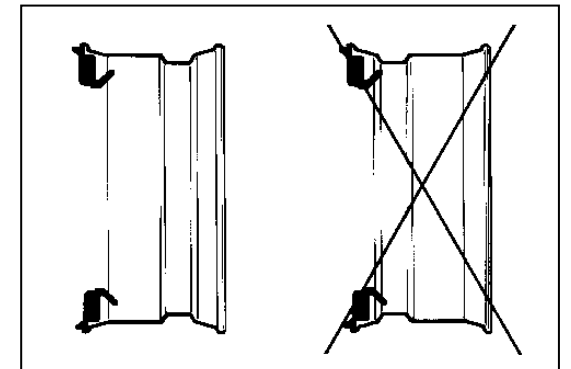

Fig.15

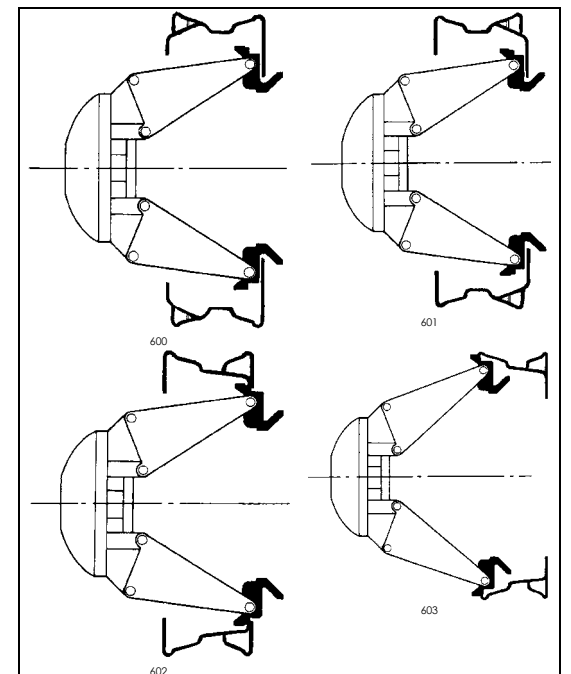

Fig.16

5.2 DEMOUNTING TUBELESS TRUCK TIRES (UP TO 13" WIDE)

The tubeless truck tires are mounted on drop-center rims with a conical base. It is possible to demount these tires simply by pressure, with a proper lubrication (Fig.17).

1. Remove all wheel-weights from the rim.
Remove the valve stem or core and deflate the tire.
2. Position the bead breaker disc or tubeless roller (option) as shown in Fig.18, Fig.19.

5.2 DÉMONTAGE DE PNEUS TUBELESS POUR CAMION (JUSQU'À 13" DE SECTION)

Les pneus pour camion sans chambre à air (tubeless) sont montés sur des jantes à base conique. Il est possible de démonter ces pneus au moyen d'une simple pression, après graissage opportun (Fig.17).

1. Enlever toutes les masses de la jante.
Enlever la valve et dégonfler la roue.
2. Positionner le disque détalonneur ou le galet tubeless (option) comme montré sur la Fig. 18 et la Fig.19.

5.2 DEMONTAGE VON LKW-SCHLAUCHLOS-REIFEN (BIS 13" QUERSCHNITT)

LKW-Schlauchlosreifen (tubeless) werden auf Felgen montiert, dessen Felgenbett konisch ausgebildet ist. Diese Reifen können durch einfachen Druck demontiert werden, wenn vorher eine entsprechende Schmierung erfolgt ist (Abb.17).

1. Alle Ausgleichsgewichte von der Felge entfernen.
Das Ventil herausnehmen und die Luft aus dem Reifen entweichen lassen.
2. Die Abdrückscheibe oder die Schlauchlosreifenrolle (auf Anfrage) wie in Abb.18 und in Abb.19 gezeigt positionieren.

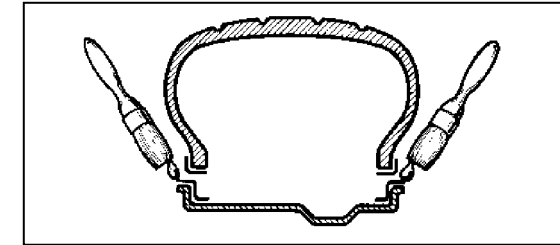

Fig.17

297

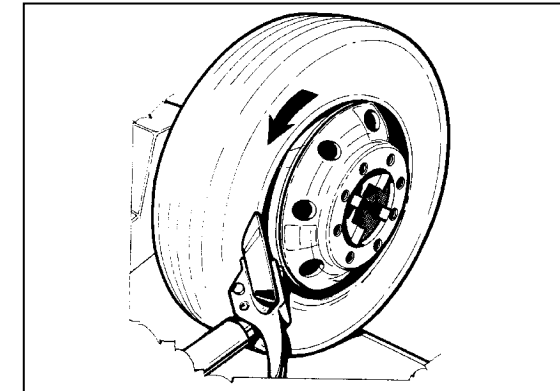

Fig.18

578

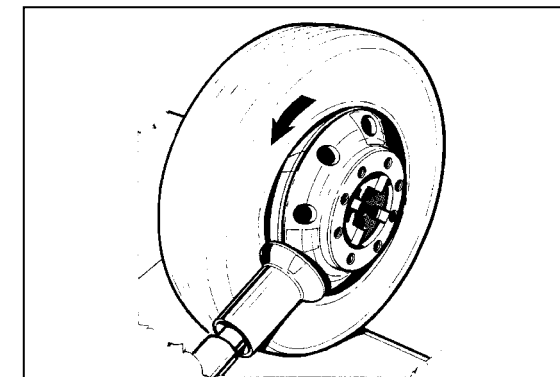



Fig.19

579

3.

Lift or lower the chuck so that the bead breaker disc or tubeless roller remains close to the rim edge. Turn the chuck counter-clockwise and at the same time shift the chuck arm support little by little outwards to demount the tire.

Continue to turn the chuck and lubricate the bead and the rim liberally with an approved lubricant.

	USE ONLY SPECIFIC LUBRICANTS FOR TIRES AND WHEELS.	APPROVED
	LUBRICANTS DO NOT CONTAIN PETROLEUM PRODUCTS/HYDROCARBON S OR SILICONE.	DO NOT WATER,

4.

Raise the toolholder arm to the rest position.

5.

Move the toolholder arm to the internal position. Lower the arm and secure. Bring the tool in contact with the inner bead.

6.

Break the inner bead as described in point #3 above.

7.

Continue rotating the chuck, moving the chuck arm inwards until the beads are demounted from the rim (Fig.20 and Fig.21).

3.

Soulever ou abaisser l'arbre à ce que le disque détalonneur ou le rouleau tubeless soient au bord de la jante. Tourner l'arbre dans le sens inverse des aiguilles d'une montre et simultanément déplacer le bras arbre de brefs intervalles vers le pneu. Continuer à tourner l'arbre en graissant abondamment avec du lubrifiant spécial la jante et le talon.

	UTILISER EXCLUSIVEMENT DES SPÉCIFIQUES POUR PNEUS. LES APPROPRIÉS NE CONTIENNENT PAS D'EAU, PÉTROLIERS/HYDROCARBUR ES OU SILICONE.	LUBRIFIANTS LUBRIFIANTS
		NE ENTHALTEN KEIN WASSER, KEINE KOHLENWASSERSTOFFE ODER SILIKON.

4.

Soulever le bras porte-outil en position de repos.

5.

Faire coulisser le bras porte-outil dans la position intérieure. Abaisser le bras et le bloquer. Placer l'outil en contact avec le talon intérieur.

6.

Détalonner le talon intérieur comme décrit au point #3.

7.

Continuer à tourner l'arbre en déplaçant le bras porte-arbre vers l'intérieur jusqu'à faire sortir les deux talons de la jante (Fig.20 et Fig.21).

3.

Das Spannfutter soweit nach oben/unten fahren, daß die Abdrückscheibe oder die Schlauchlosrolle am Felgenhorn anliegen. Das Spannfutter gegen den Uhrzeigersinn drehen und gleichzeitig den Spann Futterrahmen in kurzen Abständen nach außen bewegen, um den Reifen abzudrücken. Das Spannfutter weiterdrehen und dabei Felge und Reifenwulst mit dem entsprechenden Schmiermittel großzügig schmieren.



NUR REIFENSCHMIER-MITTEL VERWENDEN. DIE GEEIGNETEN SCHMIERMITTEL ENTHALTEN KEIN WASSER, KEINE KOHLENWASSERSTOFFE ODER SILIKON.

4.

Den Werkzeugarm in Ruhestellung aufrichten.

5.

Den Werkzeugarm in die Innenposition gleiten lassen. Den Arm nach unten stellen und arretieren. Das Werkzeug an die innere Wulst anlegen.

6.

Die innere Wulst wie unter Punkt #3 beschrieben abdrücken.

7.

Das Spannfutter weiterdrehen und dabei den Spann Futterarm soweit nach innen bewegen, bis die beiden Wülste aus der Felge herauskommen (Abb.20 und Abb.21).

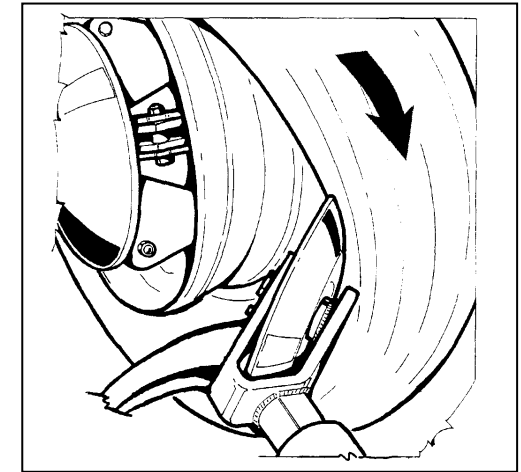

Fig.20

580

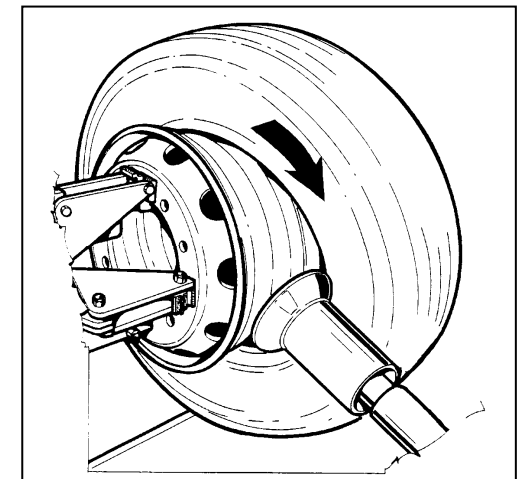

Fig.21

581



ENSURE THAT THE OUTER BEAD SLIDES INTO THE DROP CENTER OPPOSITE TO THE TOOL, OTHERWISE THE DEMOUNTING OPERATION IS IMPOSSIBLE (Fig.22).



VÉRIFIER QUE LE TALON EXTÉRIEUR DESCENDE DANS LE CANAL DE LA JANTE EN POSITION DIAMÉTRALEMENT OPPOSÉE À L'OUTIL. DANS LE CAS CONTRAIRE, LE DÉMONTAGE EST IMPOSSIBLE (Fig.22).



SICHERSTELLEN, DASS DER ÄUSSERE WULST GENAU GEGENÜBER VOM WERKZEUG INS TIEFBETT RUTSCHT, ANDERN-FALLS KANN DIE DEMONTAGE NICHT ERFOLGREICH DURCH-GEFÜHRT WERDEN (Abb.22).

8.

Move to the front of the tire and hold it with both hands in the last part of demounting operation to prevent the tire from falling or rolling away out of control (Fig.2.3).

8.

Se placer face au pneu et le retenir des deux mains dans la phase finale du démontage pour éviter qu'il ne tombe ou ne roule de façon incontrôlée (Fig.23).

8.

Sich gegenüber vom Reifen aufstellen und diesen in der Endphase der Demontage mit beiden Händen festhalten um zu verhindern, daß der Reifen herunterfällt oder unkontrolliert wegrollt (Abb.23).

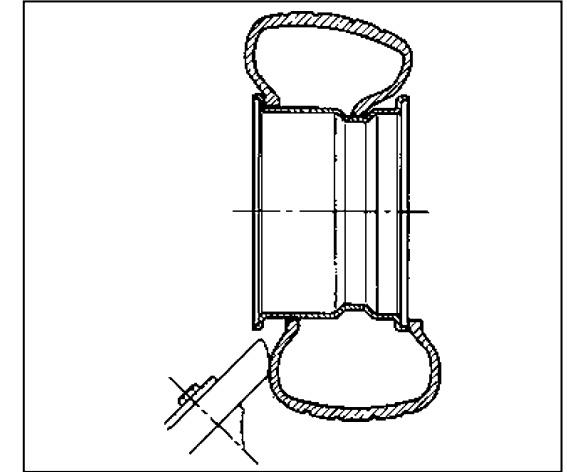

Fig.22

410

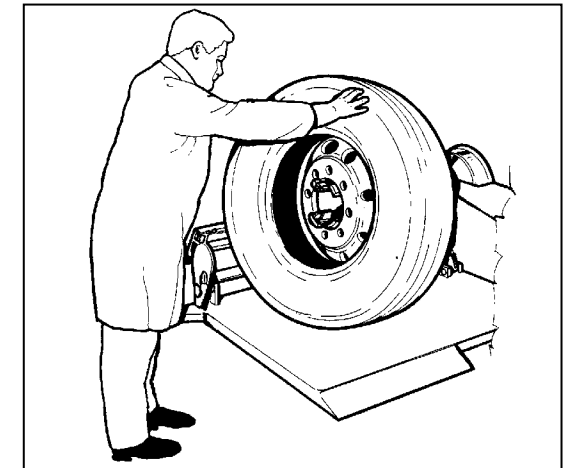

Fig.23

582

5.3 MOUNTING TUBELESS TRUCK TIRES (UP TO 13" WIDE)

1. Liberally lubricate the entire inner surface of the rim and the tire beads. Attach the mounting clamp (Fig.24) to the outer rim flange with the valve at 11 o'clock and the clamp at 12 o'clock.
If the rim is made of a light-alloy, the rim shape may not allow the standard mounting clamp to be attached. In such a case use the light-alloy mounting clamp (option). The clamp can be used as shown in Fig.25 or 26.

5.3 MONTAGE DE PNEUS TUBELESS POUR CAMION (JUSQU'A 13" DE SECTION)

1. Graisser abondamment toute la surface intérieure de la jante et les talons du pneu. Fixer l'étau de montage (Fig. 24) au bord extérieur de la jante avec la valve à 11 heures et l'étau à 12 heures.
Si la jante est en tôle légère, la forme du bord pourrait empêcher de fixer l'étau standard. Dans ce cas, utiliser l'étau pour jantes en tôle (en option). L'étau peut être fixé comme montré sur la fig. 25 ou 26.

5.3 MONTAGE VON LKW-SCHLAUCHLOSREIFEN (BIS 13" QUERSCHNITT)

1. Die ganze Innenfläche der Felge und die Reifenwülste großzügig schmieren. Die Montageklemme am Felgenaußenrand anbringen (Abb.24), wobei das Ventil in 11-Uhr-Position und die Klemme in 12-Uhr-Position stehen muß.
Handelt es sich um eine ALU-Felge, könnte die Form des Felgenhorns das Anbringen einer Standardmontageklemme unmöglich machen. In diesem Fall ist eine Spezialklemme für Alufelgen zu verwenden (Sonderzubehör). Diese Klemme kann dann wie in Abb.25 oder 26 gezeigt befestigt werden.

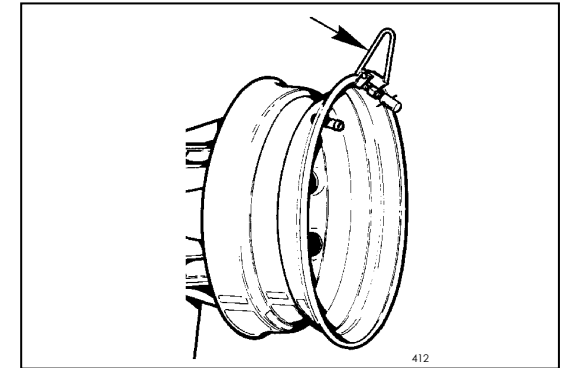

Fig.24

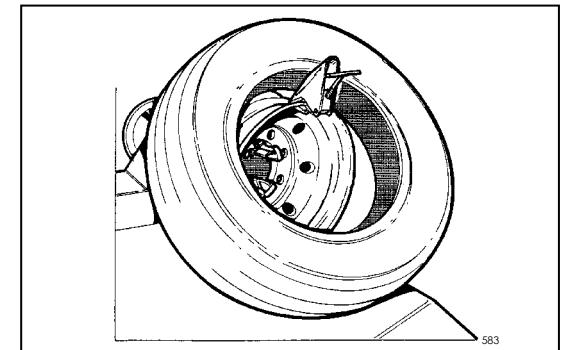

Fig.25

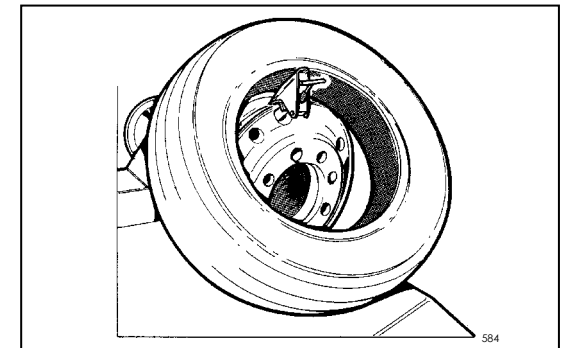

Fig.26

2.

Move the chuck arm all the way down. Roll the tire on the footboard and hang it onto the mounting clamp (Fig.27).



FOR SAFETY REASONS, WHEN USING THE HOOK TOOL, IT IS PHYSICALLY IMPOSSIBLE TO USE THE TOOL LOCKING PIN (1, Fig.27a).

2.

Abaisser complètement le bras porte-arbre. Faire rouler le pneu sur la plate-forme et l'accrocher à l'étai (Fig.27).



POUR DES RAISONS DE SECURITE, PENDANT L'UTILISATION DE L'OUTIL A CROCHET, IL N'EST PAS POSSIBLE D'UTILISER L'AXE (1, Fig.27a) DE BLOCAGE DE L'OUTIL.

2.

Den Spannfutterarm ganz nach unten fahren. Den Reifen auf die Plattform rollen und in die Klemme einhängen (Fig.27).



AUS SICHERHEITSGRÜNDEN IST ES BEI DER VERWENDUNG DES HAKENWERKZEUGS PHYSISCH NICHT MÖGLICH, DEN SPANNBOLZEN FÜR DAS WERKZEUG (1, Abb.27a) ZU VERWENDEN.

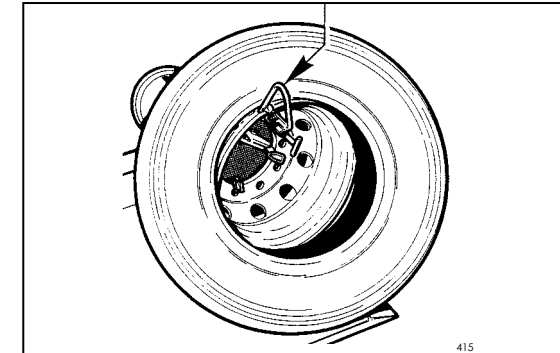

Fig.27

3.

Lift the chuck arm and position the mounting hook or tubeless roller approximately 1.5 cm (1/2") to the inside of the rim edge and approx. 1.5 cm (1/2") away from the rim edge (Fig.28). The mounting clamp is at 11 o'clock approximately.



NEVER USE HAND PRESSURE TO HOLD THE TIRE ONTO THE RIM.

3.

Soulever le bras porte-arbre et positionner le crochet de montage ou le galet tubeless à environ 1,5 cm (1/2") à l'intérieur du bord de la jante et à environ 1,5 cm (1/2") en direction radiale (Fig. 28) L'étai de montage se trouve à 11 heures.



NE JAMAIS RETENIR LE PNEU SUR LA JANTE AVEC LES MAINS.

3.

Den Spannfutterarm nach oben fahren und den Montagehaken ca. 1,5 cm von der Innenseite und ca. 1,5 cm in der Höhe von der Felge freigestellt positionieren (Abb. 28). Die Montageklemme befindet sich dabei in 11-Uhr-Stellung.



NIE DIE HÄNDE VERWENDEN, UM DEN REIFEN AUF DER FELGE ZU HALTEN.

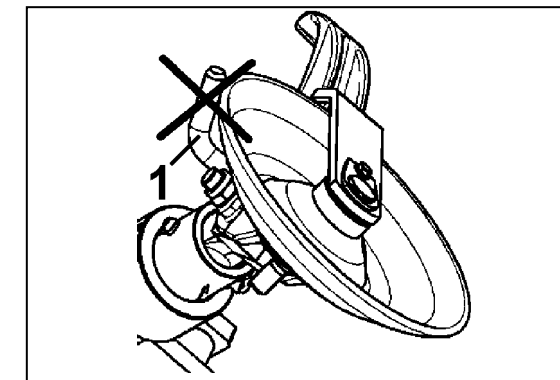

Fig.27a

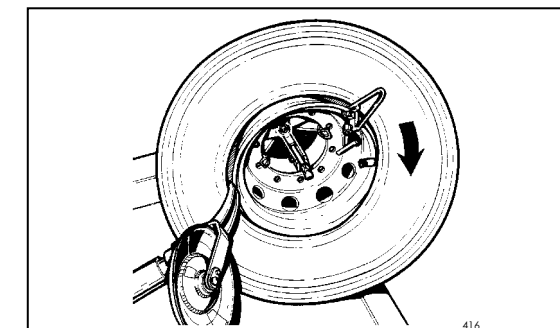

Fig.28

4.

Turn the chuck *clockwise* until the tire is completely mounted (Fig.29).



ENSURE THAT THE OUTER BEAD DESCENDS INTO THE DROP CENTER WHEN THE CLAMP IS OPPOSITE TO THE TOOL (Fig.30).



VÉRIFIER QUE LE TALON EXTÉRIEUR DESCENTE DANS LE CANAL LORSQUE L'ÉTAU EST DIAMÉTRALEMENT OPPOSÉ À L'OUTIL (Fig.30).



SICHERSTELLEN, DASS DER ÄUSSERE WULST SICH INS TIEFBETT SCHIEBT, WENN SICH DIE MONTAGEKLEMME GENAU GEGENÜBER VOM WERKZEUG BEFINDET (Abb.30).



STOP THE CHUCK BEFORE ONE COMPLETE TURN IS MADE TO AVOID SERIOUS DAMAGE TO THE MOUNTING CLAMP AND TO THE RIM.



ARRÊTER L'ARBRE AVANT D'AVOIR ACCOMPLI UN TOUR COMPLET POUR ÉVITER D'ENDOMMAGER L'ÉTAU DE MONTAGE ET LA JANTE.



DAS SPANNFUTTER ANHALTEN, BEVOR EINE VOLLSTÄNDIGE UMDREHUNG AUSGEFÜHRT IST, UM EINE BESCHÄDIGUNG VON KLEMME UND FELGE ZU VERHINDERN.



DO NOT INFLATE THE TIRE ON THE MACHINE. THIS MACHINE IS NOT AN INFLATION DEVICE. FOR INFLATION PLACE THE WHEEL IN AN APPROVED INFLATION RESTRAINT DEVICE (IN THE UNITED STATES OF AMERICA CONSULT O.S.H.A. REGULATIONS CONCERNING THE PROPER SERVICING OF TRUCK WHEELS AND RIMS).



NE PAS GONFLER LE PNEU SUR LA MACHINE. CETTE DERNIÈRE N'EST PAS UN DISPOSITIF DE GONFLAGE. POUR GONFLER LE PNEU, PLACER LA ROUE EN CAGE DE GONFLAGE HOMOLOGUÉE.



DAS REIFENFÜLLEN DARF NICHT AUF DER MONTIERMASCHINE ERFOLGEN, DA DIESE NICHT DAFÜR BESTIMMT IST. ZUM REIFENFÜLLEN DEN REIFEN IN EINEN ZULÄSSIGEN FÜLLKÄFIG ÜBERSTELLEN.

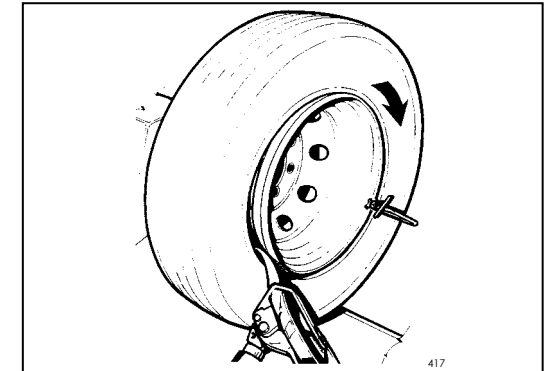

Fig.29

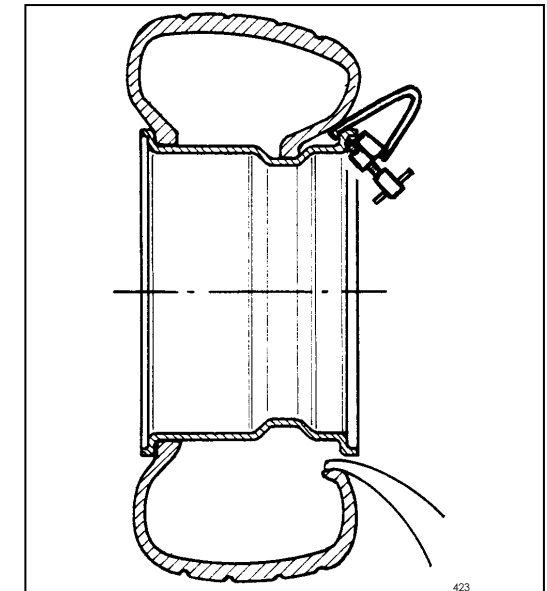

Fig.30

5.4 DEMOUNTING DUPLEX AND SUPERSINGLE TUBELESS TRUCK TIRES (OVER 13" WIDE)

NOTE:
FOR THIS OPERATION THE MOUNT/DEMOUNT TOOL IS REQUIRED.

1. Break the bead of the tire as described in #5.2.1.- 5.2.6.
2. For this type of tire it is not possible to demount both beads at the same time as described in #5.2.7. Engage the hook of the mount/demount tool between the bead and the rim.
3. Lift the chuck arm enough to clear the hook 2-3 cm (1"-1"1/2) from the rim flange. Move the mount/demount tool towards the outside. This will allow you to place the long bar in between the bead and the rim flange for necessary prying (Fig.31).
4. Rotate the chuck counter clockwise until the outer bead is completely demounted (Fig.32).
5. Demount the inner bead with the bead breaker disc, as described in @5.2.7. (Fig.33).

5.4 DÉMONTAGE DE PNEUS TUBELESS POUR CAMION (PLUS DE 13" DE SECTION DUPLEX-SUPERSINGLE)

REMARQUE:
POUR CETTE OPÉRATION IL EST NÉCESSAIRE D'UTILISER L'OUTIL DE MONTAGE/DÉMONTAGE.

1. *Détalonner le pneu comme décrit en #5.2.1-5.2.6.*
2. *Pour ce type de pneu il est impossible de démonter les deux talons en même temps, comme décrit au #5.2.7. Insérer le crochet de l'outil entre le talon et la jante.*
3. *Lever le bras porte-arbre de manière à éloigner l'outil du bord de la jante (2-3 cm). Déplacer l'outil vers l'extérieur pour pouvoir insérer le levier souleve-talons long (Fig.31).*
4. *Tourner l'arbre dans le sens inverse aux aiguilles d'une montre jusqu'à ce que le talon extérieur soit complètement sorti (Fig.32).*
5. *Démonter le talon intérieur à l'aide du disque détalonneur, suivant la description du #5.2.7 (Fig.33).*

5.4 DEMONTAGE VON LKW-SCHLAUCHLOSREIFEN (ÜBER 13" DUPLEX-SUPERSINGLE BREITE)

HINWEIS:
DIESER VORGANG KANN NUR MIT DEM MONTAGE-/DEMONTAGEWERKZEUG DURCHGEFÜHRT WERDEN

1. Den Reifen abdrücken wie unter @5.2.1 bis 5.2.6 beschrieben.
2. Bei diesem Reifentyp ist eine gleichzeitige Demontage wie unter @5.2.7 beschrieben nicht möglich. Den Montagehaken zwischen Wulst und Felge einhängen.
3. Den Hubarm heben, um das Werkzeug vom Felgenhorn freizustellen (2-3 cm). Das Werkzeug nach außen bewegen, sodaß das lange Montierisen angesetzt werden kann (Abb.31).
4. Das Spannfutter gegen den Uhrzeigersinn drehen, bis der äußere Wulst vollkommen demontiert ist (Abb.32).
5. Den inneren Wulst mit der Abdrückscheibe demontieren wie unter @5.2.7 beschrieben (Abb.33).

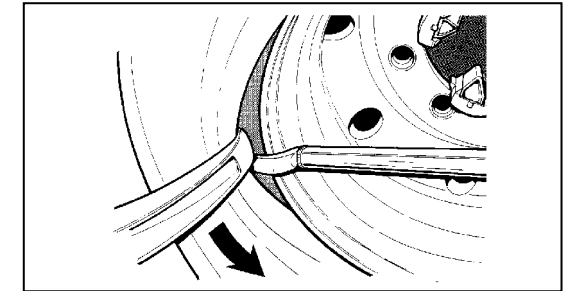

Fig.31

418

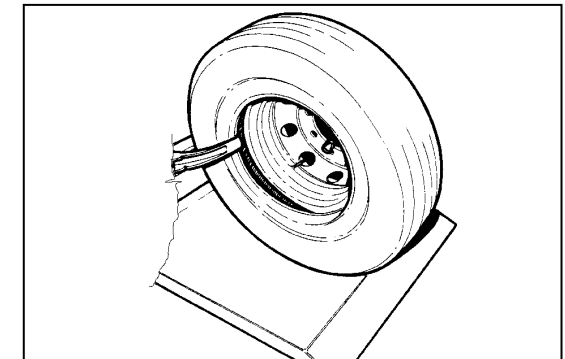

Fig.32

585

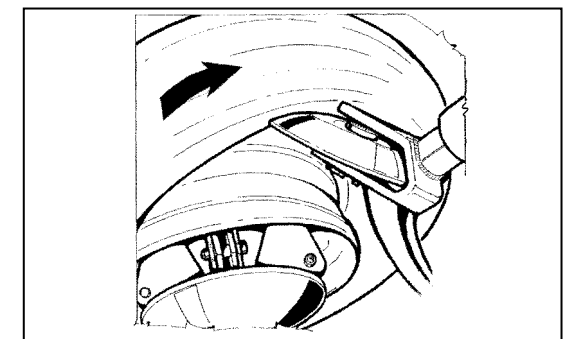

Fig.33

580

5.5 MOUNTING DUPLEX AND SUPERSINGLE TUBELESS TRUCK TIRES (OVER 13" WIDE)

1. Hang the inner bead of the tire on the mounting clamp (Fig.34).
2. Position the mounting hook about 3/4" (1.5 cm) to the inside of the rim edge and 1/2" (1 cm) away radially. Rotate the chuck clockwise. Normally less than 1/4 of a revolution is sufficient to mount the first bead (Fig.35).
3. Reattach the mounting clamp to the rim flange with the valve after the mounting clamp, following the rotation direction (Fig.36).

5.5 MONTAGE DE PNEUS TUBELESS POUR CAMION (PLUS DE 13"VDE SECTION DUPLEX-SUPERSINGLE)

1. Poser le pneu sur l'étau de montage de façon à retenir le talon intérieur (Fig.34).
2. Insérer le crochet de montage de 1,5 cm (1/2") environ à l'intérieur du bord de la jante et le garder à une distance d'1 cm (1/2") environ en direction radiale. Tourner l'autocentreur dans le sens des aiguilles d'une montre. Normalement, il suffit d'un quart de tour pour monter le premier talon (Fig.35).
3. Fixer l'étau de montage sur le bord extérieur de la jante de manière à avoir la soupape après l'étau, suivant la direction de rotation (Fig.36).

5.5 MONTAGE VON LKW-SCHLAUCHLOSREIFEN (ÜBER 13" DUPLEX-SUPERSINGLE BREITE)

1. Den Reifen so auf die Montierklemme legen, daß der innere Wulst festgehalten wird (Abb.34).
2. Den Montagehaken so einsetzen, da er innen in ca. 1,5 cm (1/2) Abstand zum Felgenrand steht und nach oben ca. 1 cm (1/2) Abstand hat. Die Spannvorrichtung im Uhrzeigersinn drehen. Normalerweise genügt 1/4 Drehung, um den ersten Wulst zu montieren (Abb.35).
3. Die Montierklemme am Felgenrand so befestigen, daß sich das Ventil in bezug auf die Drehrichtung hinter der Klemme befindet (Abb.36).

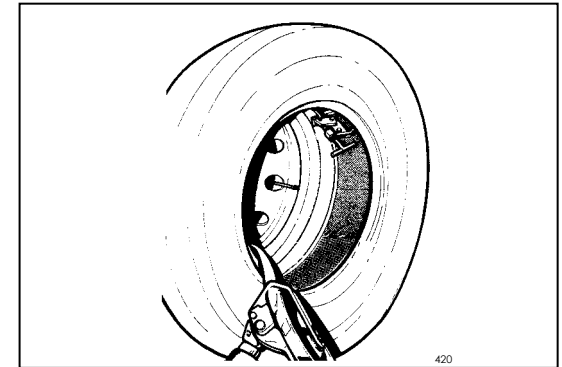

Fig.34

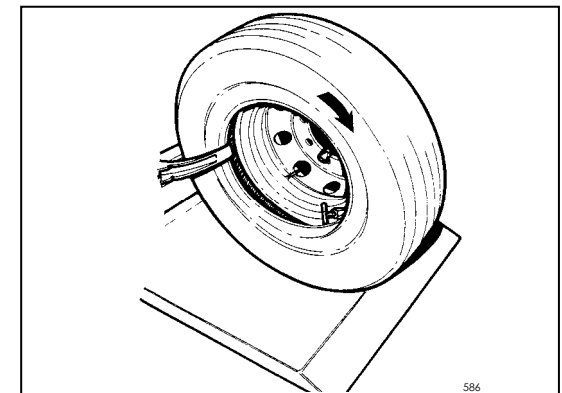

Fig.35

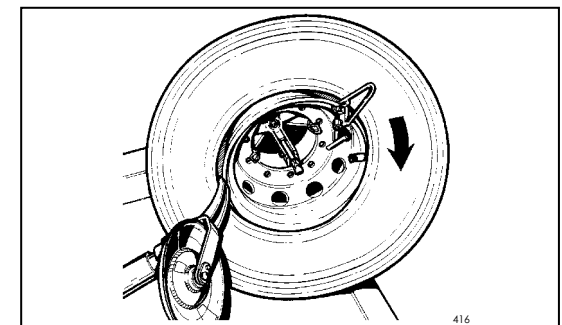





Fig.36

4.

Rotate the chuck clockwise until the tire is completely mounted. Ensure that outer bead descends into the drop center when the clamp is opposite to the mount/demount tool (Fig.37).

 NEVER USE HAND PRESSURE TO HOLD THE TIRE INTO THE RIM.

 STOP THE CHUCK BEFORE ONE COMPLETE TURN IS MADE TO AVOID SERIOUS DAMAGE TO THE MOUNTING CLAMP AND TO THE RIM.

 DO NOT INFLATE THE TIRE ON THE MACHINE. THIS MACHINE IS NOT AN INFLATION DEVICE. FOR INFLATION PLACE THE WHEEL IN AN APPROVED INFLATION RESTRAINT DEVICE (IN THE UNITED STATES OF AMERICA CONSULT O.S.H.A. REGULATIONS CONCERNING THE PROPER SERVICING OF TRUCK, WHEELS AND RIMS).

4.

Tourner l'autocentreur dans le sens des aiguilles d'une montre jusqu'à ce que le pneu soit complètement monté. Veiller à ce que le talon extérieur descende dans le creux de la jante quand l'étau est en position diamétralement opposée à l'outil (Fig.37).

 N'ESSAYEZ JAMAIS DE BLOQUER LE PNEU SUR LA JANTE DE VOS MAINS.

 ARRÊTER L'AUTOCENTREUR AVANT D'AVOIR EFFECTUÉ UN TOUR COMPLET POUR ÉVITER DE DÉTÉRIORER L'ÉTAU ET LA JANTE.

 NE PAS GONFLER LE PNEU SUR LA MACHINE. LA MACHINE N'EST PAS UN DISPOSITIF POUR LE GONFLAGE. POUR GONFLER LA ROUE, LA PLACER DANS UNE CAGE HOMOLOGUÉE.

4.

Die Spannvorrichtung im Uhrzeigersinn drehen, bis der Reifen ganz montiert ist. Sicherstellen, daß der äußere Wulst ins Tiefbett gleitet, wenn sich die Montierklemme genau gegenüber vom Werkzeug befindet (Abb.37).

 NIE DIE HÄNDE VERWENDEN, UM DEN REIFEN IN DER FELGE ZU HALTEN.

 DIE SPANNVORRICHTUNG ANHALTEN, BEVOR EINE GANZE UMDREHUNG AUSGEFÜHRT IST, UM DIE BESCHÄDIGUNG VON MONTIERKLEMME UND FELGE ZU VERMEIDEN.

 DEN REIFEN NICHT AUF DER MASCHINE AUFPUMPEN. DIE REIFENMONTIERMASCHINE IST KEINE REIFENFÜLLVORRICHTUNG. DAS REIFENFÜLLEN DARF NUR IN EINEM VORSCHRIFTSMÄSSIGEN SICHERHEITSKÄFIG DURCHFÜHRT WERDEN.

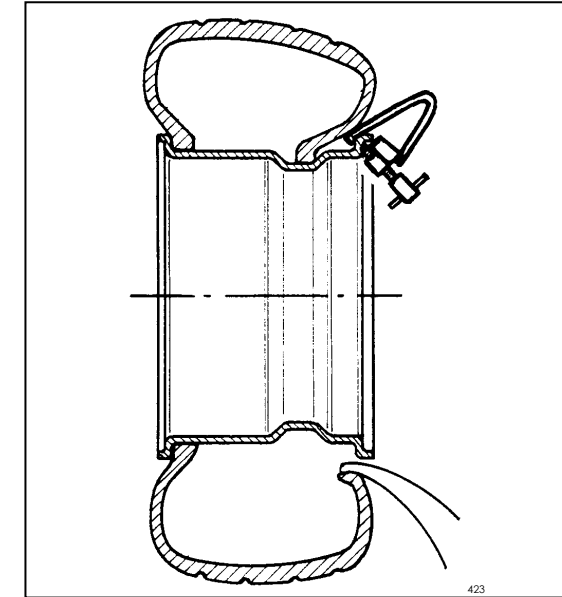



Fig.37

5.6 DEMOUNTING TIRES FROM MULTI-PIECE RIM/WHEEL ASSEMBLIES

The multi-piece rim/wheel assembly can be in two or more pieces (Fig.38).

1. Remove all wheel-weights from the rim.
Remove the valve stem or core and deflate the tire.

 **INSERT THE TOOL LOCKING PIN (1, Fig.38a) BEFORE USING THE DISC TOOL ON RIM WHEELS.**

2. Position the tool close to the rim edge (Fig.39). When the lock ring is stuck to the bead, (on the O.T.R. tires) to make it to break the bead, it is necessary to hold it to the rim with the appropriate clamp #4007611 (on request).

3. Turn the chuck counter-clockwise and the break bead as described in @5.2.1.-5.2.3.
Do not lubricate.

4. To remove the lock ring, squeeze one edge with the proper bar and place the bead breaker disc as shown in Fig.40.

5.6 DÉMONTAGE DES ROUES À ALÉSAGE CENTRAL

Les roues à alésage central peuvent être formées par 2 ou plusieurs parties (Fig.38).

1. Enlever toutes les masses du bord de la jante.
Enlever la soupape et dégonfler la roue.

 **INSÉRER L'AXE DE BLOCAGE DE L'OUTIL (1, Fig.38a) AVANT D'UTILISER L'OUTIL A DISQUE SUR LES ROUES A RENFORT.**

2. Positionner le disque détalonneur au bord de la jante (Fig.39). Quand la bague de blocage est collée à l'enveloppe (pour les pneus de génie civil) pour détalonner il est nécessaire de la bloquer à la jante à l'aide de l'étau #4007611 (sur demande).

3. Tourner l'arbre dans le sens inverse aux aiguilles d'une montre et effectuer le détalonnage suivant la description des #5.2.1 - 5.2.3.
Ne pas graisser.

4. Pour enlever la bague élastique de blocage, soulever une extrémité à l'aide du levier soulève-talons et y insérer le disque détalonneur comme le montre la Fig.40.

5.6 DEMONTAGE VON REIFEN AUF SPRENGRINGFELGEN

Sprengringfelgen können aus 2 oder mehr Teilen bestehen (Abb.38).

1. Alle alten Ausgleichsgewichte von der Felge entfernen. Das Ventil herausnehmen und die Luft aus dem Reifen lassen.

 **DER SPANNBOLZEN FÜR DAS WERKZEUG (1, Abb.38a) MUSS VOR DER ANWENDUNG DES SCHEIBENWERKZEUGS BEI RÄDERN MIT STAHLSEILKERN EINGESETZT WERDEN.**

2. Die Abdrückscheibe am Felgenrand ansetzen (Abb.39). Wenn der Sprengring am Reifen verklebt ist (bei EM-Reifen), ist es zum Abdrücken nötig, ihn mit der Spezialklemme #4007611 (auf Anfrage) an die Felge zu binden.

3. Das Spannfutter gegen den Uhrzeigersinn drehen und das Abdrücken vornehmen wie unter @5.2.1 - 5.2.3 beschrieben. Nicht schmieren.

4. Zum Ablösen des Sprengrings ein Ende mit dem Montiereisen anheben und die Abdrückscheibe dazwischen schieben wie in Abb.40 gezeigt.

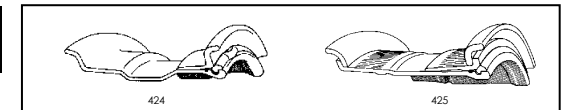

Fig.38

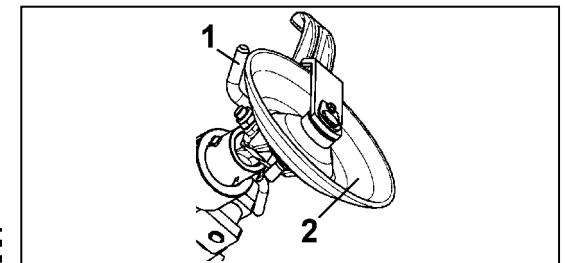

Fig.38a

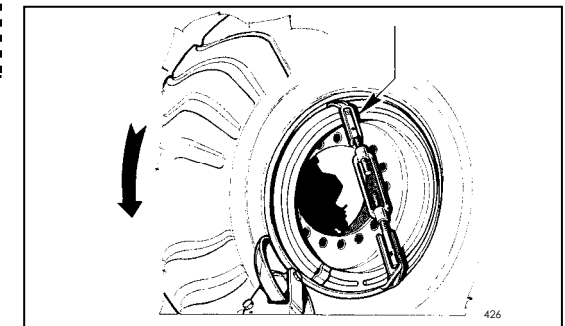

Fig.39

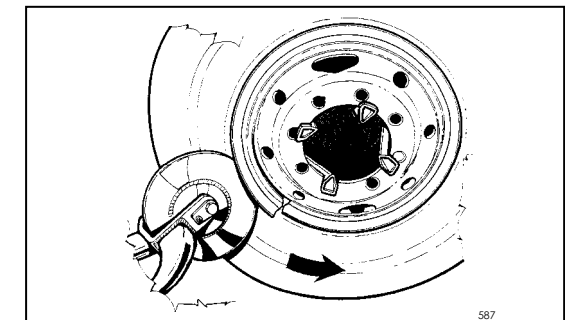

Fig.40

5.

Turn the chuck clockwise (or counter-clockwise) until the lock ring is completely removed.



NO ONE SHOULD STAND IN FRONT OF THE WHEEL WHEN REMOVING THE LOCK RING.

Continue to demount all components of the rim manually or with the disc tool.

6.

When breaking the inner bead be sure not to damage the valve stem (Fig.41).

5.

Tourner l'autocentreur dans le sens des aiguilles d'une montre jusqu'à ce que la bague (ou l'anneau sectionné) sorte complètement.



NO ONE SHOULD STAND IN FRONT OF THE WHEEL WHEN REMOVING THE LOCK RING.

Enlever de la main, ou à l'aide d'un disque détalonneur, toutes les parties mobiles de la jante.

6.

Répéter l'opération de détalonnage depuis la partie intérieure en veillant à ne pas détériorer la soupape (Fig.41).

5.

Die Spannvorrichtung im (oder gegen den) Uhrzeigersinn drehen, bis der Ring ganz abgelöst ist.



NO ONE SHOULD STAND IN FRONT OF THE WHEEL WHEN REMOVING THE LOCK RING.

Von Hand oder mit Hilfe der Abdrück-scheibe alle beweglichen Teile der Felge abnehmen.

6.

Den Abdrückvorgang auf der Innenseite wiederholen, wobei darauf zu achten ist, daß das Ventil nicht beschädigt wird (Abb.41).

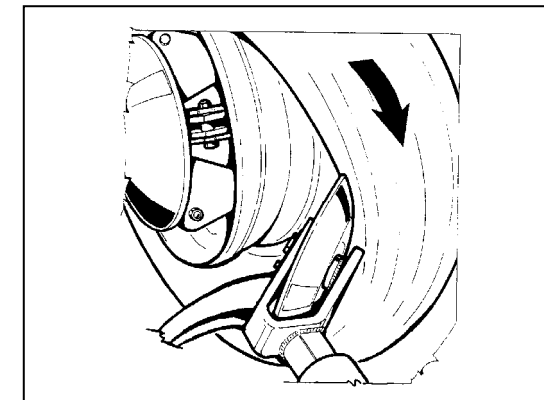

580

Fig.41

5.7 MOUNTING TIRES ONTO MULTI-PIECE RIM/WHEEL ASSEMBLIES

1. Roll the tire on the footboard (the tube and flap must be in place).
NOTE:
O.T.R. TIRES AND RIMS ARE VERY HEAVY AND AN OUTSIDE LIFTING TOOL MAY BE REQUIRED.
For tube type only, the valve should be placed at 12 o'clock, for easier mounting.
2. Slide the tire onto the rim with the footboard or with the bead breaker disc, if necessary.
3. Mount all the assembly components.
4. Engage one edge of the lock ring in its seat and complete the mounting process with the bead breaker disc. In the initial mounting phase hold the rim edge in its seat with a bar (Fig.42).



DO NOT INFLATE THE TIRE ON THE MACHINE. THIS MACHINE IS NOT AN INFLATION DEVICE. FOR INFLATION PLACE THE WHEEL IN AN APPROVED INFLATION RESTRAINT DEVICE (IN THE UNITED STATES OF AMERICA CONSULT O.S.H.A. REGULATIONS CONCERNING THE PROPER SERVICING OF TRUCK, WHEELS AND RIMS).

5.7 MONTAGE DES ROUES À ALÉSAGE CENTRAL

1. Positionner le pneu sur le plancher (la chambre à air et le clapet montés, s'ils existent).
REMARQUE:
LES PNEUS ET LES JANTES DE GÉNIE CIVIL SONT NORMALEMENT TRES LOURDS. ON CONSEILLE DONC L'UTILISATION D'UN DISPOSITIF DE LEVAGE APPROPRIÉ.
Pour les roues à chambre à air, pour insérer plus facilement la soupape dans la fente de la jante, placer la soupape à 12 heures.
2. Faire tourner le pneu dans la jante en déplaçant latéralement le châssis bras arbre vers l'intérieur et en s'aidant avec le disque détalonneur, si nécessaire.
3. Monter les composants mobiles de la jante.
4. Engager une extrémité de la bague élastique dans son logement et terminer le montage à l'aide du disque détalonneur. Pendant la phase initiale du montage, retenir l'extrémité de la bague élastique dans son siège à l'aide d'un levier (Fig.42).



NE PAS GONFLER LE PNEU SUR LA MACHINE. LA MACHINE N'EST PAS UN DISPOSITIF POUR LA GONFLAGE. POUR GONFLER LA ROUE, LA PLACER DANS UNE CAGE HOMOLOGUÉE.

5.7 MONTAGE VON REIFEN AUF SPRENGRINGFELGEN

1. Den Reifen auf die Plattform stellen (wobei, falls vorhanden, Schlauch und Flap schon eingesetzt sind).
HINWEIS:
EM-REIFEN UND FELGEN SIND NORMALERWEISE SEHR SCHWER. DESHALB EMPFIEHLT SICH DER EINSATZ EINES ZUSÄTZLICHEN HEBEZEUGS.
Bei Reifen mit Schlauch das Ventil in 12-Uhr-Stellung positionieren, um das Einsetzen des Ventils in den Schlitz in der Felge zu erleichtern.
2. Den Reifen in die Felge schieben, indem die Plattform nach innen verfahren wird und, falls nötig, unter Zuhilfenahme der Abdrückscheibe.
3. Die beweglichen Teile der Felge montieren.
4. Ein Ende des Sprengrings in die Rille einlegen und die Montage mit Hilfe der Abdrückscheibe zu Ende führen. In der Anfangsphase das Sprengringende mit einem Hebel in der Rille halten (Abb.42).



DEN REIFEN NICHT AUF DER MASCHINE AUFPUMPEN. DIE REIFENMONTIERMASCHINE IST KEINE REIFENFÜLLVORRICHTUNG. DAS REIFENFÜLLEN DARF NUR IN EINEM VORSCHRIFTMÄSSIGEN SICHERHEITSKÄFIG DURCHGEFÜHRT WERDEN.

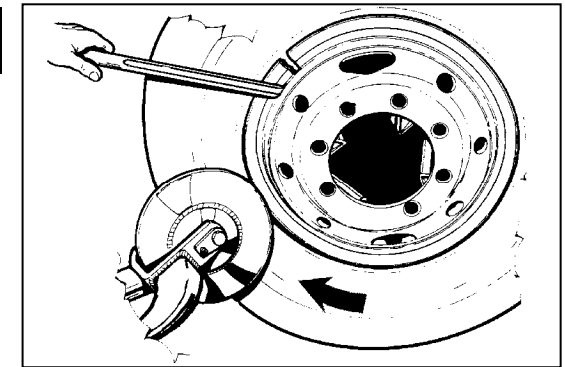

Fig.42

588

5.8 DEMOUNTING TRACTOR AND O.T.R. WHEELS WITH ONE-PIECE RIMS

These wheels may be tube-type or tubeless.

The rim has a slightly conical surface and a very high rim flange (Fig.43) which does not allow you to de-mount the tire by simple pressure as described in @5.2.

1. Remove all wheel-weights from the rim.
Remove the valve stem or core and deflate the tire.
2. Place the disc tool next to the rim edge and bead break the inner bead as described in @5.2.
3. Break the outer bead in the same way, taking care not to damage the valve stem (Fig.44).
4. Lubricate both beads and the rim surface (Fig.45).
5. Place the hook tool between bead and rim (Fig.46).

5.8 DÉMONTAGE DES ROUES AGRICOLES ET DE GÉNIE CIVIL AVEC JANTE À BASE CREUSE

Ces roues peuvent être avec ou sans chambre à air.

La jante a une surface légèrement conique et a un bord très grand qui ne permet pas le démontage du pneu par une simple pression, comme décrit au #5.2 (Fig.43).

1. Enlever toutes les masses du bord de la jante.
Enlever la soupape et dégonfler le pneu.
2. Positionner le disque détalonneur #5.2.3.
3. Détalonner la partie extérieure de la même façon, en veillant à ne pas détériorer la soupape (Fig.44).
4. Graisser les talons et la surface de la jante (Fig.45).
5. Insérer le crochet de l'outil entre le talon et la jante (Fig.46).

5.8 DEMONTAGE VON LANDWIRTSCHAFTS- UND EM-RÄDERN AUF TIEFBETTFELGEN

Diese Räder können mit Schlauch oder schlauchlos sein. Die Felge weist eine leicht konische Fläche auf und hat ein äußerst hohes Felgenhorn, weshalb die Reifendemontage nicht durch einfachen Druck erreicht werden kann, wie unter @5.2 beschrieben (Abb.43).

1. Alle alten Ausgleichsgewichte von der Felge entfernen. Das Ventil herausnehmen und die Luft aus dem Reifen lassen.
2. Die Abdrückscheibe am Felgenrand ansetzen und die Radinnenseite abdrücken wie unter @5.2.3 beschrieben.
3. Die Außenseite auf gleiche Weise abdrücken, wobei darauf zu achten ist, daß das Ventil nicht beschädigt wird (Abb.44).
4. Beide Wülste und die Felgenoberfläche schmieren (Abb.45).
5. Den Montagehaken zwischen Wulst und Felge einhängen (Abb.46).

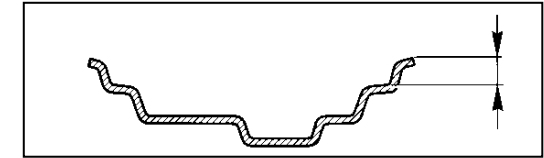

Fig.43

430

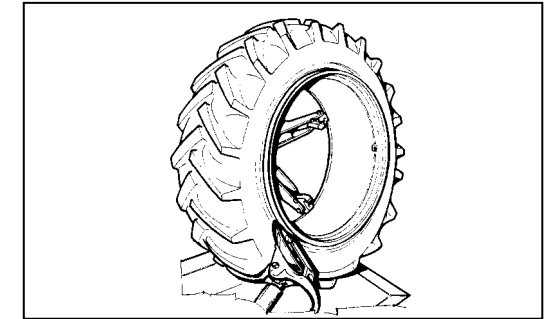

Fig.44

589

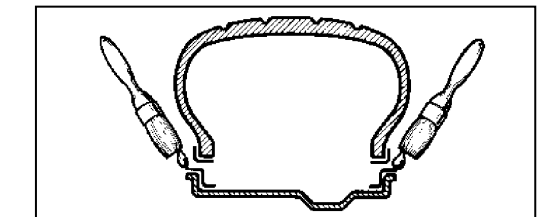

Fig.45

297

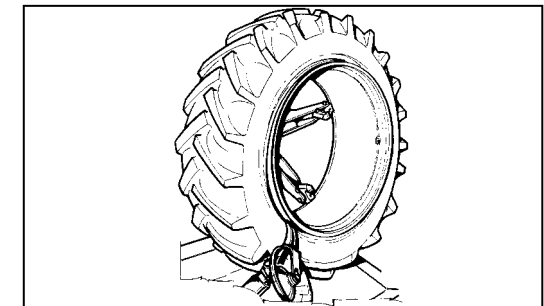

Fig.46

590

6. Lift the chuck arm to move the hook tool away from the rim edge (1" or 2-3 cm).

Move the tool towards the outside to apply the long tire bar (Fig.47).

7. Turn the chuck counter-clockwise until the outer bead is completely demounted (Fig.48).

8. If the tire is tube-type, push the valve stem towards the inside of the rim.

9. Lift the toolholder arm to the rest position.

Shift the tire from the rim, moving the chuck arm towards the inside: this will make it much easier to extract the tube (Fig.49).

10. Place the hook tool as in Fig.50. The edge of the hook should be about 2-3 cm (1") away radially from the rim edge and about 2-3 cm (1") to the outside.

11. Put the long tire bar in between the bead and the rim.

12. Rotate the chuck counter-clockwise until the tire is completely demounted.

6. Lever le bras porte-arbre de façon à éloigner l'outil du bord de la jante (2-3 cm) (1"). Déplacer l'outil vers l'extérieur de manière à insérer le levier soulève-talons long (Fig.47).

7. Tourner l'arbre dans le sens inverse aux aiguilles d'une montre jusqu'à ce que le talon extérieur ne soit complètement sorti (Fig.48).

8. S'il y a la chambre à air, pousser la soupape à l'intérieur de la jante.

9. Eloigner le pneu de la jante en déplaçant le bras porte-arbre vers l'intérieur: de cette façon, il sera plus aisé d'extraire la chambre à air (Fig.49).

10. Positionner le crochet comme le montre la Fig.50. La pointe du crochet doit être à 2-3 cm (1") de distance du bord de la jante et à 2-3 cm (1") environ de l'extérieur.

11. Insérer le levier soulève-talons long entre le talon et la jante.

12. Tourner l'arbre dans le sens contraire aux aiguilles d'une montre jusqu'à ce que le pneu soit complètement démonté.



DURING THE FINAL PHASE OF THE DEMOUNTING OPERATION REMOVE THE TIRE BAR AND HOLD THE TIRE WITH BOTH HANDS, IN ORDER TO KEEP IT IN A VERTICAL POSITION.



DANS LA PHASE FINALE DU DÉMONTAGE, ENLEVER LA LEVIER SOULÈVE-TALONS ET SOUTENIR LE PNEU DES DEUX MAINS, DE MANIÈRE À LE GARDER EN POSITION VERTICALE.



IN DER ENDPHASE DER DEMONTAGE DAS MONTIEREISEN HERAUSZIEHEN UND DEN REIFEN MIT BEIDEN HÄNDEN ABSTÜTZEN, SODASS ER IN DER SENKRECHTEN BLEIBT.

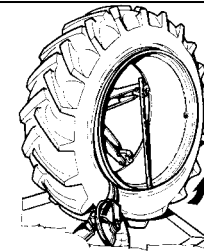

Fig.47

591

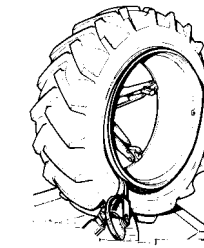

Fig.48

592

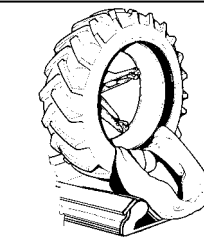

Fig.49

593

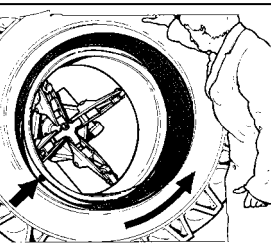

Fig.50

594

5.9 MOUNTING TRACTOR AND O.T.R. WHEELS ON ONE-PIECE RIMS

1. Liberally lubricate both beads and the rim.
2. Firmly fit the mounting clamp to the outer rim flange at 9 o'clock. Roll the tire onto the footboard and hang it on the mounting clamp attached to the rim edge.
3. Place the hook tool as shown in Fig.51. The edge of the hook should be about 2-3 cm (1") away radially from the rim edge and 2-3 cm (1") to the outside.



CHECK THAT THE TOOL LOCKING PIN IS NOT INSERTED (1, Fig.51a).

4. Turn the chuck clockwise until the first bead is mounted. Remove the clamp.
5. Place the tube (if any) in the tire and secure the valve stem to the rim.
6. Firmly fit the mounting clamp to the outer rim edge at 11 o'clock with valve stem at 10 o'clock in such a way as to hold the outer bead. If necessary make use of the tool to create the space to fit the clamp.

5.9 MONTAGE DES ROUES AGRICOLES ET DE GÉNIE CIVIL AVEC JANTES À BASE CREUSE

1. Graisser abondamment les talons et la jante.
2. Accrocher l'étau de montage sur le bord extérieur de la jante à 9 heures. Rouler le pneu sur le plancher et l'accrocher à l'étau placé sur le bord de la jante.
3. Positionner le crochet comme le montre la Fig.51. L'extrémité du crochet doit être à une distance de 2-3 cm (1") environ du bord de la jante et de 2-3 cm (1") de l'extérieur.



S'ASSURER QUE L'AXE DE BLOCAGE N'EST PAS INSERÉ (1, Fig.51a).

4. Tourner l'arbre dans le sens des aiguilles d'une montre jusqu'à ce que le premier talon soit monté. Enlever l'étau.
5. Insérer la chambre à air (si elle est présente) à l'intérieur du pneu et fixer la soupape à la jante.
6. Accrocher l'étau de montage sur le bord extérieur de la jante à 11 h. et avec la soupape à 10 h., de manière à accrocher le talon extérieur. Si nécessaire, se servir de l'outil pour créer l'espace pour insérer l'étau.

5.9 MONTAGE VON LANDWIRTSCHAFTS- UND EM-RÄDERN AUF TIEFBETTFELGEN

1. Beide Wülste und die Felge reichlich schmieren.
2. Die Montierklemme am Außenrand der Felge in 9-Uhr-Stellung ansetzen. Den Reifen auf die Arbeitsplattform rollen und ebenfalls an der bereits am Felgenhorn befestigten Montierklemme einhängen.
3. Den Montagehaken wie in Abb.51 positionieren. Die Spitze des Montagehakens muß nach oben und von außen jeweils ca. 2-3 cm (1") vom Felgenhorn entfernt sein.



SICHERSTELLEN, DASS DER SPANNBOLZEN FÜR DAS WERKZEUG (1, Abb.51a) NICHT EINGESETZT IST.

4. Das Spannfutter im Uhrzeigersinn soweit drehen, bis der erste Wulst montiert ist. Die Montierklemme abnehmen.
5. Den Schlauch (falls vorhanden) in den Reifen einlegen und das Ventil an der Felge befestigen.
6. Die Montierklemme an der Felgenaußenseite in 11-Uhr-Stellung ansetzen, wobei sich das Ventil in 10-Uhr-Stellung befinden soll, so daß der äußere Wulst angekuppelt werden kann. Falls nötig, das Montagewerkzeug zur Hilfe nehmen, um den für das Einführen der Klemme notwendigen Platz zu schaffen.

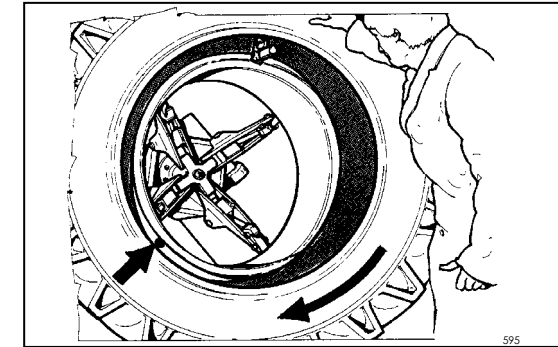

Fig.51

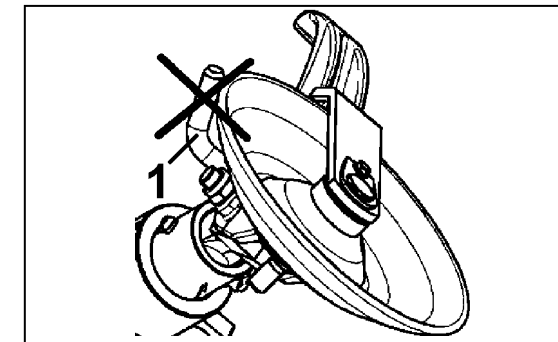

Fig. 51 a

7.

Place the hook tool as described in 5.5.2. Rotate the chuck clockwise till the bead is completely mounted. If necessary, use the bead bar to keep the bead in the drop center (Fig.52).



DO NOT INFLATE THE TIRE ON THE MACHINE. THIS MACHINE IS NOT AN INFLATION DEVICE. FOR INFLATION PLACE THE WHEEL IN AN APPROVED INFLATION RESTRAINT DEVICE (IN THE UNITED STATES OF AMERICA CONSULT O.S.H.A. REGULATIONS CONCERNING THE PROPER SERVICING OF TRUCK, WHEELS AND RIMS).

5.10 WHEEL REMOVAL

SAFE REMOVAL FOR: COMPLETE WHEEL OR RIM ONLY

1. Centre the mobile footboard under the wheel (or just the rim).
2. Use the command to lower the wheel until it touches the footboard. For the rim only, move it close without touching the platform.



NOTE: IF THE WHEEL IS PARTICULARLY HEAVY USE A LIFTING DEVICE TO HOLD IT VERTICALLY. (FORKLIFT TRUCK, HOIST, ETC.).

3. Hold the wheel in the vertical position and then loosen the locking ring nut.
4. Remove the fixing tool, and then move outwards to move the footboard away from the spindle.
5. Remove the wheel by rolling or lifting from the footboard with the workshop lift.

7.

Positionner le crocher détalonneur comme décrit au paragraphe #5.5.2. Tourner l'arbre dans le sens des aiguilles d'une montre jusqu'à ce que le talon soit complètement monté. Si nécessaire, utiliser la barre presse-talon pour maintenir le talon au fond de la base (Fig.52).



NE PAS GONFLER LE PNEU SUR LA MACHINE. LA MACHINE N'EST PAS UN DISPOSITIF POUR LE GONFLAGE. POUR GONFLER LA ROUE LA PLACER DANS UNE CAGE HOMOLOGUÉE.

5.10 ENTFERNEN DES RADES

RETIRER EN TOUTE SECURITE : UNE ROUE COMPLETE OU SEULEMENT UNE JANTE

1. Centrer la rampe mobile en dessous de la roue (ou de la jante).
2. Actionner la commande pour abaisser la roue de façon à qu'elle adhère à la rampe. S'il s'agit d'une jante, l'approcher sans toucher la rampe.



REMARQUE : SI LA ROUE EST PARTICULIEREMENT LOURDE, UTILISER UN MOYEN DE LEVAGE POUR LA MAINTENIR A LA VERTICALE. (CHARIOT ELEVATEUR, PALAN ETC.).

3. Maintenir la roue en position verticale puis desserrer la bague de fixation.
4. Retirer l'outil de fixation puis déplacer latéralement vers l'extérieur pour éloigner la rampe mobile du mandrin.
5. Retirer la roue en la faisant rouler ou en la soulevant de la rampe avec l'élevateur de l'atelier.

7.

Den Montagehaken wie unter @5.5.2 ansetzen. Das Spannfutter im Uhrzeigersinn soweit drehen, bis der Wulst vollständig montiert ist. Falls nötig, den Wulstniederhalter verwenden, um den Wulst im Tiefbett zu halten (Abb.52).



DEN REIFEN NICHT AUF DER MASCHINE AUFPUMPEN. DIE REIFENMONTIERMASCHINE IST KEINE EIFENFÜLLVORRICHTUNG. DAS REIFENFÜLLEN DARF NUR IN EINEM VORSCHRIFTMÄSSIGEN SICHERHEITSKÄFIG DURCHFÜHRT WERDEN.

5.10 ENTFERNEN DES RADES

SICHERES ENTFERNEN: VON DEM GANZEN RAD ODER NUR VON DER FELGE

1. Das bewegliche Trittbrett unterhalb des Rades (bzw. der Felge) zentrieren.
2. Das Rad durch Betätigen der Steuerung herunterlassen, bis es auf dem Trittbrett aufliegt. Falls es sich nur um eine Felge handelt, diese dem Trittbrett annähern, ohne es zu berühren.



HINWEIS: IM FALL EINES BESONDERS SCHWEREN RADES MUSS EIN ANGEMESSENES HEBEMITTEL VERWENDET WERDEN, UM DAS RAD IN DER VERTIKALEN POSITION ZU HALTEN. (HUBKARREN, FLASCHENZUG, ETC.).

3. Das Rad in der vertikalen Position halten und anschließend den Befestigungsring lockern.
4. Das Befestigungswerkzeug beseitigen, anschließend parallel nach außen verschieben, um das bewegliche Trittbrett von der Spindel zu entfernen.
5. Das Rad abnehmen, indem man es rollt bzw. mit dem Hebezeug der Werkstatt anhebt.

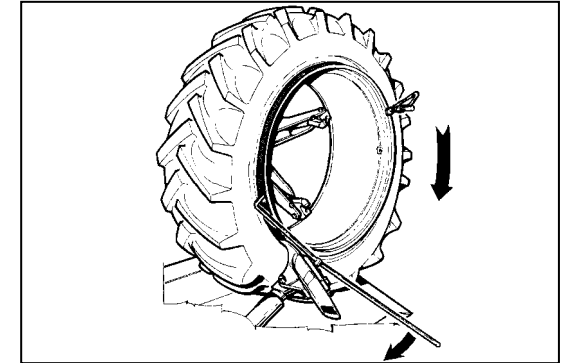

Fig.52

596

6.0 MAINTENANCE

BEFORE STARTING ANY MAINTENANCE OPERATION ENSURE THAT NO WHEEL IS MOUNTED ON THE CHUCK AND THAT THE MACHINE IS DISCONNECTED FROM THE ELECTRIC SUPPLY.

1.

Lubricate all points provided with a greasing nipple once a month (Fig.53).

2.

Check once a month the oil level of the speed reducer (Fig. 54). The chuck arm should be completely lowered when the check is performed.

3.

Check hydraulic oil level once a month (Fig.55).

NOTE:

BEFORE CHECKING, ALL CYLINDERS MUST BE COMPLETELY RETRACTED.

If necessary add:

ESSO : Nuto H 46

SHELL : Tellus oil 46

TOTAL : Azolla 46

Oil change is not required.

4.

Clean and grease once a month the sliding bar of the toolholder arm (Fig.56).

5.

Clean the jaws of the chuck with a wire brush once a month.

6.

Replace the light-alloy wheel protectors if worn or damaged.

6.0 ENTRETIEN

AVANT TOUTE OPÉRATION D'ENTRETIEN OU DE RÉPARATION, VÉRIFIER L'ABSENCE DE ROUES MONTÉES SUR L'ARBRE ET LE DÉBRANCHEMENT DE LA MACHINE DU SECTEUR.

1.

Graisser tous les points dotés de graisseur une fois par mois (Fig.53).

2.

Contrôler une fois par mois le niveau de l'huile du réducteur (Fig.54). Le bras porte-arbre doit être complètement abaissé lorsque l'on réalise le contrôle.

3.

Contrôler le niveau de l'huile hydraulique une fois par mois (Fig.55).

REMARQUE:

EFFECTUER LE CONTRÔLE AVEC LA MACHINE EN CONDITIONS D'ENCOMBREMENT MINIMUM.

Si nécessaire, ajouter:

ESSO : Nuto H 46

SHELL : Tellus oil 46

TOTAL : Azolla 46

La vidange n'est pas demandée.

4.

Nettoyer et graisser une fois par mois la barre de coulissement du bras porte-outil (Fig. 56)

5.

Nettoyer les griffes de l'autocentrerur avec une brosse métallique une fois par mois.

6.

Remplacer les protections pour les roues en tôle légère, si usées ou endommagées.

6.0 WARTUNG

VOR ALLEN WARTUNGSARBEITEN MUSS SICHERGESTELLT WERDEN, DASS KEINE RÄDER AUF DEM SPANNFUTTER GESpanNT SIND UND DASS DIE STROMZUFUHR DES GERÄTS ABGESCHALTET IST.

1.

Alle Stellen mit einem Schmiernippel einmal im Monat schmieren (Abb.53).

2.

Einmal pro Monat den Getriebeölstand kontrollieren (Abb.54). Für diese Überprüfung muß der Spannfüterarm ganz nach unten gefahren werden.

3.

Einmal im Monat den Hydraulikölstand kontrollieren (Abb.55).

HINWEIS:

DIESE KONTROLLE VORNEHMEN, WENN DIE MASCHINE GANZ EINGEFAHREN IST.

Falls nötig zum Nachfüllen folgende Öle verwenden

ESSO : Nuto H 46

SHELL : Tellus oil 46

TOTAL : Azolla 46

Ein Ölwechsel ist nicht erforderlich.

4.

Einmal pro Monat die Führungsstange des Werkzeugarms reinigen und schmieren (Abb.56).

5.

Die Spannklaue einmal pro Monat mit einer Metallbürste reinigen.

6.

Den Leichtmetallfelgenschutz in den Spannklaue bei Abnutzung oder Beschädigung auswechseln.

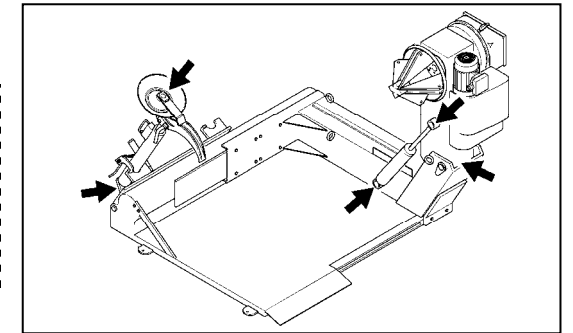

Fig.53

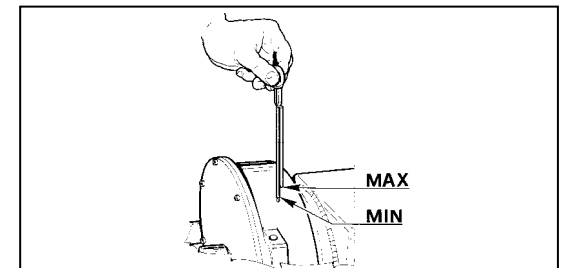

Fig.54

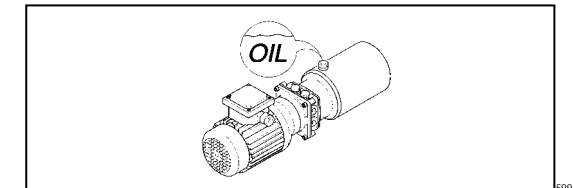
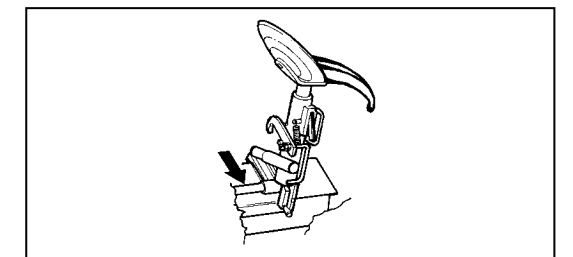

Fig.55



7.

Replace the oil filter of the oleodynamic circuit placed on the solenoid valve support every 18 months approx.



BEFORE STARTING ANY MAINTENANCE OPERATION ENSURE THAT NO WHEEL IS MOUNTED ON THE CHUCK AND THAT THE MACHINE IS DISCONNECTED FROM THE ELECTRIC SUPPLY.

Unscrew the plug and remove the filter and the o-ring. Insert the new filter after positioning the o-ring on it and screw the plug tight (Fig.57).

7.

Remplacez le filtre de l'huile du circuit oléodynamique qui se trouve dans le support électrovannes à peu près tous les 18 mois.



AVANT TOUTE OPÉRATION D'ENTRETIEN OU DE RÉPARATION, VÉRIFIER L'ABSENCE DE ROUES MONTÉES SUR L'ARBRE ET LE DÉBRANCHEMENT DE LA MACHINE DU SECTEUR.

Tournez le bouchon et enlevez le filtre et le joint. Positionnez le joint sur le filtre, insérez le nouveau filtre et vissez le bouchon bien serré (Fig.57).

7.

Der Filter des öldynamischen Kreis liegt in dem Elektroventil und soll ungefähr alle jede 18 Monate ausgewechselt werden.



VOR ALLEN WARTUNGSARBEITEN MUSS SICHERGESTELLT WERDEN, DASS KEINE RÄDER AUF DEM SPANNFUTTER GESPANNT SIND UND DASS DIE STROMZUFUHR DES GERÄTS ABGESCHALTET IST.

Lösen Sie den Verschluss und ziehen Sie den Filter und die Dichtung aus. Positionieren Sie die Dichtung auf dem Filter, einreihen Sie den neuen Filter und anschrauben Sie den Verschluss fest (Abb.57).

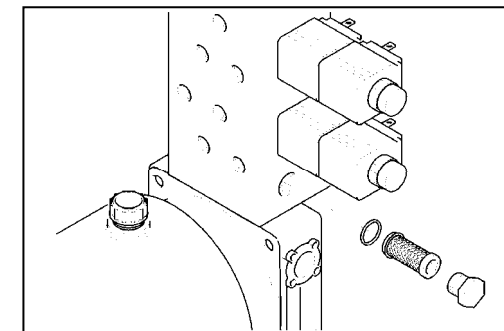

Fig. 57

951

7.0 MOVING THE MACHINE

In case the machine is to be moved from a working place to another, proceed as follows:

Disconnect the machine from the electric supply.

Before lifting the machine, ensure that the chuck is completely closed, the chuck arm lowered, and that the arm beam support and carriage beam support are in the position indicated in Fig. 58.

Use belts of a length of mm 3000 (10') and capacity of kg 1000 (2200 lbs).

Hold the machine as depicted in Fig.58.

8.0 PUTTING THE MACHINE OUT OF SERVICE

If the machine is to be idle for a long period of time (6 months or more) it is necessary to close the chuck arm, retract all hydraulic cylinders and disconnect all power sources. Protect all parts that may be damaged, protect the hydraulic hoses that may be damaged because of a drying process.

When putting the machine back in operation, first check the condition of all previously protected parts, and check for correct functioning of all devices before using the machine again.

7.0 DÉPLACEMENT

Si la machine doit être déplacée d'une position à une autre, procéder suivant les indications ci-dessous:

Débrancher la machine de la source d'alimentation électrique.

Avant de soulever la machine, s'assurer que l'arbre autocentreur soit fermé, que le bras porte-arbre soit complètement abaissé et que le châssis porte-bras et le châssis porte-chariot soient dans la position indiquée par la Fig. 58.

Utiliser un élingage de 3000 mm de long (10') et de 1000kg de capacité de levage (2200 lbs).

Soulever la machine comme montré sur la Fig.58.

8.0 MISE DE CÔTÉ

Au cas où la machine ne serait pas utilisée pendant une longue période (6 mois ou plus), il est nécessaire d'abaisser complètement le bras porte-arbre, de faire rentrer tous les vérins hydrauliques et de détacher toutes les sources d'énergie de la machine.

Protéger toutes les pièces qui pourraient être endommagées, protéger les tuyaux hydrauliques contre l'éventuel endommagement dû au procédé de séchage.

Si l'on utilise à nouveau la machine, contrôler l'état des parties précédemment protégées et effectuer un premier essai avant de remettre la machine en fonction.

7.0 INNERBETRIEBLICHE UMSETZUNG DER MASCHINE

Falls eine innerbetriebliche Umsetzung der Maschine an einen anderen Einsatzort erforderlich wird, sollten dabei nachstehende Hinweise Beachtung finden:

Zuerst die Stromzufuhr der Maschine abschalten.

Vor dem Hochheben der Maschine sicherstellen, daß das Spannfutter vollständig geschlossen ist, der Spannfutterarm ganz unten steht und daß der Maschinenrahmen auf der Spannfutter- und der Werkzeugseite die in Abb.58 gezeigte Position einnehmen.

Einen Gurt mit 3000 mm Länge und 1000 kg Tragkraft verwenden.

Die Maschine hochheben wie in Abb.58 gezeigt.

8.0 LÄNGERFRISTIGE MASCHINENSTILLEGUNG

Bei einer längerfristigen Stilllegung der Maschine (6 Monate oder länger) ist es notwendig, den Spannfutterarm ganz nach unten zu fahren sowie alle Hydraulikzylinder ganz einzufahren und die Maschine vom Netz zu nehmen.

Alle empfindlichen Maschinenteile schützen, ganz besonders die Hydraulikschläuche vor Beschädigungen schützen, die auf Austrocknen zurückzuführen sind.

Vor der Wiederinbetriebnahme die Leistungsfähigkeit der seinerzeit geschützten Maschinenteile überprüfen und eine Funktionskontrolle des einwandfreien Maschinenbetriebs vornehmen.

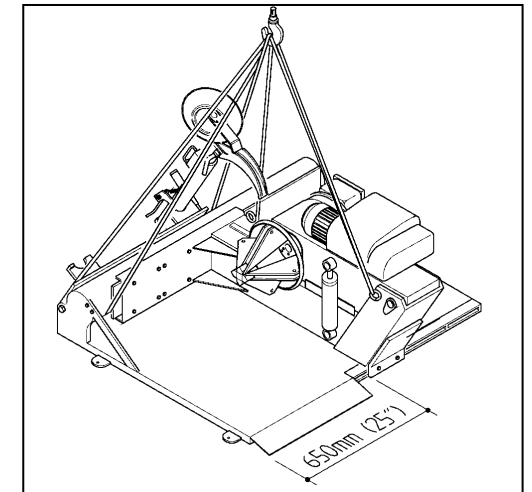

Fig.58

9.0 SCRAPPING THE MACHINE

Once it is decided to discontinue use of the machine, it must be rendered inoperable by cutting the electric cord.

Considered the machine as special waste, dismantle the machine into homogeneous parts (metal, plastic, oils etc) and dispose of according to local regulations.

For waste electrical and electronic equipment:

At the time of disposal, at the end of the lifetime of this equipment, you must:

1. NOT dispose of the equipment as municipal waste and separate collection is mandatory.
2. Ask the retailer about collection points authorised for regular disposal.
3. Stick to the standards for correct waste management, to prevent potential effects on the environment and human health.

This symbol indicates that separate collection of waste electrical and electronic equipment is mandatory for scrapping.

9.0 DÉMOLITION

Si l'on décide de ne plus utiliser la machine, on recommande de la rendre inopérante en coupant le câble électrique.

Considérer la machine comme un déchet spécial, la diviser en parties homogènes et éliminer celles-ci suivant les règles locales en vigueur.

Pour équipements électriques et électroniques:

Au moment de la mise à la décharge, à la fin de la vie de cet équipement, il est obligatoire de:

1. *NE PAS ELIMINER cet appareillage comme déchet urbain mais d'effectuer le tri sélectif de ses composants.*
2. *S'informer auprès du revendeur sur les centres de collecte autorisés au tri et au traitement de ce type de déchet.*
3. *Respecter les normes sur la gestion des déchets pour éviter tout risque probable de nuisances à l'environnement et à la santé des personnes.*

Ce symbole indique l'obligation d'effectuer le tri sélectif des appareils électriques et électroniques au moment de sa mise à la décharge.

9.0 VERSCHROTTUNG

Soll das Gerät entgültig nicht mehr eingesetzt werden, wird die sofortige Stilllegung durch Entfernung des Anschlußkabels empfohlen.

Das Gerät ist als Sondermüll anzusehen, in gleichartige Teile zu zerlegen (Metall, Plastik, Öle, usw.) und gemäß den jeweils geltenden Abfallbeseitigungsvorschriften zu entsorgen.

Für elektrische und elektronische Geräte:

Für die Entsorgung des Geräts am Ende seiner Lebensdauer gelten folgende Vorschriften:

1. Das Gerät darf NICHT als Hausmüll entsorgt werden, sondern muss dem Sondermüll zugeführt werden.
2. Informieren Sie sich bei Ihrem Händler über die Müllsammelzentren, die zur ordnungsgemäßen Entsorgung befugt sind.
3. Befolgen Sie die Richtlinien für die ordnungsgemäße Behandlung von Müll, um mögliche Gefahren für die Umwelt und für die Gesundheit zu vermeiden.

Dieses Symbol zeigt an, dass es Pflicht ist, elektrische und elektronische Geräte nach der Verschrottung dem Sondermüll zuzuführen.



10.0 TROUBLE SHOOTING**TROUBLE:**

- Pump motor turns but none of the hydraulic movements works.

CAUSE:

- The automatic circuit breaker is off.
- A fuse of the low-voltage section is blown.
- Transformer is burnt out.

REMEDY:

- Disconnect the machine from electric supply. Open the electric cabinet and check the automatic circuit breaker and low voltage fuses. Reset the circuit breaker or replace the fuses as needed. THIS OPERATION CAN BE PERFORMED ONLY BY QUALIFIED PERSONNEL.
- Call the authorized service center for assistance.

TROUBLE:

- Pump motor does not turn but the chuck motor operates normally.

CAUSE:

- The thermal safety switch protecting the hydraulic motor is/was activated.

REMEDY:

- Disconnect the machine from electric supply. Open the electric cabinet and reset the thermal safety switch. THIS OPERATION CAN BE PERFORMED ONLY BY QUALIFIED PERSONNEL.

10.0 RECHERCHE ANOMALIES**ANOMALIES:**

- *La pompe fonctionne mais aucune commande n'est active.*

CAUSES:

- *Interrupteur automatique du circuit déclenché.*
- *Fusible de la section à basse tension brûlé.*
- *Transformateur court-circuité.*

REMEDES:

- *Débrancher la machine du réseau électrique. Ouvrir la boîte du système électrique et contrôler l'interrupteur automatique et les fusibles à basse tension. Rétablir l'interrupteur ou remplacer les fusibles. CETTE OPÉRATION PEUT ÊTRE EFFECTUÉE EXCLUSIVEMENT PAR DU PERSONNEL QUALIFIÉ.*
- *Appeler un centre de service après-vente autorisé.*

ANOMALIES:

- *Le moteur de la pompe ne fonctionne pas mais celui de l'autocentreur fonctionne dans les deux directions.*

CAUSES:

- *Interrupteur magnétothermique qui protège la pompe hydraulique actif.*

REMEDES:

- *Débrancher la machine du réseau électrique. Ouvrir la boîte du système électrique et rétablir l'interrupteur magnétothermique. CETTE OPÉRATION PEUT ÊTRE EFFECTUÉE EXCLUSIVEMENT PAR DU PERSONNEL QUALIFIÉ.*

10.0 FEHLERSUCHE**STÖRUNG:**

- Die Pumpe funktioniert, aber Steuerbefehle werden nicht ausgeführt.

URSACHEN:

- Automatikschalter ausgeschaltet.
- Sicherung aus dem Niederspannungsbereich durchgebrannt.
- Trafo durchgebrannt.

ABHILFE:

- Die Maschine vom Netz nehmen. Den Schaltkasten öffnen und den Automatikschalter sowie die Niederspannungssicherungen überprüfen. Je nach dem, den Schalter wieder in den Ausgangszustand versetzen oder die Sicherungen auswechseln. DIESE ARBEIT DARF NUR VON ELEKTROFACHKRÄFTEN VORGENOMMEN WERDEN.
- Den Vertragskundendienst rufen.

STÖRUNG:

- Der Pumpenmotor funktioniert nicht, aber der Motor der Spannvorrichtung funktioniert in beide Richtungen.

URSACHEN:

- Der magnetothermischen Schutzschalter am Motor der Hydraulikpumpe ist angesprochen.

ABHILFE:

- Die Maschine vom Netz nehmen. Den Schaltkasten öffnen und den magnetothermischen Schutzschalter wieder in den Ausgangszustand versetzen. DIESE ARBEIT DARF NUR VON ELEKTROFACHKRÄFTEN VORGENOMMEN WERDEN.

TROUBLE:

- The thermal switch that protects the pump motor is very easily activated.

CAUSE:

- The voltage of the electric line is too low.

REMEDY:

- Check voltage on electric supply. THIS OPERATION CAN BE PERFORMED ONLY BY QUALIFIED PERSONNEL.

TROUBLE:

- The circuit breaker is very easily activated.

CAUSE:

- The machine is not stable on the floor.
- The electric cabinet is not firmly attached.
- The voltage of the electric line is too low.

REMEDY:

- Check that the machine is securely bolted to the floor.
- Attach the electric cabinet firmly.
- Check voltage on electric supply. THIS OPERATION CAN BE PERFORMED ONLY BY QUALIFIED PERSONNEL.

ANOMALIES:

- *L'interrupteur magnétothermique qui protège le moteur de la pompe se déclenche facilement.*

CAUSES:

- *Tension électrique d'alimentation de la machine trop basse.*

REMEDES:

- *Contrôler la tension du réseau électrique. CETTE OPÉRATION PEUT ÊTRE EFFECTUÉE EXCLUSIVEMENT PAR DU PERSONNEL QUALIFIÉ.*

ANOMALIES:

- *L'interrupteur automatique du circuit se déclenche facilement.*

CAUSES:

- *La machine n'est pas fixée au sol de manière stable.*
- *La boîte du système électrique n'est pas fixée de manière stable.*
- *La tension électrique d'alimentation est trop basse.*

REMEDES:

- *Contrôler si la machine est fixée au sol de manière stable.*
- *Fixer la boîte du système électrique de façon à ce qu'elle ne vibre plus.*
- *Contrôler la tension d'alimentation. CETTE OPÉRATION PEUT ÊTRE EFFECTUÉE EXCLUSIVEMENT PAR DU PERSONNEL QUALIFIÉ.*

STÖRUNG:

- Der magnetothermische Schutzschalter am Pumpenmotor schaltet leicht ab.

URSACHEN:

- Zu niedrige Versorgungsspannung.

ABHILFE:

- Netzspannung überprüfen. DIESE ARBEIT DARF NUR VON ELEKTROFACHKRÄFTEN VORGENOMMEN WERDEN.

STÖRUNG:

- Der Pumpenmotor funktioniert nicht, aber der Motor der Spannvorrichtung funktioniert in beide Richtungen.

URSACHEN:

- Der magnetothermischen Schutzschalter am Motor der Hydraulikpumpe ist angesprochen.

ABHILFE:

- Die Maschine vom Netz nehmen. Den Schaltkasten öffnen und den magnetothermischen Schutzschalter wieder in den Ausgangszustand versetzen. DIESE ARBEIT DARF NUR VON ELEKTROFACHKRÄFTEN VORGENOMMEN WERDEN.

TROUBLE:

- The transformer protection fuses easily blow.

CAUSE:

- Short circuit in the electric cord connecting the portable control unit to the electric cabinet.

REMEDY:

- Call the authorized service center for assistance.

TROUBLE:

- The chuck does not hold the wheel firmly.

CAUSE:

- The teeth of the chuck jaws are full of dirt or worn out.
- The protectors for light-alloy wheels are damaged or worn out.
- The check valve or manifold of the chuck cylinder leak oil.

REMEDY:

- Clean the teeth of the chuck jaws with a wire brush.
- Replace the protectors for alloy wheels.
- Call the authorized service center for assistance.

ANOMALIES:

- *Les fusibles de protection du transformateur (4A) sautent facilement.*

CAUSES:

- *Court-circuit des connexions électriques entre l'unité de contrôle portable et la boîte du système électrique.*

REMEDES:

- *Appeler un centre de service après-vente autorisé.*

ANOMALIES:

- *En phase de détalonnage la roue tombe.*

CAUSES:

- *Les dents des griffes sont sales ou usées.*
- *Les protections pour les jantes en alliage léger sont détériorées ou usées.*
- *Il y a des fuites d'huile de la soupape ou du collecteur du cylindre de l'autocentreur.*

REMEDES:

- *Nettoyer les dents des griffes de l'autocentreur avec une brasse métallique.*
- *Remplacer les protections pour les jantes en tôle.*
- *Appeler un centre de service après-vente autorisé.*

STÖRUNG:

- Die Sicherungen des Trafos schlagen leicht durch.

URSACHEN:

- Kurzschluß im Anschluß zwischen Steuergerät und Schaltkasten.

ABHILFE:

- Vertragskundendienst rufen.

STÖRUNG:

- Während des Abdrückens fällt das Rad herunter.

URSACHEN:

- Zähne an den Spannklaueen schmutzig oder abgenutzt.
- Klauenschutz für Leichtmetallfelgen beschädigt oder abgenutzt.
- Ölaustritt aus dem Ventil oder dem Sammler des Zylinders der Spannvorrichtung.

ABHILFE:

- Spannklaueenzähne mit einer Drahtbürste reinigen.
- Klauenschutz für Leichtmetallfelgen auswechseln.
- Vertragskundendienst rufen.

TROUBLE:

- Speed reduction of the hydraulic movements .

CAUSE:

- The oil filter of the oleodynamic circuit is partially blocked.

REMEDY:

- Replacing the filter

ANOMALIES:

- Diminution de la vitesse des mouvements hydrauliques.

CAUSES:

- Le filtre de l'huile du circuit oléodynamique est partiellement engorgé.

REMEDES:

- Remplacement du filtre.

STÖRUNG:

- Geschwindigkeitsabnahme der hydraulischen Bewegungen.

URSACHEN:

- Der Ölfilter des öldynamischen Kreis ist teilweise verstopft.

ABHILFE:

- Filtersauswechslung.



Technical modifications reserved.

Manufacturing Facility

Snap-on Equipment S.r.L.

Via Provinciale per Carpi 33,

42015 Correggio (R.E.), Italy

Tel.: ++39 (0)522 733480

Fax: ++39 (0)522 733479

Notice: The information contained in this document is subject to change without notice. **John Bean** makes no warranty with regard to this material. **John Bean** shall not be liable for errors contained herein or for incidental consequential damages in connection with furnishings, performance, or use of this material.

This document contains proprietary information which is protected by copyright and patents. All rights are reserved. No part of this document may be photocopied, reproduced, or translated without prior written consent of **John Bean**.

John Bean is a registered trademark.

copyright 2015